

## CARTA PROPOSTA

A  
Pregoeira Municipal  
Referente Pregão Presencial n°. 023/2019.

Prezada Senhora,

A empresa, CNPJ Ferreira e Moraes Ltda. - Me, inscrita no C.N.P.J.: 17.985.704/0001-63 estabelecida na Rua Ananias G de Melo – n°. 22, Centro - Caetés-PE - CEP: 55.360-000, submete a apreciação de Vossa Senhoria, sua proposta relativa a licitação em epígrafe, cujo objeto é a Contratação de empresa(s) para prestação de serviços objetivando a locação de veículos destinado: ao transporte escolar de alunos, para a equipe técnica pedagógica, professores e no transporte de equipamentos e materiais para as Escolas da Rede Pública Municipal, conforme especificações constantes neste Termo de Referência Anexo I.

O início da prestação dos serviços, dar em, no máximo, 48h (quarenta e oito horas), contadas a partir da data do recebimento da Ordem de Serviços.

A nossa proposta totalizou em R\$ 3.314.598,42 (Três milhões trezentos e quatorze mil quinhentos e noventa e oito reais e quarenta centavos).

\*Manteremos nossa proposta válida até 60(dias) dias de sua abertura. ✓

\*Informamos que nos preços cotados estão inclusas todas as despesas com transporte, taxas, tributos, impostos, encargos, etc.

\*Dados pessoais do Representante Legal: Sr. Flavio Hugo Ferreira de Moraes.

RG n°:

CPF n°: 035.323.974-71p

Estado Civil: Casado

Endereço:

\*Dados Bancários:

Banco: Banco do Brasil

Agência: 5898-X

Conta Corrente: n°. 8166-3

**Ferreira Moraes Ltda ME**  
Rua Ananias G. de Melo, 22, centro  
Caetés-PE Cep: 55.360.000  
CNPJ: 17.985.704/0001-63

**DECLARAÇÕES:**

Declaramos, para fins de participação na licitação em epígrafe:

- que temos conhecimento de todas as informações do processo de licitação mencionado, e que aceitamos e cumprimos fielmente todas as suas exigências;
- que até a presente data inexistem fatos impeditivos à nossa participação no referido processo licitatório, ciente da obrigatoriedade de declarar ocorrências posteriores;
- que não possuímos em nosso Quadro de Pessoal nenhum Servidor Público ou dirigente da Entidade Contratante responsável pela licitação; e
- que nos comprometemos a manter nossa empresa, durante toda a execução do contrato, as condições de habilitação e qualificação exigidas no Edital.

Caetés, 25 de outubro de 2019.

Atenciosamente,



---

**FERREIRA E MORAES LTDA – ME**  
**CNPJ SOB Nº. 17.985.704/0001-63**  
**Sócio o Sr. Flavio Hugo Ferreira de Moraes**  
**CPF/MF SOB Nº. 035.323.974-71**

**Ferreira Moraes Ltda ME**  
**Rua Ananias G. de Melo, 22, centro**  
**Caetes-PE Cep: 55.360.000**  
**CNPJ: 17.985.704/0001-63**

À  
 PREGOEIRA MUNICIPAL  
 PREFEITURA MUNICIPAL DE ITABAIANINHA - SE

Ref. PREGÃO PRESENCIAL N.º 23/2019

PREZADA SENHORA,

A EMPRESA FERREIRA E MORAES LTDA - ME, INSCRITA NO CNPJ SOB O N.º 17.985.704/0001-63, ESTABELECIDA NA RUA ANANIAS G. DE MELO, 22 - CENTRO, CAETÉS - PE, CEP: 55.360-000, TELEFONE: (87) 9-9135.9919, E-MAIL: FLAVIOHUGO@HOTMAIL.COM, SUBMETE A APRECIÇÃO DE VOSSA SENHORIA, SUA PROPOSTA RELATIVA A LICITAÇÃO EM EPÍGRAFE, CUJO OBJETO É A CONTRATAÇÃO DE EMPRESA(S) PARA PRESTAÇÃO DE SERVIÇOS OBJETIVANDO À LOCAÇÃO DE VEÍCULOS DESTINADOS: AO TRANSPORTE ESCOLAR DE ALUNOS, PARA A EQUIPE TÉCNICA PEDAGÓGICA, PROFESSORES E NO TRANSPORTE DE EQUIPAMENTOS E MATERIAIS PARA AS ESCOLAR DA REDE PÚBLICA MUNICIPAL, CONFORME ESPECIFICAÇÕES CONSTANTES NO TERMO DE REFERÊNCIA - ANEXO I.

O INÍCIO DA PRESTAÇÃO DOS SERVIÇOS DAR-SE-Á NO MÁXIMO EM 48 (QUARENTA E OITO) HORAS, CONTADOS A PARTIR DA DATA DO RECEBIMENTO DA ORDEM DE SERVIÇOS.

O VALOR GLOBAL DA PROPOSTA É DE: R\$3.314.598,42 (três milhões e trezentos e quatorze mil e quinhentos e noventa e oito reais e quarenta e dois centavos), CONFORME ABAIXO:

**PLANILHA ORÇAMENTÁRIA**

**TRANSPORTE DE ALUNOS**

Item	Rota	Roteiro	Turno	Quant. e tipo de Veículo	Tipo Rodovia	Marca / Modelo / Ano de Fabricação do Veículo	Percurso diário (Ida e Volta) - KM	Total de KM (200 dias)	Preço KM	Preço KM (Por Extenso)	Vlr. Diária	Vlr. Diária (Por Extenso)	Total p/ 200 dias letivos	Total p/ 200 dias letivos (Por Extenso)
1	1	(MANHÃ E TARDE) 01. INÍCIO: ESCOLA MUN. TENNYSON FONTES SOUZA (POV. MUQUÉM). 02. ST. LUIZ DE MELO. 03. FINAL: ESC. MUN. TENNYSON FONTES SOUZA (POV. MUQUÉM). <b>ROTA ALUNO</b>	Manhã e Tarde	1 - Van	Vicinal	Fiat / Ducato / 2011	39,692	7.938,40	R\$ 8,55	oito reais e cinquenta e cinco centavos	R\$ 339,37	trezentos e trinta e nove reais e trinta e sete centavos	R\$ 67.873,32	sessenta e sete mil, oitocentos e setenta e três reais e trinta e dois centavos
2	2	(MANHÃ E TARDE) 01. INÍCIO: ST. GARANGAU. 02 ESC. MUN. LAUDELINO SALES (POV. MATA VERDE - PRÉDIO DESATIVADO). 03. FAZ. BREJO. 04. ENT. DA FAZ. BREJO. 05. ST. CAJÁ. 06. ENT. FAZ. CAJÁ. 07. ESC. MUN. TENNYSON FONTES SOUZA. 08. LUIZ DE MELO. 09. ST. GRAMA. 10. BAR DE CHICO. 11. FINAL: ESC. MUN. TENNYSON FONTES SOUZA. (OBS. ROTA COM TRANSBORDO DE ALUNOS). (NOITE) 01. INÍCIO: ST. GARANGAU. 02. ESC. MUN. LAUDELINO SALES (POV. MATA VERDE - PRÉDIO DESATIVADO). 03. FAZ. BREJO. 04. ENT. FAZ. BREJO. 05. FAZ. CAJÁ. 06. ENT. FAZ. CAJÁ. 07. ESC. MUN. TENNYSON FONTES SOUZA. 08. FINAL: PRAÇA OLÍMPIO CAMPOS (SEDE).	Manha, Tarde e Noite	1 - Ônibus	Asfalto / Vicinal	Volkswagen / 15.190 EOD / 2009	148,568	29.713,60	R\$ 4,24	quatro reais e vinte e quatro centavos	R\$ 629,93	seiscentos e vinte e nove reais e noventa e três centavos	R\$ 125.985,66	cento e vinte e cinco mil, novecentos e oitenta e cinco reais e sessenta e seis centavos

3	3	(MANHÃ E TARDE) 01. INÍCIO: ENT. FAZ. ZECA. 02. DESCIDA DO CAMBOATÁ. 03. SAÍDA DO CAMBOATÁ. 04. BECO DE TANA. 05. SAÍDA DO BECO DE TANA. 06. ENT. BECO DA CAÇOLA. 07. SAÍDA DO BECO DA CAÇOLA. 08. POV. TABELA. 09. SAÍDA POV. TABELA. 10. FINAL: ESC. MUN. TEREZA FERREIRA DE BRITO DANTAS (POV. DIAMANTE). (OBS. ROTA COM TRANSBORDO DE ALUNO). (NOITE) 01. INÍCIO: POV. ARRUDA. 02. ST. MARAVILHA. 03. ENT. ST. MARAVILHA. 04. POV. SAPÊ. 05. ST. CIPÓ BRANCO. 06. POV. SAPÊ. 07. FINAL: PRAÇA OLÍMPIO CAMPOS (SEDE).	Manhã, Tarde e Noite	1 - Ônibus	Asfalto / Vicinal	Volkswagen / 15.190 EOD / 2009	127,796	25.559,20	R\$ 4,59	quatro reais e cinquenta e nove centavos	R\$ 586,58	quinhentos e oitenta e seis reais e cinquenta e oito centavos	R\$ 117.316,73	cento e dezessete mil, trezentos e dezesesseis reais e setenta e três centavos
4	8	(MANHÃ E TARDE) 01. INÍCIO: POV. PATI. 02. ESC. MUN. SANTA TEREZINHA. 03. DIVISA MUNICÍPIOS (ITABAIANINHA/PEDRINHAS). 04. POV. PIRIQUITO. 05. SAÍDA POV. PIRIQUITO. 06. POV. CANTINHO (ANTIGA ESC. MUN. SANTA RITA). 07. SAÍDA POV. CANTINHO. 08. POV. BARRO PRETO. 09. MUDANÇA PAVIMENTO. 10. ESC. MUN. TEREZA FERREIRA DE BRITO. 11. FINAL: ESC. MUN. JOAQUIM SILVEIRA VILA NOVA (POV. DISPENSA). (NOITE) INÍCIO: 01. POV. PATI. 02. PONTO DO ALUNO (ANTIGA ESC. MUN. SANTA TEREZINHA). 03. DIVISA MUNICÍPIOS (ITABAIANINHA/PEDRINHAS). 04. POV. PIRIQUITO. 05. SAÍDA POV. PIRIQUITO. 06. POV. CANTINHO (ESC. MUN. SANTA RITA - PRÉDIO DESATIVADO). 07. SAÍDA POV. CANTINHO. 08. POV. BARRO PRETO. 09. MUDANÇA PAVIMENTO. 10. FINAL: PRAÇA OLÍMPIO CAMPOS (SEDE).	Manhã, Tarde e Noite	1 - Ônibus	Asfalto / Vicinal	Volkswagen / 15.190 EOD / 2009	157,368	31.473,60	R\$ 4,12	quatro reais e doze centavos	R\$ 648,36	seiscentos e quarenta e oito reais e trinta e seis centavos	R\$ 129.671,23	cento e vinte e nove mil, seiscentos e setenta e um reais e vinte e três centavos
5	9	(NOITE) 01. INÍCIO: ESC. MUN. DO POV. AMPARO (PRÉDIO DESATIVADO). 02. ST. DANTAS. 03. ST. DANTAS. 04. ST. FUNDÃO. 05. TREVO DE OLHO D'ÁGUA COM DANTAS. 06. ESC. MUN. MARIA FRANCISCA DE JESUS (POV. FUNDÃO). 07. ST. OLHOS D'ÁGUA. 08. ENT. DA PATU. 09. ENT. DO BECO DA GAIA. 10. FINAL: PRAÇA OLÍMPIO CAMPOS (SEDE).	Noite	1 - Ônibus	Asfalto / Vicinal	Volkswagen / 15.190 EOD / 2009	43,684	8.736,80	R\$ 9,48	nove reais e quarenta e oito centavos	R\$ 414,12	quatrocentos e quatorze reais e doze centavos	R\$ 82.824,86	oitenta e dois mil, oitocentos e vinte e quatro reais e oitenta e seis centavos

6	11	(MANHÃ E TARDE) 01. INÍCIO: ST. ALTO DO TANQUE. 02. ST. MANSINHO. 03. POV. LAJES. 04. ST. LAGOA DA MATA. 05. ST. LAGOA DA MATA. 06. ST. LAGOA DA MATA. 07. ST. LAGOA DA MATA. 08. ST. LAGOA DA MATA. 09. ENT. ST. LAGOA DA MATA. 10. PONTO DE NECO. 11. POV. PATIOBA. 12. FINAL: ESC. MUN. RAIMUNDO VIEIRA BARRETO (ST. LAGOA DANTAS). (NOITE) 01. INÍCIO: ST. ALTO DO TANQUE. 02. ST. MANSINHO. 03. POV. LAJES. 04. ST. LAGOA DA MATA. 05. ST. LAGOA DA MATA. 06. ST. LAGOA DA MATA. 07. ST. LAGOA DA MATA. 08. ST. LAGOA DA MATA. 09. ENT. ST. LAGOA DA MATA. 10. PONTO DE NECO. 11. FINAL: PRAÇA OLÍMPIO CAMPOS (SEDE).	Manhã, Tarde e Noite	1 - Ônibus	Asfalto / Vicinal	Volkswagen / 15.190 EOD / 2009	131,854	26.370,80	R\$ 4,51	quatro reais e cinquenta e um centavos	R\$ 594,66	quinhentos e noventa e quatro reais e sessenta e seis centavos	R\$ 118.932,31	cento e dezoito mil, novecentos e trinta e dois reais e trinta e um centavos
7	12	(MANHÃ E TARDE) 01. INÍCIO: ST. LAGOA DA MATA (BECO DO PAULO AFONSO). 02. ST. LAGOA DA MATA. 03. FAZ. VELHA. 04. ST. LAGOA DA MATA. 05. ST. SALGADO. 06. ST. MANILSON. 07. ST. GAMELEIRO (DOMINGOS DE MELO). 08. ESC. MUN. JOÃO B. DE OLIVEIRA (POV. PATIOBA). 09. FINAL: ESC. MUN. PROF. ANTÔNIO AYRES (POV. JARDIM).	Manhã e Tarde	1 - Ônibus	Asfalto / Vicinal	Volkswagen / 15.190 EOD / 2009	103,820	20.764,00	R\$ 5,18	cinco reais e dezoito centavos	R\$ 537,79	quinhentos e trinta e sete reais e setenta e nove centavos	R\$ 107.557,52	cento e sete mil, quinhentos e cinquenta e sete reais e cinquenta e dois centavos
8	13	(MANHÃ E TARDE) 01. INÍCIO: PRAÇA OLÍMPIO CAMPOS (SEDE). 02. PONTO DO ALUNO. 03. ST. MARAVILHA. 04. PONTO DO ALUNO (PRÓXIMO AO CONDOMÍNIO). 05. FINAL: ESC. MUN. PROF. ANTÔNIO AYRES (POV. JARDIM). (NOITE) 01. INÍCIO: PRAÇA OLÍMPIO CAMPOS (SEDE). 02. SAÍDA DO BOI GORDO. 03. ST. MARAVILHA. 04. FINAL: PRAÇA OLÍMPIO CAMPOS (SEDE).	Manhã, Tarde e Noite	1 - Van	Asfalto / Vicinal	Fiat / Ducato / 2011	58,024	11.604,80	R\$ 6,03	seis reais e três centavos	R\$ 349,88	trezentos e quarenta e nove reais e oitenta e oito centavos	R\$ 69.976,94	sessenta e nove mil, novecentos e setenta e seis reais e noventa e quatro centavos
9	14	(MANHÃ E TARDE) 01. INÍCIO: ST. MONTOÁ. 02. BEIRA DO RIO ITAMIRIM. 03. ENT. ST. MONTOÁ. 04. ESC. MUN. ANTUNES DE SOUZA (POV. CURRALINHO). 05. ST. DE FAEL. 06. ST. CURRALINHO. 07. GARAGEM MUNICIPAL. 08. FINAL: PRAÇA OLÍMPIO CAMPOS (SEDE).	Manhã e Tarde	1 - Van	Asfalto / Vicinal	Fiat / Ducato / 2011	64,996	12.999,20	R\$ 5,45	cinco reais e quarenta e cinco centavos	R\$ 354,23	trezentos e cinquenta e quatro reais e vinte e três centavos	R\$ 70.845,64	setenta mil, oitocentos e quarenta e cinco reais e sessenta e quatro centavos
10	15	(TARDE E NOITE) 01. INÍCIO: ST. MONTOÁ. 02. BEIRA DO RIO ITAMIRIM. 03. ST. CURRALINHO. 04. ESC. MUN. ANTUNES DE SOUZA (POV. CURRALINHO). 05. FINAL: PRAÇA OLÍMPIO CAMPOS (SEDE).	Tarde e Noite	1 - Van	Asfalto / Vicinal	Fiat / Ducato / 2011	47,776	9.555,20	R\$ 7,20	sete reais e vinte centavos	R\$ 343,99	trezentos e quarenta e três reais e noventa e nove centavos	R\$ 68.797,44	sessenta e oito mil, setecentos e noventa e sete reais e quarenta e quatro

11	17	(MANHÃ E TARDE) 01. INÍCIO: POV. MUTUCA. 02. FAZ. DE TOTA. 03. TREVO DE CINCO ESTRADAS. 04. CASA DE DÉBORA. 05. ESC. MUN. DILSON CAVALCANTE BATISTA (POV. OLHOS D'ÁGUA). 06. ST. TERRA VERMELHA. 07. FINAL: ESC. MUN. PROFª. JOSEFINA IRIS LIMEIRA (POV. ALTO). (NOITE) 01. INÍCIO: POV. MUTUCA. 02. FAZ. DE TOTA. 03. TREVO DE CINCO ESTRADAS. 04. CASA DE DÉBORA. 05. EM FRENTE A ESC. MUN. DILSON CAVALCANTE (POV. OLHOS D'ÁGUA - PRÉDIO DESATIVADO). 06. ST. TERRA VERMELHA. 07. EM FRENTE A ESC. MUN. PROFª. JOSEFINA IRIS LIMEIRA (POV. ALTO). 08. PONTO DO ALUNO. 09. FINAL: PRAÇA OLÍMPIO CAMPOS (SEDE).	Manhã, Tarde e Noite	1 - Ônibus	Asfalto / Vicinal	Volkswagen / 15.190 EOD / 2009	158,534	31.706,80	R\$ 4,10	quatro reais e dez centavos	R\$ 649,99	seiscentos e quarenta e nove reais e noventa e nove centavos	R\$ 129.997,88	cento e vinte e nove mil, novecentos e noventa e sete reais e oitenta e oito centavos
12	19	(MANHÃ E TARDE) 01. INÍCIO: FAZ. PIONEIRA. 02. POV. CANDEIAS (CASA DE ZÉ PEDRO). 03. ST. PAU DE COLHER. 04. ST. PEDRA BRANCA. 05. ENT. PEDRA BRANCA. 06. ST. PITOMBEIRA. 07. ENT. ST. PITOMBEIRA. 08 FINAL: ESC. MUN. MANOEL JOAQUIM DE OLIVEIRA CAMPOS (POV. ILHA).	Manhã e Tarde	1 - Van	Vicinal	Fiat / Ducato / 2011	67,708	13.541,60	R\$ 5,25	cinco reais e vinte e cinco centavos	R\$ 355,47	trezentos e cinquenta e cinco reais e quarenta e sete centavos	R\$ 71.093,40	setenta e um mil e noventa e três reais e quarenta centavos
13	21	(MANHÃ E TARDE) 01. INÍCIO: PRAÇA OLÍMPIO CAMPOS (SEDE). 02. POV. TRAVESSÃO. 03. BECO DE SEU MÁRIO. 04. ST. PIABAS. 05. POV. ROSÁRIA. 06. ST. ZÉ PAULO. 07. ALDEIA. 08. FINAL: ESC. MUN. AUSTECLÍNIO JOSÉ DOS SANTOS (POV. ALDEIA).	Manhã e Tarde	1 - Micro-Ônibus	Asfalto / Vicinal	Marcopolo / Volare / 2011	57,324	11.464,80	R\$ 6,11	seis reais e onze centavos	R\$ 350,25	trezentos e cinquenta reais e vinte e cinco centavos	R\$ 70.049,93	setenta mil e quarenta e nove reais e noventa e três centavos
14	22	(MANHÃ E TARDE) 01. INÍCIO: POV. CARRASCO. 02. ST. DANTAS. 03. ST. DANTAS. 04. DIVISA ÁGUA BOA DE CIMA COM ÁGUA BOA DE BAIXO. 05. ESC. MUN. JOÃO BERNARDO DOS SANTOS (POV. ÁGUA BOA). 06. ST. PIABAS. 07. ENT. ST. PIABAS. 08. ST. PIABAS. 09. ST. PIABAS. 10. ESC. MUN. MARIA FRANCISCA DOS SANTOS (POV. FUNDÃO). 11. CARRASCO. 12. ST. PIABAS. 13. ST. PIABAS. 14. ST. PIABAS. 15. FINAL: ESC. MUN. MARIA FRANCISCA DOS SANTOS (POV. FUNDÃO). OBS. LINHA COM TRANSBORDO.	Manhã e Tarde	1 - Micro-Ônibus	Vicinal	Marcopolo / Volare / 2011	100,368	20.073,60	R\$ 4,04	quatro reais e quatro centavos	R\$ 405,49	quatrocentos e cinco reais e quarenta e nove centavos	R\$ 81.097,34	oitenta e um mil e noventa e sete reais e trinta e quatro centavos
15	23	(MANHÃ E TARDE) 01. INÍCIO: ST. PAU D'ONÇA. 02. ST. PAU D'ONÇA. 03. ST. PEDRA DE LÉGUA. 04. ESC. MUN. CECÍLIA GARCIA DOS SANTOS (POV. POXICA). 05. ST. SAPO. 06. FINAL: ESC. MUN. CECÍLIA GARCIA DOS SANTOS (POV. POXICA). OBS. LINHA COM TRANSBORDO.	Manhã e Tarde	1 - Ônibus	Asfalto / Vicinal	Volkswagen / 15.190 EOD / 2009	47,580	9.516,00	R\$ 9,17	nove reais e dezessete centavos	R\$ 436,31	quatrocentos e trinta e seis reais e trinta e um centavos	R\$ 87.261,72	oitenta e sete mil, duzentos e sessenta e um reais e setenta e dois centavos

16	24	(TARDE E NOITE) 01. INÍCIO: PRAÇA OLÍMPIO CAMPOS. 02. POV. ALDEIA. 03. ESC. MUN. AUSTECLÍNIO JOSÉ DOS SANTOS (POV. ALDEIA). 04. CERÂMICA DE DANDÃO. 05. RIO ARAUÁ. 06. ST. ZÉ PAULO. 07. ENT. ST. ZÉ PAULO. 08. ST. PIABAS DE DENTRO. 09. ST. PIABAS. 10. FINAL: PRAÇA OLÍMPIO CAMPOS (SEDE).	Tarde e Noite	1 - Van	Asfalto / Vicinal	Fiat / Ducato / 2011	64,128	12.825,60	R\$ 5,52	cinco reais e cinquenta e dois centavos	R\$ 353,99	trezentos e cinquenta e três reais e noventa e nove centavos	R\$ 70.797,31	setenta mil, setecentos e noventa e sete reais e trinta e um centavos
17	25	(MANHÃ E TARDE) 01. INÍCIO: PRAÇA OLÍMPIO CAMPOS. 02. POV. ALDEIA. 03. CERÂMICA DE DANDÃO. 04. ST. ZÉ PAULO. 05. ENT. ST. ZÉ PAULO. 06. ST. PIABAS. 07. ESC. MUN. MARIA DE JESUS (POV. ROSÁRIO). 08. FINAL: ESC. MUN. OZEIAS BATISTA FILHO (POV. TRAVESSÃO).	Manhã e Tarde	1 - Van	Asfalto / Vicinal	Fiat / Ducato / 2011	57,324	11.464,80	R\$ 6,10	seis reais e dez centavos	R\$ 349,68	trezentos e quarenta e nove reais e sessenta e oito centavos	R\$ 69.935,28	sessenta e nove mil, novecentos e trinta e cinco reais e vinte e oito centavos
18	27	(MANHÃ E TARDE) 01. INÍCIO: POV. CANDEIAS (CASA DE ZÉ PEDRO). 02. ST. PAU DE COLHER. 03. ST. PEDRA BRANCA. 04. ENT. PEDRA BRANCA. 05. ST. PITOMBEIRA. 06. ENT. ST. PITOMBEIRA. 07. FINAL: ESC. MUN. MANOEL JOAQUIM (POV. ILHA).	Manhã e Tarde	1 - Van	Vicinal	Fiat / Ducato / 2011	53,992	10.798,40	R\$ 6,44	seis reais e quarenta e quatro centavos	R\$ 347,71	trezentos e quarenta e sete reais e setenta e um centavos	R\$ 69.541,70	sessenta e nove mil, quinhentos e quarenta e um reais e setenta centavos
19	28	(MANHÃ, TARDE E NOITE) 01. INÍCIO: CALDEIRÃO. 02. ST. DE MAURO. 03. ST. TRAVESSÃO. 04. ST. ROSÁRIO. 05. ENT. CONDOMÍNIO. 06. SAÍDO DO BOI GORDO. 07. FINAL: PRAÇA OLÍMPIO CAMPOS.	Manhã, Tarde e Noite	1 - Ônibus	Asfalto / Vicinal	Volkswagen / 15.190 EOD / 2009	118,545	23.709,00	R\$ 4,79	quatro reais e setenta e nove centavos	R\$ 567,83	quinhentos e sessenta e sete reais e oitenta e três centavos	R\$ 113.566,11	cento e treze mil, quinhentos e sessenta e seis reais e onze centavos
20	32	(MANHÃ) 01. INÍCIO: ST. RETIRO. 02. ST. MONTE ALEGRE. 03. ESC. MUN. ANTÔNIO AYRES. 04. ST. RETIRO DE DENTRO. 05. CIPO BRANCO. 06. POV. ARRUDA. 07. FINAL: ESC. MUN. FRANCISCO DOMINGOS.	Manhã e Tarde	1 - Ônibus	Vicinal	Volkswagen / 15.190 EOD / 2009	65,584	13.116,80	R\$ 7,00	sete reais	R\$ 459,09	quatrocentos e cinquenta e nove reais e nove centavos	R\$ 91.817,60	noventa e um mil, oitocentos e dezessete reais e sessenta centavos
21	34	(MANHÃ) 01. INÍCIO: ST. SACO DA RAINHA. 02. ENT. POV. CANDEIAS. 03. ENT. PEDRA BRANCA. 04. ESC. MUN. JOAQUIM DE OLIVEIRA CAMPOS (POV. ILHA). 05. FAZ. DE AGRIPINO. 06. FAZ. DE ZÉ MARÇALINO. 07. FAZ. DE JOCÁ. 08. ENT. FAZ. DE JOCÁ. 09. ST. SAPO. 10. ENT. ST. SAPO. 11. FINAL: ESC. MUN. CECÍLIA GARCIA DOS SANTOS (POV. POXICA). (TARDE) 01 INÍCIO: FAZ. DE AGRIPINO. 02. FAZ. DE ZÉ MARÇALINO. 03. FAZ. DE JOCÁ. 04. ENT. FAZ. DE JOCÁ. 05. ST. SAPO. 06. ENT. ST. SAPO. 07. FINAL: ESC. MUN. CECÍLIA GARCIA DOS SANTOS (POV. POXICA).	Manhã e Tarde	1 - Van	Asfalto / Vicinal	Fiat / Ducato / 2011	72,868	14.573,60	R\$ 4,92	quatro reais e noventa e dois centavos	R\$ 358,51	trezentos e cinquenta e oito reais e cinquenta e um centavos	R\$ 71.702,11	setenta e um mil, setecentos e dois reais e onze centavos

22	37	(MANHÃ E TARDE) 01 INÍCIO: POV. CARRASCO. 02. ST. ANTAS. 03. ST. ANTAS. 04. ESC. MUN. JOÃO BERNARDO (POV. ÁGUA BOA). 05. ST. PIABAS. 06. ENT. ST. PIABAS. 07. ST. PIABAS. 08. ST. PIABAS. 09. ESC. MUN. MARIA FRANCISCA DE JESUS (POV. FUNDÃO). 10. ST. PIABAS. 11. FINAL: ESC. MUN. MARIA FRANCISCA DE JESUS (POV. FUNDÃO), OBS. ROTA COM TRANSBORDO.	Manhã e Tarde	1 - Micro-Ônibus	Vicinal	Marcopolo / Volare / 2011	79,200	15.840,00	R\$ 4,78	quatro reais e setenta e oito centavos	R\$ 378,58	trezentos e setenta e oito reais e cinquenta e oito centavos	R\$ 75.715,20	setenta e cinco mil, setecentos e quinze reais e vinte centavos
23	38	(MANHÃ E TARDE) 01. INÍCIO: ST. PODEROSO. 02. ENT. DA PATU. 03. ENT. BECO DA GAIA. 04. ST. SALVADOR. 05. ENT. POV. PATU. 06. ST. SALVADOR. 07. ESC. MUN. HILDEBRANDO DIAS DA COSTA (POV. PATU). 08. ST. CARRASCO (JOÃO DE DETE). 09. SALVADOR. 10. FINAL: ESC. MUN. MARIA FRANCISCA DE JESUS (POV. FUNDÃO).	Manhã e Tarde	1 - Ônibus	Vicinal	Volkswagen / 15.190 EOD / 2009	65,844	13.168,80	R\$ 6,98	seis reais e noventa e oito centavos	R\$ 459,59	quatrocentos e cinquenta e nove reais e cinquenta e nove centavos	R\$ 91.918,22	noventa e um mil, novecentos e dezoito reais e vinte e dois centavos
24	39	(MANHÃ) 01. INÍCIO: ST. PEREIRA. 02. ST. PEREIRA. 03. ST. LAGOA DA MATA. 04. ST. LAGOA DA MATA. 05. ST. LAGOA DA MATA. 06. ST. LAGOA DA MATA. 07. ST. LAGOA DA MATA. 08. PONTO DO ALUNO (ESC. MUN. SENHOR DO BONFIM). 09. ENT. ST. LAGOA DA MATA. 10. FINAL: ESC. MUN. PROF. ANTÔNIO AYRES (POV. JARDIM). (TARDE) 01. INÍCIO: ST. PEREIRA. 02. ST. PEREIRA. 03. ST. LAGOA DA MATA. 04. ST. LAGOA DA MATA. 05. ST. LAGOA DA MATA. 06. ST. LAGOA DA MATA. 07. ST. LAGOA DA MATA. 08. ST. LAGOA DA MATA. 09. ST. LAGOA DA MATA. 10. ESC. MUN. PROF. ANTÔNIO AYRES (POV. JARDIM). 11. ENT. BAGAÇO GROSSO. 12. JAMBINHO. 13. ESC. MUN. SÃO JOSÉ (BAGAÇO GROSSO - PRÉDIO DESATIVADO). 14. FAZ. DE ANSELMO. 15. FAZ. DE JOÃO DE MANECA. 16. FINAL: ESC. MUN. PROF. ANTÔNIO AYRES (POV. JARDIM). (NOITE) 01. INÍCIO: ST. PEREIRA. 02. ST. PEREIRA. 03. ST. LAGOA DA MATA. 04. ST. LAGOA DA MATA. 05. ST. LAGOA DA MATA. 06. ST. LAGOA DA MATA. 07. ST. LAGOA DA MATA. 08. ST. LAGOA DA MATA. 09. ENT. ST. LAGOA DA MATA. 10. POV. JARDIM. 11. FINAL: PRAÇA OLÍMPIO CAMPOS (SEDE).	Manhã, Tarde e Noite	1 - Micro-Ônibus	Asfalto / Vicinal	Marcopolo / Volare / 2011	120,664	24.132,80	R\$ 3,57	três reais e cinquenta e sete centavos	R\$ 430,77	quatrocentos e trinta reais e setenta e sete centavos	R\$ 86.154,10	oitenta e seis mil, cento e cinquenta e quatro reais e dez centavos
<b>TOTAL P/ 200 DIAS LETIVOS</b>												<b>R\$</b>	<b>2.140.429,56</b>	



**TRANSPORTE DE PROFESSORES**

Item	Rota	Roteiro	Turno	Quant. e tipo de Veículo	Tipo Rodovia	Marca / Modelo / Ano de Fabricação do Veículo	Percurso diário (Ida e Volta) - KM	Total de KM (200 dias)	Preço KM	Preço KM (Por Extenso)	Vlr. Diária	Vlr. Diária (Por Extenso)	Total p/ 200 dias letivos	Total p/ 200 dias letivos (Por Extenso)
1	1	(MANHÃ E TARDE) 01. INÍCIO: PRAÇA OLÍMPIO CAMPOS (SEDE). 02. MUDANÇA DE PAVIMENTO. 03. POV. MUQUÉM. 04. FINAL: ESC. MUN. TENNYSON FONTES SOUZA (POV. MUQUÉM).	Manhã e Tarde	1 - Van	Asfalto / Vicinal	Fiat / Ducato / 2011	26,624	5.324,80	R\$ 12,46	doze reais e quarenta e seis centavos	R\$ 331,74	trezentos e trinta e um reais e setenta e quatro centavos	R\$ 66.347,01	sessenta e seis mil, trezentos e quarenta e sete reais e um centavo
2	4	(MANHÃ E TARDE) 01. INÍCIO: PRAÇA OLÍMPIO CAMPOS (SEDE). 02. FINAL: ESC. MUN. TEREZA FERREIRA DE BRITO DANTAS (POV. DIAMANTE).	Manhã e Tarde	1 - Passeio	Asfalto	Fiat / Uno / 2016	33,868	6.773,60	R\$ 6,31	seis reais e trinta e um centavos	R\$ 213,71	duzentos e treze reais e setenta e um centavos	R\$ 42.741,42	quarenta e dois mil, setecentos e quarenta e um reais e quarenta e dois centavos
3	5	(MANHÃ E TARDE) 01. INÍCIO: PRAÇA OLÍMPIO CAMPOS (SEDE). 02. FINAL: ESC. MUN. TEREZA FERREIRA DE BRITO DANTAS (POV. DIAMANTE).	Manhã e Tarde	1 - Passeio	Asfalto	Fiat / Uno / 2016	33,868	6.773,60	R\$ 6,31	seis reais e trinta e um centavos	R\$ 213,71	duzentos e treze reais e setenta e um centavos	R\$ 42.741,42	quarenta e dois mil, setecentos e quarenta e um reais e quarenta e dois centavos
4	6	(MANHÃ E TARDE) 01. INÍCIO: PRAÇA OLÍMPIO CAMPOS (SEDE). 02. POV. SAPÊ. 03. FINAL: ESC. FRANCISCO DOMINGOS (POV. ARRUDA - PRÉDIO DESATIVADO).*	Manhã e Tarde	1 - Passeio	Asfalto / Vicinal	Fiat / Uno / 2016	48,852	9.770,40	R\$ 4,54	quatro reais e cinquenta e quatro centavos	R\$ 221,79	duzentos e vinte e um reais e setenta e nove centavos	R\$ 44.357,62	quarenta e quatro mil, trezentos e cinquenta e sete reais e sessenta e dois centavos
5	7	(MANHÃ) 01. INÍCIO: PRAÇA OLÍMPIO CAMPOS (SEDE). 02. POV. SAPÊ. 03. FINAL: ESC. FRANCISCO DOMINGOS (POV. ARRUDA - PRÉDIO DESATIVADO).* (TARDE) 01. INÍCIO: PRAÇA OLÍMPIO CAMPOS (SEDE). 02. POV. SAPÊ. 03. FINAL: POV. SAPÊ.	Manhã e Tarde	1 - Passeio	Asfalto / Vicinal	Fiat / Uno / 2016	48,852	9.770,40	R\$ 4,54	quatro reais e cinquenta e quatro centavos	R\$ 221,79	duzentos e vinte e um reais e setenta e nove centavos	R\$ 44.357,62	quarenta e quatro mil, trezentos e cinquenta e sete reais e sessenta e dois centavos
6	9	(MANHA) 01. INÍCIO: PRAÇA OLÍMPIO CAMPOS (SEDE). 02. FINAL: ESC. MUN. MANOEL BENJAMIN COSTA (POV. MONTE ALEGRE). (TARDE) 01. INÍCIO: PRAÇA OLÍMPIO CAMPOS (SEDE). 02. ESC. MUL. FRANCISCO MOREIRA DOS SANTOS (SEDE). 03. FINAL: ESC. MUN. JOSEFINA IRIS LIMEIRA (POV. ALTO).	Manhã e Tarde	1 - Passeio	Asfalto / Vicinal	Fiat / Uno / 2016	35,478	7.095,60	R\$ 6,05	seis reais e cinco centavos	R\$ 214,64	duzentos e quatorze reais e sessenta e quatro centavos	R\$ 42.928,38	quarenta e dois mil, novecentos e vinte e oito reais e trinta e oito centavos

7	10	(MANHÃ E TARDE) 01. INÍCIO: PRAÇA OLÍMPIO CAMPOS. 02. PONTO DO ALUNO. 03 ESC. MUN. PROF. ANTÔNIO AYRES. 04. ST. PATIOBA. 05 FINAL: ESC. MUN. RAIMUNDO VIEIRA.	Manhã e Tarde	1 - Passeio	Asfalto / Vicinal	Fiat / Uno / 2016	58,976	11.795,20	R\$ 3,86	três reais e oitenta e seis centavos	R\$ 227,65	duzentos e vinte e sete reais e sessenta e cinco centavos	R\$ 45.529,47	quarenta e cinco mil, quinhentos e vinte e nove reais e quarenta e sete centavos
8	16	(MANHÃ E TARDE) 01. INÍCIO: PRAÇA OLÍMPIO CAMPOS (SEDE). 02. ST. VILA PRETA. 03. FINAL: ESC. MUN. ANTUNES DE SOUZA (POV. CURRALINHO).	Manhã e Tarde	1 - Passeio	Asfalto / Vicinal	Fiat / Uno / 2016	22,252	4.450,40	R\$ 9,32	nove reais e trinta e dois centavos	R\$ 207,39	duzentos e sete reais e trinta e nove centavos	R\$ 41.477,73	quarenta e um mil, quatrocentos e setenta e sete reais e setenta e três centavos
9	18	(MANHÃ) 01. INÍCIO: PRAÇA OLÍMPIO CAMPOS (SEDE). 02. PONTO DAS ESCOLAS. 03. FINAL: POV. ALTO. (TARDE) 01. INÍCIO: PRAÇA OLÍMPIO CAMPOS (SEDE). 02. PONTO DAS ESCOLAS. 03. CERÂMICA JACARÉ. 04. ENT. FAZ. LUIZ CARLOS. 05. ESC. MUN. CECÍLIA GARCIA DOS SANTOS (POV. POXICA). 06. ENT. ST. SAPO. 07. ENT. FAZ. DE JOCA. 08. FINAL: ESC. MUN. MANOEL JOAQUIM DE OLIVEIRA CAMPOS (POV. ILHA).	Manhã e Tarde	1 - Passeio	Asfalto / Vicinal	Fiat / Uno / 2016	45,030	9.006,00	R\$ 4,88	quatro reais e oitenta e oito centavos	R\$ 219,75	duzentos e dezenove reais e setenta e cinco centavos	R\$ 43.949,28	quarenta e três mil, novecentos e quarenta e nove reais e vinte e oito centavos
10	20	(TARDE) 01. INÍCIO: PRAÇA OLÍMPIO CAMPOS (SEDE). 02. PONTO DAS ESCOLAS. 03. FINAL: ESC. MUN. JOSEFINA IRIS LIMEIRA (POV. ALTO).	Tarde	1 - Passeio	Asfalto / Vicinal	Fiat / Uno / 2016	14,508	2.901,60	R\$ 14,01	quatorze reais e um centavo	R\$ 203,26	duzentos e três reais e vinte e seis centavos	R\$ 40.651,42	quarenta mil, seiscentos e cinquenta e um reais e quarenta e dois centavos
11	26	(MANHÃ E TARDE) 01. INÍCIO: PRAÇA OLÍMPIO CAMPOS (SEDE). 02. ST. MUQUEM DE CIMA. 03. ENT. PATU. 04. FINAL: ESC. MUN. HILDEBRANDO DIAS DA COSTA (POV. PATU).	Manhã e Tarde	1 - Passeio	Asfalto / Vicinal	Fiat / Uno / 2016	52,068	10.413,60	R\$ 4,30	quatro reais e trinta centavos	R\$ 223,89	duzentos e vinte e três reais e oitenta e nove centavos	R\$ 44.778,48	quarenta e quatro mil, setecentos e setenta e oito reais e quarenta e oito centavos
12	26	(MANHÃ E TARDE) 01. INÍCIO: PRAÇA OLÍMPIO CAMPOS (SEDE). 02. ST. MUQUEM DE CIMA. 03. ENT. PATU. 04. FINAL: ESC. MUN. HILDEBRANDO DIAS DA COSTA (POV. PATU).	Manhã e Tarde	1 - Passeio	Asfalto / Vicinal	Fiat / Uno / 2016	52,068	10.413,60	R\$ 4,30	quatro reais e trinta centavos	R\$ 223,89	duzentos e vinte e três reais e oitenta e nove centavos	R\$ 44.778,48	quarenta e quatro mil, setecentos e setenta e oito reais e quarenta e oito centavos

13	29	(MANHÃ E TARDE) 01. INÍCIO: PRAÇA OLÍMPIO CAMPOS (SEDE). 02. ENT. POV. BARRO PRETO. 03. FINAL: ESC. MUN. JOAQUIM SILVEIRA VILANOVA (POV. DISPENSA).	Manhã e Tarde	1 - Passeio	Asfalto	Fiat / Uno / 2016	48,084	9.616,80	R\$ 4,61	quatro reais e sessenta e um centavos	R\$ 221,67	duzentos e vinte e um reais e sessenta e sete centavos	R\$ 44.333,45	quarenta e quatro mil, trezentos e trinta e três reais e quarenta e cinco centavos
14	30	(MANHÃ E TARDE) 01. INÍCIO: PRAÇA OLÍMPIO CAMPOS (SEDE). 02. ENT. POV. BARRO PRETO. 03. FINAL: ESC. MUN. JOAQUIM SILVEIRA VILANOVA (POV. PATU).	Manhã e Tarde	1 - Passeio	Asfalto	Fiat / Uno / 2016	48,084	9.616,80	R\$ 4,61	quatro reais e sessenta e um centavos	R\$ 221,67	duzentos e vinte e um reais e sessenta e sete centavos	R\$ 44.333,45	quarenta e quatro mil, trezentos e trinta e três reais e quarenta e cinco centavos
15	31	(MANHÃ) 01. INÍCIO: PRAÇA OLÍMPIO CAMPOS (SEDE). 02. ESC. MUN. AUSTELINO JOSÉ DOS SANTOS (POV. ALDEIA). 03. SAÍDA DAS TABOCAS. 04. ST. PIABAS. 05. FINAL: ESC. MUN. OSEAS BATISTA FILHO (POV. TRAVESSÃO).	Manhã	1 - Passeio	Asfalto / Vicinal	Fiat / Uno / 2016	39,328	7.865,60	R\$ 5,51	cinco reais e cinquenta e um centavos	R\$ 216,70	duzentos e dezesseis reais e setenta centavos	R\$ 43.339,46	quarenta e três mil, trezentos e trinta e nove reais e quarenta e seis centavos
16	33	(MANHÃ E TARDE) 01. INÍCIO: PRAÇA OLÍMPIO CAMPOS (SEDE). 02. PONTO DO ALUNO. 03. ESC. MUN. PROF. ANTÔNIO AYRES (POV. JARDIM). 04. FINAL: ESC. MUN. BENJAMIN DE OLIVEIRA (POV. PATIOBA).	Manhã e Tarde	1 - Van	Asfalto	Fiat / Ducato / 2011	48,164	9.632,80	R\$ 7,15	sete reais e quinze centavos	R\$ 344,37	trezentos e quarenta e quatro reais e trinta e sete centavos	R\$ 68.874,52	sessenta e oito mil, oitocentos e setenta e quatro reais e cinquenta e dois centavos
17	35	(MANHÃ) 01. INÍCIO: PRAÇA OLÍMPIO CAMPOS (SEDE). 02. PONTO DAS ESCOLAS. 03. CERÂMICA JACARÉ. 04. ENT. FAZ. DE LUIZ CARLOS. 05. ESC. MUN. CECÍLIA (POV. POXICA). 06. ENT. ST. SAPO. 07. ENT. FAZ. DE JOCÁ. 08. FINAL: ESC. MUN. MANOEL JOAQUIM (POV. ILHA). (TARDE) 01. INÍCIO: PRAÇA OLÍMPIO CAMPOS (SEDE). 02. POV. ALDEIA. 03. SAÍDA DAS TOBOCAS. 04. ENT. POV. BARRO PRETO. 05. FINAL: ESC. MUN. JOAQUIM SILVEIRA VILANOVA (POV. DISPENSA).	Manhã e Tarde	1 - Passeio	Asfalto	Fiat / Uno / 2016	60,140	12.028,00	R\$ 3,79	três reais e setenta e nove centavos	R\$ 227,93	duzentos e vinte e sete reais e noventa e três centavos	R\$ 45.586,12	quarenta e cinco mil, quinhentos e oitenta e seis reais e doze centavos
18	36	(MANHÃ E TARDE) 01. INÍCIO: PRAÇA OLÍMPIO CAMPOS (SEDE). 02. ST. MUQUÉM DE CIMA. 03. ENT. DA PATU. 04. ENT. DE FUNDÃO. 05. ESC. MUN. MARIA FRANCISCA (POV. FUNDÃO). 06. JOÃO DE DETE. 07. ENT. ST. PIABAS. 08. ST. DANTAS. 09. ESC. MUN. JOÃO BERNARDO (POV. ÁGUA BOA). 10. FINAL: ESC. MUN. MARIA FRANCISCA DE JESUS (POV. FUNDÃO).	Manhã e Tarde	1 - Van	Asfalto / Vicinal	Fiat / Ducato / 2011	85,848	17.169,60	R\$ 4,27	quatro reais e vinte e sete centavos	R\$ 366,57	trezentos e sessenta e seis reais e cinquenta e sete centavos	R\$ 73.314,19	setenta e três mil, trezentos e quatorze reais e dezenove centavos

19	40	(MANHÃ E TARDE) 01. INÍCIO: PRAÇA OLÍMPIO CAMPOS (SEDE). 02. ST. BAGAÇO GROSSO. 03. ESC. MUN. ANTUNES DE SOUZA (POV. CURRALINHO). 04. FINAL: ESC. MUN. SÃO JOSÉ (POV. BAGAÇO GROSSO - PRÉDIO DESATIVADO).*	Manhã e Tarde	1 - Passeio	Asfalto / Vicinal	Fiat / Uno / 2016	41,108	8.221,60	R\$ 5,30	cinco reais e trinta centavos	R\$ 217,87	duzentos e dezessete reais e oitenta e sete centavos	R\$ 43.574,48	quarenta e três mil, quinhentos e setenta e quatro reais e quarenta e oito centavos
<b>TOTAL P/ 200 DIAS LETIVOS</b>													<b>R\$ 907.993,97</b>	

\* ESC. MUN. SÃO JOSÉ (POV. BAGAÇO GROSSO - PRÉDIO DESATIVADO) - O PRÉDIO OS DIAS ATUAIS ESTÁ SEDIANDO O ANEXO DA ESC. MUN. ANTUNES DE SOUZA NETO (POV. CURRALINHO).

\* ESC. FRANCISCO DOMINGOS (POV. ARRUDA - PRÉDIO DESATIVADO) - O PRÉDIO NOS DIAS ATUAIS ESTÁ SEDIANDO O ANEXO DA ESC. MUN. JOAQUIM COSTA (POV. SAPÉ).

TRANSPORTE DE UNIVERSITÁRIOS														
Item	Rota	Roteiro	Turno	Quant. e tipo de Veículo	Tipo Rodovia	Marca / Modelo / Ano de Fabricação do Veículo	Percurso diário (Ida e Volta) - KM	Total de KM (200 dias)	Preço KM	Preço KM (Por Extenso)	Vlr. Diária	Vlr. Diária (Por Extenso)	Total p/ 200 dias letivos	Total p/ 200 dias letivos (Por Extenso)
1	41	(TARDE) 01. INÍCIO: PONTO DO ALUNO (ESC. MUN. SANTA JOANA DARC). 02. UNIT (CAMPUS ESTÂNCIA). 03. FINAL: IFS (ESTÂNCIA).	Tarde	1 - Ônibus	Asfalto	Mercedes-Benz / Marcopollo G6 / 2009	115,516	23.103,20	R\$ 4,96	quatro reais e noventa e seis centavos	R\$ 572,96	quinhentos e setenta e dois reais e noventa e seis centavos	R\$ 114.591,87	cento e quatorze mil, quinhentos e noventa e um reais e oitenta e sete centavos
2	42	(NOITE) 01. INÍCIO: PONTO DO ALUNO (ESC. MUN. SANTA JOANA DARC). 02. FINAL: IFS (ARACAJÚ)	Noite	1 - Ônibus	Asfalto	Mercedes-Benz / Marcopollo G6 / 2009	260,546	52.109,20	R\$ 2,55	dois reais e cinquenta e cinco centavos	R\$ 664,39	seiscentos e sessenta e quatro reais e trinta e nove centavos	R\$ 132.878,46	cento e trinta e dois mil, oitocentos e setenta e oito reais e quarenta e seis centavos
<b>TOTAL P/ 200 DIAS LETIVOS</b>													<b>R\$ 247.470,33</b>	

VEÍCULOS DE APOIO								
Item	Especificação	Unid.	Quant.	Marca / Modelo / Ano de Fabricação do Veículo	VALOR MENSAL	VALOR MENSAL (POR EXTENSO)	VALOR TOTAL	VALOR TOTAL (POR EXTENSO)
1	(MANHÃ E TARDE) CIDADE E POVOADOS DESTE MUNICÍPIO	Mês	1	Fiat / Uno / 2016	R\$ 4.288,81	quatro mil, duzentos e oitenta e oito reais e oitenta e um centavos	R\$ 4.288,81	quatro mil, duzentos e oitenta e oito reais e oitenta e um centavos

2	(MANHÃ E TARDE) CIDADE E POVOADOS DESTE MUNICÍPIO	Mês	1	Renault / Master / 2014	R\$	7.545,54	sete mil, quinhentos e quarenta e cinco reais e cinquenta e quatro centavos	R\$	7.545,54	sete mil, quinhentos e quarenta e cinco reais e cinquenta e quatro centavos
3	(MANHÃ E TARDE) CIDADE E POVOADOS DESTE MUNICÍPIO	Mês	1	Fiat / Touro / 2016	R\$	6.870,20	seis mil, oitocentos e setenta reais e vinte centavos	R\$	6.870,20	seis mil, oitocentos e setenta reais e vinte centavos
<b>VALOR TOTAL</b>									<b>R\$</b>	<b>18.704,55</b>

\* Manteremos nossa proposta válida até 60 (sessenta) dias de sua abertura.

\* Informamos que nos preços cotados estão inclusas todas as despesas com transporte, taxas, tributos, impostos, encargos etc.

\* Representante Legal: Flávio Hugo Ferreira de Moraes, brasileiro, casado, portador da Carteira de Identidade Profissional sob o n.º 11.239, expedida de CRA-PE, e devidamente inscrito no CPF sob o n.º 035.323.974-71, residente e domiciliado na Praça Tavares Correia, 260 - Heliópolis, Garanhuns-PE, CEP: 55.297-040.

\* Dados Bancários: Banco do Brasil - Agência: 5898-X, Conta Corrente: 8.166-3 - Favorecido: Ferreira e Moraes Ltda.

Declaramos para fins de participação no Pregão Presencial n.º 23/2019 que temos conhecimento de todas as informações do processo de licitação mencionado, e que aceitamos fielmente todas suas exigências; declaramos, que até a presente data inexistem fatos impeditivos à nossa participação no referido processo licitatório, ciente da obrigatoriedade de declarar ocorrências posteriores; declaramos que não possuímos em nosso quadro de pessoal nenhum Servidor Público ou dirigente da entidade contratante responsável pela licitação; e, declaramos, ainda, que nos comprometemos a manter nossa empresa, durante toda a execução do contrato as condições de habilitação e qualificação exigidas no Edital.

CAETÉS (PE), 25 DE OUTUBRO DE 2019.

  
FERREIRA E MORAES LTDA - ME

**Ferreira Moraes Ltda ME**  
Rua Ananias G. de Melo, 22, centro  
Caetes-PE Cep: 55.360.000  
CNPJ: 17.985.704/0001-63

## BENEFÍCIO E DESPESAS INDIRETAS - BDI

ITEM	ESPECIFICAÇÕES	PERCENTUAL
<b>1.</b>	<b>DESPESAS INDIRETAS</b>	
1.1.	Mobilização e desmobilização de equipamentos	0,00%
1.2.	Administração central	4,00%
<b>A -</b>	<b>TOTAL DAS DESPESAS INDIRETAS</b>	<b>4,00%</b>
<b>2.</b>	<b>ESTIMATIVA DE LUCRO</b>	
2.1.	Expectativa de lucro	8,00%
<b>B -</b>	<b>TOTAL DO LUCRO</b>	<b>8,00%</b>
<b>3.</b>	<b>DESPESAS TRIBUTÁRIAS</b>	
3.1.	PIS	0,65%
3.2.	COFINS	3,00%
3.3.	ISS	5,00%
3.4.	TAXA SOBRE CONTRATOS (LEI MUNICIPAL 962/2016)	1,50%
<b>C -</b>	<b>TOTAL DAS DESPESAS TRIBUTÁRIAS</b>	<b>10,15%</b>
<b>4.</b>	<b>TAXA DE RISCOS</b>	
4.1.	Riscos	0,00%
<b>D -</b>	<b>TOTAL DE RISCOS</b>	<b>0,00%</b>
	<b>PERCENTUAL DO BDI</b>	<b>25,01%</b>

Composição do BDI utilizando a seguinte fórmula:

$$BDI = ((1 + DI) \times (1 + R) / (1 - T) - 1)$$

onde lê-se:

DI = Taxa do somatório das despesas indiretas ou custos indiretos;

R = Taxa de risco ou lucro;

B = Benefício, bonificação ou lucro.

T = Taxa da incidência das despesas tributárias;

Fonte: Equipe Técnica TCE/IRSA

## COMPOSIÇÃO DE PREÇOS AUXILIARES

TABELA DE ENCARGOS SOCIAIS E TRABALHISTAS SOBRE A MÃO DE OBRA		
Código	Descrição	Ano 2019
<b>GRUPO A</b>		
A1	Previdência Social	20,00%
A2	SESI	0,00%
A3	SENAI	0,00%
A4	INCRA	0,00%
A5	SEBRAE	0,00%
A6	Salário Educação	0,00%
A7	Seguro contra Acidentes de Trabalho	3,00%
A8	FGTS	8,00%
<b>A</b>	<b>Total</b>	<b>31,00%</b>
<b>GRUPO B</b>		
B1	Repouso Semanal Remunerado	Não incide
B2	Feridos	Não incide
B3	Auxílio Enfermidade	1,39%
B4	13º Salário	8,33%
B5	Licença Paternidade	0,02%
B6	Faltas Justificadas	0,28%
B7	Dias de Chuva	Não incide
B8	Auxílio Acidente de Trabalho	0,03%
B9	Férias Gozadas	8,33%
B10	Abono de Férias	2,78%
<b>B</b>	<b>Total</b>	<b>21,17%</b>
<b>GRUPO C</b>		
C1	Aviso Prévio Indenizado	0,42%
C2	Aviso Prévio Trabalhado	0,04%
C3	Depósito Rescisão Sem Justa Causa	3,60%
C4	Indenização Adicional	0,08%
<b>C</b>	<b>Total</b>	<b>4,14%</b>
<b>GRUPO D</b>		
D1	Reincidência do Grupo A sobre o Grupo B	7,79%
<b>D</b>	<b>Total</b>	<b>7,79%</b>
<b>TOTAL (A + B + C + D)</b>		<b>64,10%</b>

Fonte: Supremo Tribunal Federal - Secretaria de Controle Interno

**COMPOSIÇÃO DE PREÇOS UNITÁRIOS DA MÃO DE OBRA**

<b>MOTORISTA - MICRO-ÔNIBUS e VAN</b>					
<b>I REMUNERAÇÃO</b>					<b>VALOR R\$</b>
1	SALÁRIO MÍNIMO VIGENTE (2019)				998,00
2	SALÁRIO BASE DA CATEGORIA (Fonte: www.trabalhabrasil.com.br)				1.388,30
3	ADICIONAL DE INSALUBRIDADE				0,00
4	ADICIONAL NOTURNO				0,00
5	SUB-TOTAL				1.388,30
6	ENCARGOS SOCIAIS (64,10%)				889,90
<b>A</b>	<b>VALOR DA REMUNERAÇÃO</b>				<b>2.278,20</b>
<b>II FARDAMENTO</b>					
	DESCRIÇÃO	Unid	UNITÁRIO	QUANT/ANO	VALOR ANUAL
1	Camisa malha fria manga curta	unid	0,00	0	0,00
	<b>CUSTO ANUAL FARDAMENTO</b>				<b>0,00</b>
<b>B</b>	<b>CUSTO MENSAL FARDAMENTO</b>				<b>0,00</b>
<b>III ALIMENTAÇÃO</b>					
	Vale Alimentação				0,00
<b>C</b>	<b>CUSTO MENSAL COM ALIMENTAÇÃO</b>				<b>0,00</b>
<b>D</b>	<b>CUSTO DIRETO MENSAL TOTAL (A + B + C)</b>				<b>R\$ 2.278,20</b>



**COMPOSIÇÃO DE PREÇOS UNITÁRIOS DA MÃO DE OBRA**

**MOTORISTA - ÔNIBUS**

I REMUNERAÇÃO						VALOR R\$
1	SALÁRIO MÍNIMO VIGENTE (2019)					998,00
2	SALÁRIO BASE DA CATEGORIA (Fonte: www.trabalhabrasil.com.br)					1.656,42
3	ADICIONAL DE INSALUBRIDADE					0,00
4	ADICIONAL NOTURNO					0,00
5	SUB-TOTAL					1.656,42
6	ENCARGOS SOCIAIS (64,10%)					1.061,77
<b>A</b>	<b>VALOR DA REMUNERAÇÃO</b>					<b>2.718,19</b>
II FARDAMENTO						
	DESCRIÇÃO	Unid	UNITÁRIO	QUANT/ANO	VALOR ANUAL	
1	Camisa malha fria manga curta	unid	0,00	0	0,00	
	<b>CUSTO ANUAL FARDAMENTO</b>					<b>0,00</b>
<b>B</b>	<b>CUSTO MENSAL FARDAMENTO</b>					<b>0,00</b>
III ALIMENTAÇÃO						
	Vale Alimentação					0,00
<b>C</b>	<b>CUSTO MENSAL COM ALIMENTAÇÃO</b>					<b>0,00</b>
<b>D</b>	<b>CUSTO DIRETO MENSAL TOTAL (A + B + C)</b>					<b>R\$ 2.718,19</b>

**COMPOSIÇÃO DE PREÇOS UNITÁRIOS DA MÃO DE OBRA**

**MOTORISTA - VEÍCULO PASSEIO**

I REMUNERAÇÃO						VALOR R\$
1	SALÁRIO MÍNIMO VIGENTE (2019)					998,00
2	SALÁRIO BASE DA CATEGORIA (Fonte: www.trabalhabrasil.com.br)					1.393,87
3	ADICIONAL DE INSALUBRIDADE					0,00
4	ADICIONAL NOTURNO					0,00
5	SUB-TOTAL					1.393,87
6	ENCARGOS SOCIAIS (64,10%)					893,47
<b>A</b>	<b>VALOR DA REMUNERAÇÃO</b>					<b>2.287,34</b>
II FARDAMENTO						
	DESCRIÇÃO	Unid	UNITÁRIO	QUANT/ANO	VALOR ANUAL	
1	Camisa malha fria manga curta	unid	0,00	0	0,00	
	<b>CUSTO ANUAL FARDAMENTO</b>					<b>0,00</b>
<b>B</b>	<b>CUSTO MENSAL FARDAMENTO</b>					<b>0,00</b>
III ALIMENTAÇÃO						
	Vale Alimentação					0,00
<b>C</b>	<b>CUSTO MENSAL COM ALIMENTAÇÃO</b>					<b>0,00</b>
<b>D</b>	<b>CUSTO DIRETO MENSAL TOTAL (A + B + C)</b>					<b>R\$ 2.287,34</b>

## COMPOSIÇÃO DO CUSTO OPERACIONAL DE VEÍCULOS - TRANSPORTE DE ALUNO - ROTA 1

TIPO DO VEÍCULO: Veículo tipo Van, com motorista e com combustível	
CAPACIDADE: 16 lugares	
ESTIMATIVA DE KM RODADOS/MÊS NO CONTRATO: 793,84	KM DIÁRIO: 39,692
VIDA ÚTIL DO VEÍCULO: 4 anos/48 meses	
ANO DO VEÍCULO: 2011	

1 - CUSTOS FIXOS						
Item	Descrição	UNID	QUANT	PREÇO UNIT	SUB-TOTAL	TOTAL
1.1	MOTORISTA	UNID	QUANT	PREÇO UNIT	SUB-TOTAL	TOTAL
1.1.1	Total de Mão de obra	Mês	1,00	2.278,20	2.278,20	2.278,20
1.2	DEPRECIÇÃO	UNID	QUANT	PREÇO UNIT	SUB-TOTAL	TOTAL
1.2.1	Custo de aquisição do veículo usado	R\$	1	63.120,00	63.120,00	
1.2.2	Valor residual	unid	0,25	15.780,00	15.780,00	
1.2.3	Índice de revenda	%	5,00	0,25	0,25	
1.2.4	Vida útil do veículo	meses	48			
1.2.5	Parcela mensal de depreciação (pmd)	Mês	1	986,25	986,25	986,25
1.3	REMUNERAÇÃO DO CAPITAL INVESTIDO	UNID	QUANT	PREÇO UNIT	SUB-TOTAL	TOTAL
1.3.1	Taxa de juros anual	%	7,49%			
1.3.2	Vida útil do veículo	anos	4			
1.3.3	Coefficiente aplicável ao valor do veículo (R)	%	0,0234			
1.3.4	Remuneração mensal de capital	Mês	1	1.477,40	1477,40	1.477,40
1.4	LICENCIAMENTO, TAXA E SEGUROS	UNID	QUANT	PREÇO UNIT	SUB-TOTAL	TOTAL
1.4.1	IPVA	UNID	1	631,20	631,20	
1.4.2	Seguro obrigatório	UNID	1	25,08	25,08	
1.4.3	Seguro facultativo	mês	1	3.100,00	3.100,00	
1.4.4	Licenciamento e seguros mensais	mês	1	3.756,28	313,02	313,02
1.5	<b>TOTAL DOS CUSTOS FIXOS</b>					<b>5.054,88</b>
1.6	<b>CUSTO FIXO POR KM/RODADO</b>	<b>UNID</b>	<b>QUANT</b>	<b>PREÇO UNIT</b>	<b>SUB-TOTAL</b>	<b>TOTAL</b>
1.6.1	<b>TOTAL CUSTO FIXO POR KM/RODADO</b>	<b>km</b>	<b>793,84</b>	<b>5.054,88</b>	<b>6,37</b>	<b>6,37</b>
2 - CUSTOS VARIÁVEIS						
2.1	COMBUSTÍVEL	UNID	QUANT	PREÇO UNIT	SUB-TOTAL	TOTAL
2.1.1	Custo do combustível / km rodado	km/l	12	3,722	0,31	
2.1.2	Custo mensal com combustível	km	793,84	0,31	246,22	246,22
2.2	LUBRIFICANTES	UNID	QUANT	PREÇO UNIT	SUB-TOTAL	TOTAL
2.2.1	Valor do litro de óleo lubrificante	Litro	1	15,24	15,24	
2.2.2	Período de troca	Km	5.000			
2.2.3	Capacidade do cárter	Litros	6,0			
2.2.4	Custo da troca por km	km	1	0,018		
2.2.5	Custo da troca por mês	Mês	793,84	0,018	14,52	14,52
2.3	PNEUS	UNID	QUANT	PREÇO UNIT	SUB-TOTAL	TOTAL
2.3.1	Custo do jogo de pneus	unid	4,00	273,39	1.093,56	
2.3.2	Custo do jogo completo/km rodado	km/jogo	45.000	1.093,56	0,02	
2.3.3	Custo mensal com pneus	km	793,84	0,02	19,29	19,29
2.4	MANUTENÇÃO	UNID	QUANT	PREÇO UNIT	SUB-TOTAL	TOTAL
2.4.1	Custo de manutenção por km	Km	0,30%	0,04	0,04	
2.4.2	Custo mensal de manutenção	mês	793,84	0,04	30,06	30,06
2.5	LAVAGEM COMPLETA	UNID	QUANT	PREÇO UNIT	SUB-TOTAL	TOTAL
2.5.1	Preço lavagem completa por km	Km	1.000	80,00	0,08	
2.5.2	Lavagem completa mensal	Km	793,84	0,08	63,51	63,51
2.6	<b>TOTAL DOS CUSTOS VARIÁVEIS</b>					<b>373,60</b>
2.7	<b>CUSTO VARIÁVEL POR KM/RODADO</b>	<b>UNID</b>	<b>QUANT</b>	<b>PREÇO UNIT</b>	<b>SUB-TOTAL</b>	<b>TOTAL</b>
2.7.1	<b>TOTAL CUSTO VARIÁVEL POR KM/RODADO</b>	<b>km</b>	<b>793,84</b>	<b>373,60</b>	<b>0,47</b>	<b>0,47</b>
3 - CUSTO TOTAL DO VEÍCULO POR KM/RODADO S/BDI						
3.1	DISCRIMINAÇÃO			FIXO	VARIÁVEL	TOTAL
3.1.1	TOTAL DO CUSTO DO VEÍCULO POR KM/RODADO S/BDI			6,37	0,47	6,84
4 - BDI						
4.1	DISCRIMINAÇÃO	UNID	QUANT	PREÇO UNIT	SUB-TOTAL	TOTAL
4.1.1	BDI	%	25,01%	6,84	1,71	1,71
5 - CUSTO FINAL DO QUILOMETRO RODADO COM BDI INCLUSO						
5.1	Preço unitário do Km rodado com BDI (Custo total + BDI)					<b>8,55</b>

## COMPOSIÇÃO DO CUSTO OPERACIONAL DE VEÍCULOS - TRANSPORTE DE ALUNO - ROTA 2

TIPO DO VEÍCULO: Veículo tipo Ônibus, com motorista e com combustível			
CAPACIDADE: 46 lugares			
ESTIMATIVA DE KM RODADOS/MÊS NO CONTRATO:	2.971,36	KM DIÁRIO:	148,568
VIDA ÚTIL DO VEÍCULO: 4 anos/48 meses			
ANO DO VEÍCULO: 2009			

1 - CUSTOS FIXOS						
1.1	MOTORISTA	UNID	QUANT	PREÇO UNIT	SUB-TOTAL	TOTAL
1.1.1	Total de Mão de obra	Mês	1,00	2.718,19	2.718,19	2.718,19
1.2	DEPRECIÇÃO	UNID	QUANT	PREÇO UNIT	SUB-TOTAL	TOTAL
1.2.1	Custo de aquisição do veículo usado	R\$	1	56.000,00	56.000,00	
1.2.2	Valor residual	unid	0,25	14.000,00	14.000,00	
1.2.3	Índice de revenda	%	5,00	0,25	0,25	
1.2.4	Vida útil do veículo	meses	48			
1.2.5	Parcela mensal de depreciação (pmd)	Mês	1	875,00	875,00	875,00
1.3	REMUNERAÇÃO DO CAPITAL INVESTIDO	UNID	QUANT	PREÇO UNIT	SUB-TOTAL	TOTAL
1.3.1	Taxa de juros anual	%	7,49%			
1.3.2	Vida útil do veículo	anos	4			
1.3.3	Coefficiente aplicável ao valor do veículo (R)	%	0,0234			
1.3.4	Remuneração mensal de capital	Mês	1	1.310,75	1310,75	1.310,75
1.4	LICENCIAMENTO, TAXA E SEGUROS	UNID	QUANT	PREÇO UNIT	SUB-TOTAL	TOTAL
1.4.1	IPVA	UNID	1	560,00	560,00	
1.4.2	Seguro obrigatório	UNID	1	25,08	25,08	
1.4.3	Seguro facultativo	mês	1	2.800,00	2.800,00	
1.4.4	Licenciamento e seguros mensais	mês	1	3.385,08	282,09	282,09
<b>1.5</b>	<b>TOTAL DOS CUSTOS FIXOS</b>					<b>5.186,03</b>
1.6	CUSTO FIXO POR KM/RODADO	UNID	QUANT	PREÇO UNIT	SUB-TOTAL	TOTAL
<b>1.6.1</b>	<b>TOTAL CUSTO FIXO POR KM/RODADO</b>	km	<b>2.971,36</b>	<b>5.186,03</b>	<b>1,75</b>	<b>1,75</b>
2 - CUSTOS VARIÁVEIS						
2.1	COMBUSTÍVEL	UNID	QUANT	PREÇO UNIT	SUB-TOTAL	TOTAL
2.1.1	Custo do combustível / km rodado	km/l	3	3,722	1,24	
2.1.2	Custo mensal com combustível	km	2.971,36	1,24	3.686,47	3.686,47
2.2	LUBRIFICANTES	UNID	QUANT	PREÇO UNIT	SUB-TOTAL	TOTAL
2.2.1	Valor do litro de óleo lubrificante	Litro	1	15,24	15,24	
2.2.2	Período de troca	Km	5.000			
2.2.3	Capacidade do cárter	Litros	9,3			
2.2.4	Custo da troca por km	km	1	0,028		
2.2.5	Custo da troca por mês	Mês	2.971,36	0,028	84,23	84,23
2.3	PNEUS	UNID	QUANT	PREÇO UNIT	SUB-TOTAL	TOTAL
2.3.1	Custo do jogo de pneus	unid	6,00	1.290,41	7.742,46	
2.3.2	Custo do jogo completo/km rodado	km/jogo	45.000	7.742,46	0,17	
2.3.3	Custo mensal com pneus	km	2.971,36	0,17	511,24	511,24
2.4	MANUTENÇÃO	UNID	QUANT	PREÇO UNIT	SUB-TOTAL	TOTAL
2.4.1	Custo de manutenção por km	Km	0,30%	0,03	0,03	
2.4.2	Custo mensal de manutenção	mês	2.971,36	0,03	99,84	99,84
2.5	LAVAGEM COMPLETA	UNID	QUANT	PREÇO UNIT	SUB-TOTAL	TOTAL
2.5.1	Preço lavagem completa por km	Km	1.000	170,00	0,17	
2.5.2	Lavagem completa mensal	Km	2.971,36	0,17	505,13	505,13
<b>2.6</b>	<b>TOTAL DOS CUSTOS VARIÁVEIS</b>					<b>4.886,90</b>
2.7	CUSTO VARIÁVEL POR KM/RODADO	UNID	QUANT	PREÇO UNIT	SUB-TOTAL	TOTAL
<b>2.7.1</b>	<b>TOTAL CUSTO VARIÁVEL POR KM/RODADO</b>	km	<b>2.971,36</b>	<b>4.886,90</b>	<b>1,64</b>	<b>1,64</b>
3 - CUSTO TOTAL DO VEÍCULO POR KM/RODADO S/BDI						
3.1	DISCRIMINAÇÃO			FIXO	VARIÁVEL	TOTAL
<b>3.1.1</b>	<b>TOTAL DO CUSTO DO VEÍCULO POR KM/RODADO S/BDI</b>			<b>1,75</b>	<b>1,64</b>	<b>3,39</b>
4 - BDI						
4.1	DISCRIMINAÇÃO	UNID	QUANT	PREÇO UNIT	SUB-TOTAL	TOTAL
<b>4.1.1</b>	<b>BDI</b>	%	<b>25,01%</b>	<b>3,39</b>	<b>0,85</b>	<b>0,85</b>
5 - CUSTO FINAL DO QUILOMETRO RODADO COM BDI INCLUSO						
<b>5.1</b>	<b>Preço unitário do Km rodado com BDI (Custo total + BDI)</b>					<b>4,24</b>

## COMPOSIÇÃO DO CUSTO OPERACIONAL DE VEÍCULOS - TRANSPORTE DE ALUNO - ROTA 3

TIPO DO VEÍCULO: Veículo tipo Ônibus, com motorista e com combustível	
CAPACIDADE: 46 lugares	
ESTIMATIVA DE KM RODADOS/MÊS NO CONTRATO:	2.555,92
VIDA ÚTIL DO VEÍCULO: 4 anos/48 meses	KM DIÁRIO: 127,796
ANO DO VEÍCULO: 2009	

1 - CUSTOS FIXOS						
Item	Descrição	UNID	QUANT	PREÇO UNIT	SUB-TOTAL	TOTAL
1.1	MOTORISTA					
1.1.1	Total de Mão de obra	Mês	1,00	2.718,19	2.718,19	2.718,19
1.2	DEPRECIÇÃO					
1.2.1	Custo de aquisição do veículo usado	R\$	1	56.000,00	56.000,00	
1.2.2	Valor residual	unid	0,25	14.000,00	14.000,00	
1.2.3	Índice de revenda	%	5,00	0,25	0,25	
1.2.4	Vida útil do veículo	meses	48			
1.2.5	Parcela mensal de depreciação (pmd)	Mês	1	875,00	875,00	875,00
1.3	REMUNERAÇÃO DO CAPITAL INVESTIDO					
1.3.1	Taxa de juros anual	%	7,49%			
1.3.2	Vida útil do veículo	anos	4			
1.3.3	Coefficiente aplicável ao valor do veículo (R)	%	0,0234			
1.3.4	Remuneração mensal de capital	Mês	1	1.310,75	1310,75	1.310,75
1.4	LICENCIAMENTO, TAXA E SEGUROS					
1.4.1	IPVA	UNID	1	560,00	560,00	
1.4.2	Seguro obrigatório	UNID	1	25,08	25,08	
1.4.3	Seguro facultativo	mês	1	2.800,00	2.800,00	
1.4.4	Licenciamento e seguros mensais	mês	1	3.385,08	282,09	282,09
1.5	<b>TOTAL DOS CUSTOS FIXOS</b>					<b>5.186,03</b>
1.6	<b>CUSTO FIXO POR KM/RODADO</b>	<b>UNID</b>	<b>QUANT</b>	<b>PREÇO UNIT</b>	<b>SUB-TOTAL</b>	<b>TOTAL</b>
1.6.1	<b>TOTAL CUSTO FIXO POR KM/RODADO</b>	<b>km</b>	<b>2.555,92</b>	<b>5.186,03</b>	<b>2,03</b>	<b>2,03</b>
2 - CUSTOS VARIÁVEIS						
2.1	COMBUSTÍVEL					
2.1.1	Custo do combustível / km rodado	km/l	3	3,722	1,24	
2.1.2	Custo mensal com combustível	km	2.555,92	1,24	3.171,04	3.171,04
2.2	LUBRIFICANTES					
2.2.1	Valor do litro de óleo lubrificante	Litro	1	15,24	15,24	
2.2.2	Período de troca	Km	5.000			
2.2.3	Capacidade do cárter	Litros	9,3			
2.2.4	Custo da troca por km	km	1	0,028		
2.2.5	Custo da troca por mês	Mês	2.555,92	0,028	72,45	72,45
2.3	PNEUS					
2.3.1	Custo do jogo de pneus	unid	6,00	1.290,41	7.742,46	
2.3.2	Custo do jogo completo/km rodado	km/jogo	45.000	7.742,46	0,17	
2.3.3	Custo mensal com pneus	km	2.555,92	0,17	439,76	439,76
2.4	MANUTENÇÃO					
2.4.1	Custo de manutenção por km	Km	0,30%	0,03	0,03	
2.4.2	Custo mensal de manutenção	mês	2.555,92	0,03	85,88	85,88
2.5	LAVAGEM COMPLETA					
2.5.1	Preço lavagem completa por km	Km	1.000	170,00	0,17	
2.5.2	Lavagem completa mensal	Km	2.555,92	0,17	434,51	434,51
2.6	<b>TOTAL DOS CUSTOS VARIÁVEIS</b>					<b>4.203,64</b>
2.7	<b>CUSTO VARIÁVEL POR KM/RODADO</b>	<b>UNID</b>	<b>QUANT</b>	<b>PREÇO UNIT</b>	<b>SUB-TOTAL</b>	<b>TOTAL</b>
2.7.1	<b>TOTAL CUSTO VARIÁVEL POR KM/RODADO</b>	<b>km</b>	<b>2.555,92</b>	<b>4.203,64</b>	<b>1,64</b>	<b>1,64</b>
3 - CUSTO TOTAL DO VEÍCULO POR KM/RODADO S/BDI						
3.1	DISCRIMINAÇÃO			FIXO	VARIÁVEL	TOTAL
3.1.1	TOTAL DO CUSTO DO VEÍCULO POR KM/RODADO S/BDI			2,03	1,64	3,67
4 - BDI						
4.1	DISCRIMINAÇÃO					
4.1.1	BDI	UNID	QUANT	PREÇO UNIT	SUB-TOTAL	TOTAL
		%	25,01%	3,67	0,92	0,92
5 - CUSTO FINAL DO QUILOMETRO RODADO COM BDI INCLUSO						
5.1	Preço unitário do Km rodado com BDI (Custo total + BDI)					<b>4,59</b>

## COMPOSIÇÃO DO CUSTO OPERACIONAL DE VEÍCULOS - TRANSPORTE DE ALUNO - ROTA 8

TIPO DO VEÍCULO: Veículo tipo Ônibus, com motorista e com combustível			
CAPACIDADE: 46 lugares			
ESTIMATIVA DE KM RODADOS/MÊS NO CONTRATO:	3.147,36	KM DIÁRIO:	157,368
VIDA ÚTIL DO VEÍCULO: 4 anos/48 meses			
ANO DO VEÍCULO: 2009			

1 - CUSTOS FIXOS						
1.1	MOTORISTA	UNID	QUANT	PREÇO UNIT	SUB-TOTAL	TOTAL
1.1.1	Total de Mão de obra	Mês	1,00	2.718,19	2.718,19	2.718,19
1.2	DEPRECIÇÃO	UNID	QUANT	PREÇO UNIT	SUB-TOTAL	TOTAL
1.2.1	Custo de aquisição do veículo usado	R\$	1	56.000,00	56.000,00	
1.2.2	Valor residual	unid	0,25	14.000,00	14.000,00	
1.2.3	Índice de revenda	%	5,00	0,25	0,25	
1.2.4	Vida útil do veículo	meses	48			
1.2.5	Parcela mensal de depreciação (pmd)	Mês	1	875,00	875,00	875,00
1.3	REMUNERAÇÃO DO CAPITAL INVESTIDO	UNID	QUANT	PREÇO UNIT	SUB-TOTAL	TOTAL
1.3.1	Taxa de juros anual	%	7,49%			
1.3.2	Vida útil do veículo	anos	4			
1.3.3	Coeficiente aplicável ao valor do veículo (R)	%	0,0234			
1.3.4	Remuneração mensal de capital	Mês	1	1.310,75	1310,75	1.310,75
1.4	LICENCIAMENTO, TAXA E SEGUROS	UNID	QUANT	PREÇO UNIT	SUB-TOTAL	TOTAL
1.4.1	IPVA	UNID	1	560,00	560,00	
1.4.2	Seguro obrigatório	UNID	1	25,08	25,08	
1.4.3	Seguro facultativo	mês	1	2.800,00	2.800,00	
1.4.4	Licenciamento e seguros mensais	mês	1	3.385,08	282,09	282,09
<b>1.5</b>	<b>TOTAL DOS CUSTOS FIXOS</b>					<b>5.186,03</b>
1.6	CUSTO FIXO POR KM/RODADO	UNID	QUANT	PREÇO UNIT	SUB-TOTAL	TOTAL
<b>1.6.1</b>	<b>TOTAL CUSTO FIXO POR KM/RODADO</b>	km	<b>3.147,36</b>	<b>5.186,03</b>	<b>1,65</b>	<b>1,65</b>
2 - CUSTOS VARIÁVEIS						
2.1	COMBUSTÍVEL	UNID	QUANT	PREÇO UNIT	SUB-TOTAL	TOTAL
2.1.1	Custo do combustível / km rodado	km/l	3	3,722	1,24	
2.1.2	Custo mensal com combustível	km	3.147,36	1,24	3.904,82	3.904,82
2.2	LUBRIFICANTES	UNID	QUANT	PREÇO UNIT	SUB-TOTAL	TOTAL
2.2.1	Valor do litro de óleo lubrificante	Litro	1	15,24	15,24	
2.2.2	Período de troca	Km	5.000			
2.2.3	Capacidade do cárter	Litros	9,3			
2.2.4	Custo da troca por km	km	1	0,028		
2.2.5	Custo da troca por mês	Mês	3.147,36	0,028	89,22	89,22
2.3	PNEUS	UNID	QUANT	PREÇO UNIT	SUB-TOTAL	TOTAL
2.3.1	Custo do jogo de pneus	unid	6,00	1.290,41	7.742,46	
2.3.2	Custo do jogo completo/km rodado	km/jogo	45.000	7.742,46	0,17	
2.3.3	Custo mensal com pneus	km	3.147,36	0,17	541,52	541,52
2.4	MANUTENÇÃO	UNID	QUANT	PREÇO UNIT	SUB-TOTAL	TOTAL
2.4.1	Custo de manutenção por km	Km	0,30%	0,03	0,03	
2.4.2	Custo mensal de manutenção	mês	3.147,36	0,03	105,75	105,75
2.5	LAVAGEM COMPLETA	UNID	QUANT	PREÇO UNIT	SUB-TOTAL	TOTAL
2.5.1	Preço lavagem completa por km	Km	1.000	170,00	0,17	
2.5.2	Lavagem completa mensal	Km	3.147,36	0,17	535,05	535,05
<b>2.6</b>	<b>TOTAL DOS CUSTOS VARIÁVEIS</b>					<b>5.176,36</b>
2.7	CUSTO VARIÁVEL POR KM/RODADO	UNID	QUANT	PREÇO UNIT	SUB-TOTAL	TOTAL
<b>2.7.1</b>	<b>TOTAL CUSTO VARIÁVEL POR KM/RODADO</b>	km	<b>3.147,36</b>	<b>5.176,36</b>	<b>1,64</b>	<b>1,64</b>
3 - CUSTO TOTAL DO VEÍCULO POR KM/RODADO S/BDI						
3.1	DISCRIMINAÇÃO	FIXO	VARIÁVEL	TOTAL		
3.1.1	TOTAL DO CUSTO DO VEÍCULO POR KM/RODADO S/BDI	1,65	1,64	3,29		
4 - BDI						
4.1	DISCRIMINAÇÃO	UNID	QUANT	PREÇO UNIT	SUB-TOTAL	TOTAL
4.1.1	BDI	%	25,01%	3,29	0,82	0,82
5 - CUSTO FINAL DO QUILOMETRO RODADO COM BDI INCLUSO						
5.1	Preço unitário do Km rodado com BDI (Custo total + BDI)					<b>4,12</b>

**COMPOSIÇÃO DO CUSTO OPERACIONAL DE VEÍCULOS - TRANSPORTE DE ALUNO - ROTA 9**

TIPO DO VEÍCULO: Veículo tipo Ônibus, com motorista e com combustível		
CAPACIDADE: 46 lugares		
ESTIMATIVA DE KM RODADOS/MÊS NO CONTRATO:	873,68	KM DIÁRIO: 43,684
VIDA ÚTIL DO VEÍCULO: 4 anos/48 meses		
ANO DO VEÍCULO: 2009		

1 - CUSTOS FIXOS						
		UNID	QUANT	PREÇO UNIT	SUB-TOTAL	TOTAL
1.1	MOTORISTA					
1.1.1	Total de Mão de obra	Mês	1,00	2.718,19	2.718,19	2.718,19
1.2	DEPRECIÇÃO	UNID	QUANT	PREÇO UNIT	SUB-TOTAL	TOTAL
1.2.1	Custo de aquisição do veículo usado	R\$	1	56.000,00	56.000,00	
1.2.2	Valor residual	unid	0,25	14.000,00	14.000,00	
1.2.3	Índice de revenda	%	5,00	0,25	0,25	
1.2.4	Vida útil do veículo	meses	48			
1.2.5	Parcela mensal de depreciação (pmd)	Mês	1	875,00	875,00	875,00
1.3	REMUNERAÇÃO DO CAPITAL INVESTIDO	UNID	QUANT	PREÇO UNIT	SUB-TOTAL	TOTAL
1.3.1	Taxa de juros anual	%	7,49%			
1.3.2	Vida útil do veículo	anos	4			
1.3.3	Coefficiente aplicável ao valor do veículo (R)	%	0,0234			
1.3.4	Remuneração mensal de capital	Mês	1	1.310,75	1310,75	1.310,75
1.4	LICENCIAMENTO, TAXA E SEGUROS	UNID	QUANT	PREÇO UNIT	SUB-TOTAL	TOTAL
1.4.1	IPVA	UNID	1	560,00	560,00	
1.4.2	Seguro obrigatório	UNID	1	25,08	25,08	
1.4.3	Seguro facultativo	mês	1	2.800,00	2.800,00	
1.4.4	Licenciamento e seguros mensais	mês	1	3.385,08	282,09	282,09
1.5	<b>TOTAL DOS CUSTOS FIXOS</b>					<b>5.186,03</b>
1.6	<b>CUSTO FIXO POR KM/RODADO</b>	<b>UNID</b>	<b>QUANT</b>	<b>PREÇO UNIT</b>	<b>SUB-TOTAL</b>	<b>TOTAL</b>
1.6.1	<b>TOTAL CUSTO FIXO POR KM/RODADO</b>	<b>km</b>	<b>873,68</b>	<b>5.186,03</b>	<b>5,94</b>	<b>5,94</b>
2 - CUSTOS VARIÁVEIS						
2.1	COMBUSTÍVEL	UNID	QUANT	PREÇO UNIT	SUB-TOTAL	TOTAL
2.1.1	Custo do combustível / km rodado	km/l	3	3,722	1,24	
2.1.2	Custo mensal com combustível	km	873,68	1,24	1.083,95	1.083,95
2.2	LUBRIFICANTES	UNID	QUANT	PREÇO UNIT	SUB-TOTAL	TOTAL
2.2.1	Valor do litro de óleo lubrificante	Litro	1	15,24	15,24	
2.2.2	Período de troca	Km	5.000			
2.2.3	Capacidade do cárter	Litros	9,3			
2.2.4	Custo da troca por km	km	1	0,028		
2.2.5	Custo da troca por mês	Mês	873,68	0,028	24,77	24,77
2.3	PNEUS	UNID	QUANT	PREÇO UNIT	SUB-TOTAL	TOTAL
2.3.1	Custo do jogo de pneus	unid	6,00	1.290,41	7.742,46	
2.3.2	Custo do jogo completo/km rodado	km/jogo	45.000	7.742,46	0,17	
2.3.3	Custo mensal com pneus	km	873,68	0,17	150,32	150,32
2.4	MANUTENÇÃO	UNID	QUANT	PREÇO UNIT	SUB-TOTAL	TOTAL
2.4.1	Custo de manutenção por km	Km	0,30%	0,03	0,03	
2.4.2	Custo mensal de manutenção	mês	873,68	0,03	29,36	29,36
2.5	LAVAGEM COMPLETA	UNID	QUANT	PREÇO UNIT	SUB-TOTAL	TOTAL
2.5.1	Preço lavagem completa por km	Km	1.000	170,00	0,17	
2.5.2	Lavagem completa mensal	Km	873,68	0,17	148,53	148,53
2.6	<b>TOTAL DOS CUSTOS VARIÁVEIS</b>					<b>1.436,91</b>
2.7	<b>CUSTO VARIÁVEL POR KM/RODADO</b>	<b>UNID</b>	<b>QUANT</b>	<b>PREÇO UNIT</b>	<b>SUB-TOTAL</b>	<b>TOTAL</b>
2.7.1	<b>TOTAL CUSTO VARIÁVEL POR KM/RODADO</b>	<b>km</b>	<b>873,68</b>	<b>1.436,91</b>	<b>1,64</b>	<b>1,64</b>
3 - CUSTO TOTAL DO VEÍCULO POR KM/RODADO S/BDI						
3.1	DISCRIMINAÇÃO			FIXO	VARIÁVEL	TOTAL
3.1.1	TOTAL DO CUSTO DO VEÍCULO POR KM/RODADO S/BDI			5,94	1,64	7,58
4 - BDI						
4.1	DISCRIMINAÇÃO	UNID	QUANT	PREÇO UNIT	SUB-TOTAL	TOTAL
4.1.1	BDI	%	25,01%	7,58	1,90	1,90
5 - CUSTO FINAL DO QUILOMETRO RODADO COM BDI INCLUSO						
5.1	Preço unitário do Km rodado com BDI (Custo total + BDI)					<b>9,48</b>

## COMPOSIÇÃO DO CUSTO OPERACIONAL DE VEÍCULOS - TRANSPORTE DE ALUNO - ROTA 11

TIPO DO VEÍCULO: Veículo tipo Ônibus, com motorista e com combustível			
CAPACIDADE: 46 lugares			
ESTIMATIVA DE KM RODADOS/MÊS NO CONTRATO:	2.637,08	KM DIÁRIO:	131,854
VIDA ÚTIL DO VEÍCULO: 4 anos/48 meses			
ANO DO VEÍCULO: 2009			

1 - CUSTOS FIXOS						
1.1	MOTORISTA	UNID	QUANT	PREÇO UNIT	SUB-TOTAL	TOTAL
1.1.1	Total de Mão de obra	Mês	1,00	2.718,19	2.718,19	2.718,19
1.2	DEPRECIÇÃO	UNID	QUANT	PREÇO UNIT	SUB-TOTAL	TOTAL
1.2.1	Custo de aquisição do veículo usado	R\$	1	56.000,00	56.000,00	
1.2.2	Valor residual	unid	0,25	14.000,00	14.000,00	
1.2.3	Índice de revenda	%	5,00	0,25	0,25	
1.2.4	Vida útil do veículo	meses	48			
1.2.5	Parcela mensal de depreciação (pmd)	Mês	1	875,00	875,00	875,00
1.3	REMUNERAÇÃO DO CAPITAL INVESTIDO	UNID	QUANT	PREÇO UNIT	SUB-TOTAL	TOTAL
1.3.1	Taxa de juros anual	%	7,49%			
1.3.2	Vida útil do veículo	anos	4			
1.3.3	Coefficiente aplicável ao valor do veículo (R)	%	0,0234			
1.3.4	Remuneração mensal de capital	Mês	1	1.310,75	1310,75	1.310,75
1.4	LICENCIAMENTO, TAXA E SEGUROS	UNID	QUANT	PREÇO UNIT	SUB-TOTAL	TOTAL
1.4.1	IPVA	UNID	1	560,00	560,00	
1.4.2	Seguro obrigatório	UNID	1	25,08	25,08	
1.4.3	Seguro facultativo	mês	1	2.800,00	2.800,00	
1.4.4	Licenciamento e seguros mensais	mês	1	3.385,08	282,09	282,09
<b>1.5</b>	<b>TOTAL DOS CUSTOS FIXOS</b>					<b>5.186,03</b>
<b>1.6</b>	<b>CUSTO FIXO POR KM/RODADO</b>	<b>UNID</b>	<b>QUANT</b>	<b>PREÇO UNIT</b>	<b>SUB-TOTAL</b>	<b>TOTAL</b>
<b>1.6.1</b>	<b>TOTAL CUSTO FIXO POR KM/RODADO</b>	<b>km</b>	<b>2.637,08</b>	<b>5.186,03</b>	<b>1,97</b>	<b>1,97</b>
2 - CUSTOS VARIÁVEIS						
2.1	COMBUSTÍVEL	UNID	QUANT	PREÇO UNIT	SUB-TOTAL	TOTAL
2.1.1	Custo do combustível / km rodado	km/l	3	3,722	1,24	
2.1.2	Custo mensal com combustível	km	2.637,08	1,24	3.271,74	3.271,74
2.2	LUBRIFICANTES	UNID	QUANT	PREÇO UNIT	SUB-TOTAL	TOTAL
2.2.1	Valor do litro de óleo lubrificante	Litro	1	15,24	15,24	
2.2.2	Período de troca	Km	5.000			
2.2.3	Capacidade do cárter	Litros	9,3			
2.2.4	Custo da troca por km	km	1	0,028		
2.2.5	Custo da troca por mês	Mês	2.637,08	0,028	74,75	74,75
2.3	PNEUS	UNID	QUANT	PREÇO UNIT	SUB-TOTAL	TOTAL
2.3.1	Custo do jogo de pneus	unid	6,00	1.290,41	7.742,46	
2.3.2	Custo do jogo completo/km rodado	km/jogo	45.000	7.742,46	0,17	
2.3.3	Custo mensal com pneus	km	2.637,08	0,17	453,72	453,72
2.4	MANUTENÇÃO	UNID	QUANT	PREÇO UNIT	SUB-TOTAL	TOTAL
2.4.1	Custo de manutenção por km	Km	0,30%	0,03	0,03	
2.4.2	Custo mensal de manutenção	mês	2.637,08	0,03	88,61	88,61
2.5	LAVAGEM COMPLETA	UNID	QUANT	PREÇO UNIT	SUB-TOTAL	TOTAL
2.5.1	Preço lavagem completa por km	Km	1.000	170,00	0,17	
2.5.2	Lavagem completa mensal	Km	2.637,08	0,17	448,30	448,30
<b>2.6</b>	<b>TOTAL DOS CUSTOS VARIÁVEIS</b>					<b>4.337,12</b>
<b>2.7</b>	<b>CUSTO VARIÁVEL POR KM/RODADO</b>	<b>UNID</b>	<b>QUANT</b>	<b>PREÇO UNIT</b>	<b>SUB-TOTAL</b>	<b>TOTAL</b>
<b>2.7.1</b>	<b>TOTAL CUSTO VARIÁVEL POR KM/RODADO</b>	<b>km</b>	<b>2.637,08</b>	<b>4.337,12</b>	<b>1,64</b>	<b>1,64</b>
3 - CUSTO TOTAL DO VEÍCULO POR KM/RODADO S/BDI						
3.1	DISCRIMINAÇÃO			FIXO	VARIÁVEL	TOTAL
3.1.1	TOTAL DO CUSTO DO VEÍCULO POR KM/RODADO S/BDI			1,97	1,64	3,61
4 - BDI						
4.1	DISCRIMINAÇÃO	UNID	QUANT	PREÇO UNIT	SUB-TOTAL	TOTAL
4.1.1	BDI	%	25,01%	3,61	0,90	0,90
5 - CUSTO FINAL DO QUILOMETRO RODADO COM BDI INCLUSO						
5.1	Preço unitário do Km rodado com BDI (Custo total + BDI)					<b>4,51</b>



## COMPOSIÇÃO DO CUSTO OPERACIONAL DE VEÍCULOS - TRANSPORTE DE ALUNO - ROTA 12

TIPO DO VEÍCULO: Veículo tipo Ônibus, com motorista e com combustível			
CAPACIDADE: 46 lugares			
ESTIMATIVA DE KM RODADOS/MÊS NO CONTRATO:	2.076,40	KM DIÁRIO:	103,820
VIDA ÚTIL DO VEÍCULO: 4 anos/48 meses			
ANO DO VEÍCULO: 2009			

### 1 - CUSTOS FIXOS

1.1	MOTORISTA	UNID	QUANT	PREÇO UNIT	SUB-TOTAL	TOTAL
1.1.1	Total de Mão de obra	Mês	1,00	2.718,19	2.718,19	2.718,19
1.2	DEPRECIACÃO	UNID	QUANT	PREÇO UNIT	SUB-TOTAL	TOTAL
1.2.1	Custo de aquisição do veículo usado	R\$	1	56.000,00	56.000,00	
1.2.2	Valor residual	unid	0,25	14.000,00	14.000,00	
1.2.3	Índice de revenda	%	5,00	0,25	0,25	
1.2.4	Vida útil do veículo	meses	48			
1.2.5	Parcela mensal de depreciação (pmd)	Mês	1	875,00	875,00	875,00
1.3	REMUNERAÇÃO DO CAPITAL INVESTIDO	UNID	QUANT	PREÇO UNIT	SUB-TOTAL	TOTAL
1.3.1	Taxa de juros anual	%	7,49%			
1.3.2	Vida útil do veículo	anos	4			
1.3.3	Coefficiente aplicável ao valor do veículo (R)	%	0,0234			
1.3.4	Remuneração mensal de capital	Mês	1	1.310,75	1310,75	1.310,75
1.4	LICENCIAMENTO, TAXA E SEGUROS	UNID	QUANT	PREÇO UNIT	SUB-TOTAL	TOTAL
1.4.1	IPVA	UNID	1	560,00	560,00	
1.4.2	Seguro obrigatório	UNID	1	25,08	25,08	
1.4.3	Seguro facultativo	mês	1	2.800,00	2.800,00	
1.4.4	Licenciamento e seguros mensais	mês	1	3.385,08	282,09	282,09
<b>1.5</b>	<b>TOTAL DOS CUSTOS FIXOS</b>					<b>5.186,03</b>
1.6	CUSTO FIXO POR KM/RODADO	UNID	QUANT	PREÇO UNIT	SUB-TOTAL	TOTAL
<b>1.6.1</b>	<b>TOTAL CUSTO FIXO POR KM/RODADO</b>	km	<b>2.076,40</b>	<b>5.186,03</b>	<b>2,50</b>	<b>2,50</b>

### 2 - CUSTOS VARIÁVEIS

2.1	COMBUSTÍVEL	UNID	QUANT	PREÇO UNIT	SUB-TOTAL	TOTAL
2.1.1	Custo do combustível / km rodado	km/l	3	3,722	1,24	
2.1.2	Custo mensal com combustível	km	2.076,40	1,24	2.576,12	2.576,12
2.2	LUBRIFICANTES	UNID	QUANT	PREÇO UNIT	SUB-TOTAL	TOTAL
2.2.1	Valor do litro de óleo lubrificante	Litro	1	15,24	15,24	
2.2.2	Período de troca	Km	5.000			
2.2.3	Capacidade do cárter	Litros	9,3			
2.2.4	Custo da troca por km	km	1	0,028		
2.2.5	Custo da troca por mês	Mês	2.076,40	0,028	58,86	58,86
2.3	PNEUS	UNID	QUANT	PREÇO UNIT	SUB-TOTAL	TOTAL
2.3.1	Custo do jogo de pneus	unid	6,00	1.290,41	7.742,46	
2.3.2	Custo do jogo completo/km rodado	km/jogo	45.000	7.742,46	0,17	
2.3.3	Custo mensal com pneus	km	2.076,40	0,17	357,25	357,25
2.4	MANUTENÇÃO	UNID	QUANT	PREÇO UNIT	SUB-TOTAL	TOTAL
2.4.1	Custo de manutenção por km	Km	0,30%	0,03	0,03	
2.4.2	Custo mensal de manutenção	mês	2.076,40	0,03	69,77	69,77
2.5	LAVAGEM COMPLETA	UNID	QUANT	PREÇO UNIT	SUB-TOTAL	TOTAL
2.5.1	Preço lavagem completa por km	Km	1.000	170,00	0,17	
2.5.2	Lavagem completa mensal	Km	2.076,40	0,17	352,99	352,99
<b>2.6</b>	<b>TOTAL DOS CUSTOS VARIÁVEIS</b>					<b>3.414,99</b>
2.7	CUSTO VARIÁVEL POR KM/RODADO	UNID	QUANT	PREÇO UNIT	SUB-TOTAL	TOTAL
<b>2.7.1</b>	<b>TOTAL CUSTO VARIÁVEL POR KM/RODADO</b>	km	<b>2.076,40</b>	<b>3.414,99</b>	<b>1,64</b>	<b>1,64</b>

### 3 - CUSTO TOTAL DO VEÍCULO POR KM/RODADO S/BDI

3.1	DISCRIMINAÇÃO	FIXO	VARIÁVEL	TOTAL
3.1.1	TOTAL DO CUSTO DO VEÍCULO POR KM/RODADO S/BDI	2,50	1,64	4,14

### 4 - BDI

4.1	DISCRIMINAÇÃO	UNID	QUANT	PREÇO UNIT	SUB-TOTAL	TOTAL
4.1.1	BDI	%	25,01%	4,14	1,04	1,04

### 5 - CUSTO FINAL DO QUILOMETRO RODADO COM BDI INCLUSO

5.1	Preço unitário do Km rodado com BDI (Custo total + BDI)					<b>5,18</b>
-----	---	--	--	--	--	-------------

## COMPOSIÇÃO DO CUSTO OPERACIONAL DE VEÍCULOS - TRANSPORTE DE ALUNO - ROTA 13

TIPO DO VEÍCULO: Veículo tipo Van, com motorista e com combustível			
CAPACIDADE: 16 lugares			
ESTIMATIVA DE KM RODADOS/MÊS NO CONTRATO:	1.160,48	KM DIÁRIO:	58,024
VIDA ÚTIL DO VEÍCULO: 4 anos/48 meses			
ANO DO VEÍCULO: 2011			

1 - CUSTOS FIXOS						
Item	Descrição	UNID	QUANT	PREÇO UNIT	SUB-TOTAL	TOTAL
1.1	MOTORISTA	UNID	QUANT	PREÇO UNIT	SUB-TOTAL	TOTAL
1.1.1	Total de Mão de obra	Mês	1,00	2.278,20	2.278,20	2.278,20
1.2	DEPRECIÇÃO	UNID	QUANT	PREÇO UNIT	SUB-TOTAL	TOTAL
1.2.1	Custo de aquisição do veículo usado	R\$	1	63.120,00	63.120,00	
1.2.2	Valor residual	unid	0,25	15.780,00	15.780,00	
1.2.3	Índice de revenda	%	5,00	0,25	0,25	
1.2.4	Vida útil do veículo	meses	48			
1.2.5	Parcela mensal de depreciação (pmd)	Mês	1	986,25	986,25	986,25
1.3	REMUNERAÇÃO DO CAPITAL INVESTIDO	UNID	QUANT	PREÇO UNIT	SUB-TOTAL	TOTAL
1.3.1	Taxa de juros anual	%	7,49%			
1.3.2	Vida útil do veículo	anos	4			
1.3.3	Coefficiente aplicável ao valor do veículo (R)	%	0,0234			
1.3.4	Remuneração mensal de capital	Mês	1	1.477,40	1477,40	1.477,40
1.4	LICENCIAMENTO, TAXA E SEGUROS	UNID	QUANT	PREÇO UNIT	SUB-TOTAL	TOTAL
1.4.1	IPVA	UNID	1	631,20	631,20	
1.4.2	Seguro obrigatório	UNID	1	25,08	25,08	
1.4.3	Seguro facultativo	mês	1	3.100,00	3.100,00	
1.4.4	Licenciamento e seguros mensais	mês	1	3.756,28	313,02	313,02
1.5	<b>TOTAL DOS CUSTOS FIXOS</b>					<b>5.054,88</b>
1.6	<b>CUSTO FIXO POR KM/RODADO</b>	<b>UNID</b>	<b>QUANT</b>	<b>PREÇO UNIT</b>	<b>SUB-TOTAL</b>	<b>TOTAL</b>
1.6.1	<b>TOTAL CUSTO FIXO POR KM/RODADO</b>	<b>km</b>	<b>1.160,48</b>	<b>5.054,88</b>	<b>4,36</b>	<b>4,36</b>
2 - CUSTOS VARIÁVEIS						
2.1	COMBUSTÍVEL	UNID	QUANT	PREÇO UNIT	SUB-TOTAL	TOTAL
2.1.1	Custo do combustível / km rodado	km/l	12	3,722	0,31	
2.1.2	Custo mensal com combustível	km	1.160,48	0,31	359,94	359,94
2.2	LUBRIFICANTES	UNID	QUANT	PREÇO UNIT	SUB-TOTAL	TOTAL
2.2.1	Valor do litro de óleo lubrificante	Litro	1	15,24	15,24	
2.2.2	Período de troca	Km	5.000			
2.2.3	Capacidade do cárter	Litros	6,0			
2.2.4	Custo da troca por km	km	1	0,018		
2.2.5	Custo da troca por mês	Mês	1.160,48	0,018	21,22	21,22
2.3	PNEUS	UNID	QUANT	PREÇO UNIT	SUB-TOTAL	TOTAL
2.3.1	Custo do jogo de pneus	unid	4,00	273,39	1.093,56	
2.3.2	Custo do jogo completo/km rodado	km/jogo	45.000	1.093,56	0,02	
2.3.3	Custo mensal com pneus	km	1.160,48	0,02	28,20	28,20
2.4	MANUTENÇÃO	UNID	QUANT	PREÇO UNIT	SUB-TOTAL	TOTAL
2.4.1	Custo de manutenção por km	Km	0,30%	0,04	0,04	
2.4.2	Custo mensal de manutenção	mês	1.160,48	0,04	43,95	43,95
2.5	LAVAGEM COMPLETA	UNID	QUANT	PREÇO UNIT	SUB-TOTAL	TOTAL
2.5.1	Preço lavagem completa por km	Km	1.000	80,00	0,08	
2.5.2	Lavagem completa mensal	Km	1.160,48	0,08	92,84	92,84
2.6	<b>TOTAL DOS CUSTOS VARIÁVEIS</b>					<b>546,15</b>
2.7	<b>CUSTO VARIÁVEL POR KM/RODADO</b>	<b>UNID</b>	<b>QUANT</b>	<b>PREÇO UNIT</b>	<b>SUB-TOTAL</b>	<b>TOTAL</b>
2.7.1	<b>TOTAL CUSTO VARIÁVEL POR KM/RODADO</b>	<b>km</b>	<b>1.160,48</b>	<b>546,15</b>	<b>0,47</b>	<b>0,47</b>
3 - CUSTO TOTAL DO VEÍCULO POR KM/RODADO S/BDI						
3.1	DISCRIMINAÇÃO			FIXO	VARIÁVEL	TOTAL
3.1.1	TOTAL DO CUSTO DO VEÍCULO POR KM/RODADO S/BDI			4,36	0,47	4,83
4 - BDI						
4.1	DISCRIMINAÇÃO	UNID	QUANT	PREÇO UNIT	SUB-TOTAL	TOTAL
4.1.1	BDI	%	25,01%	4,83	1,21	1,21
5 - CUSTO FINAL DO QUILOMETRO RODADO COM BDI INCLUSO						
5.1	Preço unitário do Km rodado com BDI (Custo total + BDI)					<b>6,03</b>

## COMPOSIÇÃO DO CUSTO OPERACIONAL DE VEÍCULOS - TRANSPORTE DE ALUNO - ROTA 14

TIPO DO VEÍCULO: Veículo tipo Van, com motorista e com combustível	
CAPACIDADE: 16 lugares	
ESTIMATIVA DE KM RODADOS/MÊS NO CONTRATO: 1.299,92	KM DIÁRIO: 64,996
VIDA ÚTIL DO VEÍCULO: 4 anos/48 meses	
ANO DO VEÍCULO: 2011	

1 - CUSTOS FIXOS						
1.1	MOTORISTA	UNID	QUANT	PREÇO UNIT	SUB-TOTAL	TOTAL
1.1.1	Total de Mão de obra	Mês	1,00	2.278,20	2.278,20	2.278,20
1.2	DEPRECIÇÃO	UNID	QUANT	PREÇO UNIT	SUB-TOTAL	TOTAL
1.2.1	Custo de aquisição do veículo usado	R\$	1	63.120,00	63.120,00	
1.2.2	Valor residual	unid	0,25	15.780,00	15.780,00	
1.2.3	Índice de revenda	%	5,00	0,25	0,25	
1.2.4	Vida útil do veículo	meses	48			
1.2.5	Parcela mensal de depreciação (pmd)	Mês	1	986,25	986,25	986,25
1.3	REMUNERAÇÃO DO CAPITAL INVESTIDO	UNID	QUANT	PREÇO UNIT	SUB-TOTAL	TOTAL
1.3.1	Taxa de juros anual	%	7,49%			
1.3.2	Vida útil do veículo	anos	4			
1.3.3	Coeficiente aplicável ao valor do veículo (R)	%	0,0234			
1.3.4	Remuneração mensal de capital	Mês	1	1.477,40	1477,40	1.477,40
1.4	LICENCIAMENTO, TAXA E SEGUROS	UNID	QUANT	PREÇO UNIT	SUB-TOTAL	TOTAL
1.4.1	IPVA	UNID	1	631,20	631,20	
1.4.2	Seguro obrigatório	UNID	1	25,08	25,08	
1.4.3	Seguro facultativo	mês	1	3.100,00	3.100,00	
1.4.4	Licenciamento e seguros mensais	mês	1	3.756,28	313,02	313,02
<b>1.5</b>	<b>TOTAL DOS CUSTOS FIXOS</b>					<b>5.054,88</b>
1.6	CUSTO FIXO POR KM/RODADO	UNID	QUANT	PREÇO UNIT	SUB-TOTAL	TOTAL
<b>1.6.1</b>	<b>TOTAL CUSTO FIXO POR KM/RODADO</b>	km	<b>1.299,92</b>	<b>5.054,88</b>	<b>3,89</b>	<b>3,89</b>
2 - CUSTOS VARIÁVEIS						
2.1	COMBUSTÍVEL	UNID	QUANT	PREÇO UNIT	SUB-TOTAL	TOTAL
2.1.1	Custo do combustível / km rodado	km/l	12	3,722	0,31	
2.1.2	Custo mensal com combustível	km	1.299,92	0,31	403,19	403,19
2.2	LUBRIFICANTES	UNID	QUANT	PREÇO UNIT	SUB-TOTAL	TOTAL
2.2.1	Valor do litro de óleo lubrificante	Litro	1	15,24	15,24	
2.2.2	Período de troca	Km	5.000			
2.2.3	Capacidade do cárter	Litros	6,0			
2.2.4	Custo da troca por km	km	1	0,018		
2.2.5	Custo da troca por mês	Mês	1.299,92	0,018	23,77	23,77
2.3	PNEUS	UNID	QUANT	PREÇO UNIT	SUB-TOTAL	TOTAL
2.3.1	Custo do jogo de pneus	unid	4,00	273,39	1.093,56	
2.3.2	Custo do jogo completo/km rodado	km/jogo	45.000	1.093,56	0,02	
2.3.3	Custo mensal com pneus	km	1.299,92	0,02	31,59	31,59
2.4	MANUTENÇÃO	UNID	QUANT	PREÇO UNIT	SUB-TOTAL	TOTAL
2.4.1	Custo de manutenção por km	Km	0,30%	0,04	0,04	
2.4.2	Custo mensal de manutenção	mês	1.299,92	0,04	49,23	49,23
2.5	LAVAGEM COMPLETA	UNID	QUANT	PREÇO UNIT	SUB-TOTAL	TOTAL
2.5.1	Preço lavagem completa por km	Km	1.000	80,00	0,08	
2.5.2	Lavagem completa mensal	Km	1.299,92	0,08	103,99	103,99
<b>2.6</b>	<b>TOTAL DOS CUSTOS VARIÁVEIS</b>					<b>611,78</b>
2.7	CUSTO VARIÁVEL POR KM/RODADO	UNID	QUANT	PREÇO UNIT	SUB-TOTAL	TOTAL
<b>2.7.1</b>	<b>TOTAL CUSTO VARIÁVEL POR KM/RODADO</b>	km	<b>1.299,92</b>	<b>611,78</b>	<b>0,47</b>	<b>0,47</b>
3 - CUSTO TOTAL DO VEÍCULO POR KM/RODADO S/BDI						
3.1	DISCRIMINAÇÃO	FIXO	VARIÁVEL	TOTAL		
<b>3.1.1</b>	<b>TOTAL DO CUSTO DO VEÍCULO POR KM/RODADO S/BDI</b>	<b>3,89</b>	<b>0,47</b>	<b>4,36</b>		
4 - BDI						
4.1	DISCRIMINAÇÃO	UNID	QUANT	PREÇO UNIT	SUB-TOTAL	TOTAL
<b>4.1.1</b>	<b>BDI</b>	%	<b>25,01%</b>	<b>4,36</b>	<b>1,09</b>	<b>1,09</b>
5 - CUSTO FINAL DO QUILOMETRO RODADO COM BDI INCLUSO						
<b>5.1</b>	<b>Preço unitário do Km rodado com BDI (Custo total + BDI)</b>					<b>5,45</b>

## COMPOSIÇÃO DO CUSTO OPERACIONAL DE VEÍCULOS - TRANSPORTE DE ALUNO - ROTA 15

TIPO DO VEÍCULO: Veículo tipo Van, com motorista e com combustível	
CAPACIDADE: 16 lugares	
ESTIMATIVA DE KM RODADOS/MÊS NO CONTRATO: 955,52	KM DIÁRIO: 47,776
VIDA ÚTIL DO VEÍCULO: 4 anos/48 meses	
ANO DO VEÍCULO: 2011	

1 - CUSTOS FIXOS						
Item	Descrição	UNID	QUANT	PREÇO UNIT	SUB-TOTAL	TOTAL
1.1	MOTORISTA					
1.1.1	Total de Mão de obra	Mês	1,00	2.278,20	2.278,20	2.278,20
1.2	DEPRECIÇÃO					
1.2.1	Custo de aquisição do veículo usado	R\$	1	63.120,00	63.120,00	
1.2.2	Valor residual	unid	0,25	15.780,00	15.780,00	
1.2.3	Índice de revenda	%	5,00	0,25	0,25	
1.2.4	Vida útil do veículo	meses	48			
1.2.5	Parcela mensal de depreciação (pmd)	Mês	1	986,25	986,25	986,25
1.3	REMUNERAÇÃO DO CAPITAL INVESTIDO					
1.3.1	Taxa de juros anual	%	7,49%			
1.3.2	Vida útil do veículo	anos	4			
1.3.3	Coefficiente aplicável ao valor do veículo (R)	%	0,0234			
1.3.4	Remuneração mensal de capital	Mês	1	1.477,40	1477,40	1.477,40
1.4	LICENCIAMENTO, TAXA E SEGUROS					
1.4.1	IPVA	UNID	1	631,20	631,20	
1.4.2	Seguro obrigatório	UNID	1	25,08	25,08	
1.4.3	Seguro facultativo	mês	1	3.100,00	3.100,00	
1.4.4	Licenciamento e seguros mensais	mês	1	3.756,28	313,02	313,02
1.5	<b>TOTAL DOS CUSTOS FIXOS</b>					<b>5.054,88</b>
1.6	<b>CUSTO FIXO POR KM/RODADO</b>	<b>UNID</b>	<b>QUANT</b>	<b>PREÇO UNIT</b>	<b>SUB-TOTAL</b>	<b>TOTAL</b>
1.6.1	<b>TOTAL CUSTO FIXO POR KM/RODADO</b>	<b>km</b>	<b>955,52</b>	<b>5.054,88</b>	<b>5,29</b>	<b>5,29</b>
2 - CUSTOS VARIÁVEIS						
2.1	COMBUSTÍVEL					
2.1.1	Custo do combustível / km rodado	km/l	12	3,722	0,31	
2.1.2	Custo mensal com combustível	km	955,52	0,31	296,37	296,37
2.2	LUBRIFICANTES					
2.2.1	Valor do litro de óleo lubrificante	Litro	1	15,24	15,24	
2.2.2	Período de troca	Km	5.000			
2.2.3	Capacidade do cárter	Litros	6,0			
2.2.4	Custo da troca por km	km	1	0,018		
2.2.5	Custo da troca por mês	Mês	955,52	0,018	17,47	17,47
2.3	PNEUS					
2.3.1	Custo do jogo de pneus	unid	4,00	273,39	1.093,56	
2.3.2	Custo do jogo completo/km rodado	km/jogo	45.000	1.093,56	0,02	
2.3.3	Custo mensal com pneus	km	955,52	0,02	23,22	23,22
2.4	MANUTENÇÃO					
2.4.1	Custo de manutenção por km	Km	0,30%	0,04	0,04	
2.4.2	Custo mensal de manutenção	mês	955,52	0,04	36,19	36,19
2.5	LAVAGEM COMPLETA					
2.5.1	Preço lavagem completa por km	Km	1.000	80,00	0,08	
2.5.2	Lavagem completa mensal	Km	955,52	0,08	76,44	76,44
2.6	<b>TOTAL DOS CUSTOS VARIÁVEIS</b>					<b>449,69</b>
2.7	<b>CUSTO VARIÁVEL POR KM/RODADO</b>	<b>UNID</b>	<b>QUANT</b>	<b>PREÇO UNIT</b>	<b>SUB-TOTAL</b>	<b>TOTAL</b>
2.7.1	<b>TOTAL CUSTO VARIÁVEL POR KM/RODADO</b>	<b>km</b>	<b>955,52</b>	<b>449,69</b>	<b>0,47</b>	<b>0,47</b>
3 - CUSTO TOTAL DO VEÍCULO POR KM/RODADO S/BDI						
3.1	DISCRIMINAÇÃO			FIXO	VARIÁVEL	TOTAL
3.1.1	TOTAL DO CUSTO DO VEÍCULO POR KM/RODADO S/BDI			5,29	0,47	5,76
4 - BDI						
4.1	DISCRIMINAÇÃO	UNID	QUANT	PREÇO UNIT	SUB-TOTAL	TOTAL
4.1.1	BDI	%	25,01%	5,76	1,44	1,44
5 - CUSTO FINAL DO QUILOMETRO RODADO COM BDI INCLUSO						
5.1	Preço unitário do Km rodado com BDI (Custo total + BDI)					<b>7,20</b>

## COMPOSIÇÃO DO CUSTO OPERACIONAL DE VEÍCULOS - TRANSPORTE DE ALUNO - ROTA 17

TIPO DO VEÍCULO: Veículo tipo Ônibus, com motorista e com combustível			
CAPACIDADE: 46 lugares			
ESTIMATIVA DE KM RODADOS/MÊS NO CONTRATO:	3.170,68	KM DIÁRIO:	158,534
VIDA ÚTIL DO VEÍCULO: 4 anos/48 meses			
ANO DO VEÍCULO: 2009			

1 - CUSTOS FIXOS						
1.1	MOTORISTA	UNID	QUANT	PREÇO UNIT	SUB-TOTAL	TOTAL
1.1.1	Total de Mão de obra	Mês	1,00	2.718,19	2.718,19	2.718,19
1.2	DEPRECIÇÃO	UNID	QUANT	PREÇO UNIT	SUB-TOTAL	TOTAL
1.2.1	Custo de aquisição do veículo usado	R\$	1	56.000,00	56.000,00	
1.2.2	Valor residual	unid	0,25	14.000,00	14.000,00	
1.2.3	Índice de revenda	%	5,00	0,25	0,25	
1.2.4	Vida útil do veículo	meses	48			
1.2.5	Parcela mensal de depreciação (pmd)	Mês	1	875,00	875,00	875,00
1.3	REMUNERAÇÃO DO CAPITAL INVESTIDO	UNID	QUANT	PREÇO UNIT	SUB-TOTAL	TOTAL
1.3.1	Taxa de juros anual	%	7,49%			
1.3.2	Vida útil do veículo	anos	4			
1.3.3	Coefficiente aplicável ao valor do veículo (R)	%	0,0234			
1.3.4	Remuneração mensal de capital	Mês	1	1.310,75	1310,75	1.310,75
1.4	LICENCIAMENTO, TAXA E SEGUROS	UNID	QUANT	PREÇO UNIT	SUB-TOTAL	TOTAL
1.4.1	IPVA	UNID	1	560,00	560,00	
1.4.2	Seguro obrigatório	UNID	1	25,08	25,08	
1.4.3	Seguro facultativo	mês	1	2.800,00	2.800,00	
1.4.4	Licenciamento e seguros mensais	mês	1	3.385,08	282,09	282,09
<b>1.5</b>	<b>TOTAL DOS CUSTOS FIXOS</b>					<b>5.186,03</b>
1.6	CUSTO FIXO POR KM/RODADO	UNID	QUANT	PREÇO UNIT	SUB-TOTAL	TOTAL
1.6.1	<b>TOTAL CUSTO FIXO POR KM/RODADO</b>	km	<b>3.170,68</b>	<b>5.186,03</b>	<b>1,64</b>	<b>1,64</b>
2 - CUSTOS VARIÁVEIS						
2.1	COMBUSTÍVEL	UNID	QUANT	PREÇO UNIT	SUB-TOTAL	TOTAL
2.1.1	Custo do combustível / km rodado	km/l	3	3,722	1,24	
2.1.2	Custo mensal com combustível	km	3.170,68	1,24	3.933,76	3.933,76
2.2	LUBRIFICANTES	UNID	QUANT	PREÇO UNIT	SUB-TOTAL	TOTAL
2.2.1	Valor do litro de óleo lubrificante	Litro	1	15,24	15,24	
2.2.2	Período de troca	Km	5.000			
2.2.3	Capacidade do cárter	Litros	9,3			
2.2.4	Custo da troca por km	km	1	0,028		
2.2.5	Custo da troca por mês	Mês	3.170,68	0,028	89,88	89,88
2.3	PNEUS	UNID	QUANT	PREÇO UNIT	SUB-TOTAL	TOTAL
2.3.1	Custo do jogo de pneus	unid	6,00	1.290,41	7.742,46	
2.3.2	Custo do jogo completo/km rodado	km/jogo	45.000	7.742,46	0,17	
2.3.3	Custo mensal com pneus	km	3.170,68	0,17	545,53	545,53
2.4	MANUTENÇÃO	UNID	QUANT	PREÇO UNIT	SUB-TOTAL	TOTAL
2.4.1	Custo de manutenção por km	Km	0,30%	0,03	0,03	
2.4.2	Custo mensal de manutenção	mês	3.170,68	0,03	106,53	106,53
2.5	LAVAGEM COMPLETA	UNID	QUANT	PREÇO UNIT	SUB-TOTAL	TOTAL
2.5.1	Preço lavagem completa por km	Km	1.000	170,00	0,17	
2.5.2	Lavagem completa mensal	Km	3.170,68	0,17	539,02	539,02
<b>2.6</b>	<b>TOTAL DOS CUSTOS VARIÁVEIS</b>					<b>5.214,72</b>
2.7	CUSTO VARIÁVEL POR KM/RODADO	UNID	QUANT	PREÇO UNIT	SUB-TOTAL	TOTAL
2.7.1	<b>TOTAL CUSTO VARIÁVEL POR KM/RODADO</b>	km	<b>3.170,68</b>	<b>5.214,72</b>	<b>1,64</b>	<b>1,64</b>
3 - CUSTO TOTAL DO VEÍCULO POR KM/RODADO S/BDI						
3.1	DISCRIMINAÇÃO			FIXO	VARIÁVEL	TOTAL
3.1.1	<b>TOTAL DO CUSTO DO VEÍCULO POR KM/RODADO S/BDI</b>			<b>1,64</b>	<b>1,64</b>	<b>3,28</b>
4 - BDI						
4.1	DISCRIMINAÇÃO	UNID	QUANT	PREÇO UNIT	SUB-TOTAL	TOTAL
4.1.1	BDI	%	25,01%	3,28	0,82	0,82
5 - CUSTO FINAL DO QUILOMETRO RODADO COM BDI INCLUSO						
5.1	Preço unitário do Km rodado com BDI (Custo total + BDI)					<b>4,10</b>

**COMPOSIÇÃO DO CUSTO OPERACIONAL DE VEÍCULOS - TRANSPORTE DE ALUNO - ROTA 19**

TIPO DO VEÍCULO: Veículo tipo Van, com motorista e com combustível			
CAPACIDADE: 16 lugares			
ESTIMATIVA DE KM RODADOS/MÊS NO CONTRATO:	1.354,16	KM DIÁRIO:	67,708
VIDA ÚTIL DO VEÍCULO: 4 anos/48 meses			
ANO DO VEÍCULO: 2011			

1 - CUSTOS FIXOS						
1.1	MOTORISTA	UNID	QUANT	PREÇO UNIT	SUB-TOTAL	TOTAL
1.1.1	Total de Mão de obra	Mês	1,00	2.278,20	2.278,20	2.278,20
1.2	DEPRECIÇÃO	UNID	QUANT	PREÇO UNIT	SUB-TOTAL	TOTAL
1.2.1	Custo de aquisição do veículo usado	R\$	1	63.120,00	63.120,00	
1.2.2	Valor residual	unid	0,25	15.780,00	15.780,00	
1.2.3	Índice de revenda	%	5,00	0,25	0,25	
1.2.4	Vida útil do veículo	meses	48			
1.2.5	Parcela mensal de depreciação (pmd)	Mês	1	986,25	986,25	986,25
1.3	REMUNERAÇÃO DO CAPITAL INVESTIDO	UNID	QUANT	PREÇO UNIT	SUB-TOTAL	TOTAL
1.3.1	Taxa de juros anual	%	7,49%			
1.3.2	Vida útil do veículo	anos	4			
1.3.3	Coefficiente aplicável ao valor do veículo (R)	%	0,0234			
1.3.4	Remuneração mensal de capital	Mês	1	1.477,40	1477,40	1.477,40
1.4	LICENCIAMENTO, TAXA E SEGUROS	UNID	QUANT	PREÇO UNIT	SUB-TOTAL	TOTAL
1.4.1	IPVA	UNID	1	631,20	631,20	
1.4.2	Seguro obrigatório	UNID	1	25,08	25,08	
1.4.3	Seguro facultativo	mês	1	3.100,00	3.100,00	
1.4.4	Licenciamento e seguros mensais	mês	1	3.756,28	313,02	313,02
1.5	<b>TOTAL DOS CUSTOS FIXOS</b>					<b>5.054,88</b>
1.6	CUSTO FIXO POR KM/RODADO	UNID	QUANT	PREÇO UNIT	SUB-TOTAL	TOTAL
1.6.1	<b>TOTAL CUSTO FIXO POR KM/RODADO</b>	km	<b>1.354,16</b>	<b>5.054,88</b>	<b>3,73</b>	<b>3,73</b>
2 - CUSTOS VARIÁVEIS						
2.1	COMBUSTÍVEL	UNID	QUANT	PREÇO UNIT	SUB-TOTAL	TOTAL
2.1.1	Custo do combustível / km rodado	km/l	12	3,722	0,31	
2.1.2	Custo mensal com combustível	km	1.354,16	0,31	420,02	420,02
2.2	LUBRIFICANTES	UNID	QUANT	PREÇO UNIT	SUB-TOTAL	TOTAL
2.2.1	Valor do litro de óleo lubrificante	Litro	1	15,24	15,24	
2.2.2	Período de troca	Km	5.000			
2.2.3	Capacidade do cárter	Litros	6,0			
2.2.4	Custo da troca por km	km	1	0,018		
2.2.5	Custo da troca por mês	Mês	1.354,16	0,018	24,76	24,76
2.3	PNEUS	UNID	QUANT	PREÇO UNIT	SUB-TOTAL	TOTAL
2.3.1	Custo do jogo de pneus	unid	4,00	273,39	1.093,56	
2.3.2	Custo do jogo completo/km rodado	km/jogo	45.000	1.093,56	0,02	
2.3.3	Custo mensal com pneus	km	1.354,16	0,02	32,91	32,91
2.4	MANUTENÇÃO	UNID	QUANT	PREÇO UNIT	SUB-TOTAL	TOTAL
2.4.1	Custo de manutenção por km	Km	0,30%	0,04	0,04	
2.4.2	Custo mensal de manutenção	mês	1.354,16	0,04	51,28	51,28
2.5	LAVAGEM COMPLETA	UNID	QUANT	PREÇO UNIT	SUB-TOTAL	TOTAL
2.5.1	Preço lavagem completa por km	Km	1.000	80,00	0,08	
2.5.2	Lavagem completa mensal	Km	1.354,16	0,08	108,33	108,33
2.6	<b>TOTAL DOS CUSTOS VARIÁVEIS</b>					<b>637,31</b>
2.7	CUSTO VARIÁVEL POR KM/RODADO	UNID	QUANT	PREÇO UNIT	SUB-TOTAL	TOTAL
2.7.1	<b>TOTAL CUSTO VARIÁVEL POR KM/RODADO</b>	km	<b>1.354,16</b>	<b>637,31</b>	<b>0,47</b>	<b>0,47</b>
3 - CUSTO TOTAL DO VEÍCULO POR KM/RODADO S/BDI						
3.1	DISCRIMINAÇÃO			FIXO	VARIÁVEL	TOTAL
3.1.1	<b>TOTAL DO CUSTO DO VEÍCULO POR KM/RODADO S/BDI</b>			<b>3,73</b>	<b>0,47</b>	<b>4,20</b>
4 - BDI						
4.1	DISCRIMINAÇÃO	UNID	QUANT	PREÇO UNIT	SUB-TOTAL	TOTAL
4.1.1	BDI	%	25,01%	4,20	1,05	1,05
5 - CUSTO FINAL DO QUILOMETRO RODADO COM BDI INCLUSO						
5.1	Preço unitário do Km rodado com BDI (Custo total + BDI)					<b>5,25</b>

## COMPOSIÇÃO DO CUSTO OPERACIONAL DE VEÍCULOS - TRANSPORTE DE ALUNO - ROTA 21

TIPO DO VEÍCULO: Veículo tipo Micro-Ônibus, com motorista e com combustível			
CAPACIDADE: 34 lugares			
ESTIMATIVA DE KM RODADOS/MÊS NO CONTRATO:	1.146,48	KM DIÁRIO:	57,324
VIDA ÚTIL DO VEÍCULO: 4 anos/48 meses			
ANO DO VEÍCULO: 2011			

1 - CUSTOS FIXOS						
1.1	MOTORISTA	UNID	QUANT	PREÇO UNIT	SUB-TOTAL	TOTAL
1.1.1	Total de Mão de obra	Mês	1,00	2.278,20	2.278,20	2.278,20
1.2	DEPRECIÇÃO	UNID	QUANT	PREÇO UNIT	SUB-TOTAL	TOTAL
1.2.1	Custo de aquisição do veículo usado	R\$	1	101.199,00	101.199,00	
1.2.2	Valor residual	unid	0,25	25.299,75	25.299,75	
1.2.3	Índice de revenda	%	2,00	0,25	0,25	
1.2.4	Vida útil do veículo	meses	48			
1.2.5	Parcela mensal de depreciação (pmd)	Mês	1	1.581,23	1.581,23	1.581,23
1.3	REMUNERAÇÃO DO CAPITAL INVESTIDO	UNID	QUANT	PREÇO UNIT	SUB-TOTAL	TOTAL
1.3.1	Taxa de juros anual	%	1,45%			
1.3.2	Vida útil do veículo	anos	4			
1.3.3	Coefficiente aplicável ao valor do veículo (R)	%	0,0023			
1.3.4	Remuneração mensal de capital	Mês	1	229,28	229,28	229,28
1.4	LICENCIAMENTO, TAXA E SEGUROS	UNID	QUANT	PREÇO UNIT	SUB-TOTAL	TOTAL
1.4.1	IPVA	UNID	1	1.011,99	1.011,99	
1.4.2	Seguro obrigatório	UNID	1	25,08	25,08	
1.4.3	Seguro facultativo	mês	1	3.100,00	3.100,00	
1.4.4	Licenciamento e seguros mensais	mês	1	4.137,07	344,76	344,76
<b>1.5</b>	<b>TOTAL DOS CUSTOS FIXOS</b>					<b>4.433,47</b>
1.6	CUSTO FIXO POR KM/RODADO	UNID	QUANT	PREÇO UNIT	SUB-TOTAL	TOTAL
<b>1.6.1</b>	<b>TOTAL CUSTO FIXO POR KM/RODADO</b>	km	<b>1.146,48</b>	<b>4.433,47</b>	<b>3,87</b>	<b>3,87</b>
2 - CUSTOS VARIÁVEIS						
2.1	COMBUSTÍVEL	UNID	QUANT	PREÇO UNIT	SUB-TOTAL	TOTAL
2.1.1	Custo do combustível / km rodado	km/l	5	3,722	0,74	
2.1.2	Custo mensal com combustível	km	1.146,48	0,74	853,44	853,44
2.2	LUBRIFICANTES	UNID	QUANT	PREÇO UNIT	SUB-TOTAL	TOTAL
2.2.1	Valor do litro de óleo lubrificante	Litro	1	15,24	15,24	
2.2.2	Período de troca	Km	5.000			
2.2.3	Capacidade do cárter	Litros	9,2			
2.2.4	Custo da troca por km	km	1	0,028		
2.2.5	Custo da troca por mês	Mês	1.146,48	0,028	32,15	32,15
2.3	PNEUS	UNID	QUANT	PREÇO UNIT	SUB-TOTAL	TOTAL
2.3.1	Custo do jogo de pneus	unid	6,00	548,65	3.291,90	
2.3.2	Custo do jogo completo/km rodado	km/jogo	45.000	3.291,90	0,07	
2.3.3	Custo mensal com pneus	km	1.146,48	0,07	83,87	83,87
2.4	MANUTENÇÃO	UNID	QUANT	PREÇO UNIT	SUB-TOTAL	TOTAL
2.4.1	Custo de manutenção por km	Km	0,30%	0,06	0,06	
2.4.2	Custo mensal de manutenção	mês	1.146,48	0,06	69,61	69,61
2.5	LAVAGEM COMPLETA	UNID	QUANT	PREÇO UNIT	SUB-TOTAL	TOTAL
2.5.1	Preço lavagem completa por km	Km	1.000	115,00	0,115	
2.5.2	Lavagem completa mensal	Km	1.146,48	0,115	131,85	131,85
<b>2.6</b>	<b>TOTAL DOS CUSTOS VARIÁVEIS</b>					<b>1.170,92</b>
2.7	CUSTO VARIÁVEL POR KM/RODADO	UNID	QUANT	PREÇO UNIT	SUB-TOTAL	TOTAL
<b>2.7.1</b>	<b>TOTAL CUSTO VARIÁVEL POR KM/RODADO</b>	km	<b>1.146,48</b>	<b>1.170,92</b>	<b>1,02</b>	<b>1,02</b>
3 - CUSTO TOTAL DO VEÍCULO POR KM/RODADO S/BDI						
3.1	DISCRIMINAÇÃO			FIXO	VARIÁVEL	TOTAL
<b>3.1.1</b>	<b>TOTAL DO CUSTO DO VEÍCULO POR KM/RODADO S/BDI</b>			<b>3,87</b>	<b>1,02</b>	<b>4,89</b>
4 - BDI						
4.1	DISCRIMINAÇÃO	UNID	QUANT	PREÇO UNIT	SUB-TOTAL	TOTAL
<b>4.1.1</b>	<b>BDI</b>	%	<b>25,01%</b>	<b>4,89</b>	<b>1,22</b>	<b>1,22</b>
5 - CUSTO FINAL DO QUILOMETRO RODADO COM BDI INCLUSO						
<b>5.1</b>	<b>Preço unitário do Km rodado com BDI (Custo total + BDI)</b>					<b>6,11</b>

## COMPOSIÇÃO DO CUSTO OPERACIONAL DE VEÍCULOS - TRANSPORTE DE ALUNO - ROTA 22

TIPO DO VEÍCULO: Veículo tipo Micro-Ônibus, com motorista e com combustível			
CAPACIDADE: 34 lugares			
ESTIMATIVA DE KM RODADOS/MÊS NO CONTRATO:	2.007,36	KM DIÁRIO:	100,368
VIDA ÚTIL DO VEÍCULO: 4 anos/48 meses			
ANO DO VEÍCULO: 2011			

1 - CUSTOS FIXOS						
1.1	MOTORISTA	UNID	QUANT	PREÇO UNIT	SUB-TOTAL	TOTAL
1.1.1	Total de Mão de obra	Mês	1,00	2.278,20	2.278,20	2.278,20
1.2	DEPRECIÇÃO	UNID	QUANT	PREÇO UNIT	SUB-TOTAL	TOTAL
1.2.1	Custo de aquisição do veículo usado	R\$	1	101.199,00	101.199,00	
1.2.2	Valor residual	unid	0,25	25.299,75	25.299,75	
1.2.3	Índice de revenda	%	2,00	0,25	0,25	
1.2.4	Vida útil do veículo	meses	48			
1.2.5	Parcela mensal de depreciação (pmd)	Mês	1	1.581,23	1.581,23	1.581,23
1.3	REMUNERAÇÃO DO CAPITAL INVESTIDO	UNID	QUANT	PREÇO UNIT	SUB-TOTAL	TOTAL
1.3.1	Taxa de juros anual	%	1,45%			
1.3.2	Vida útil do veículo	anos	4			
1.3.3	Coefficiente aplicável ao valor do veículo (R)	%	0,0023			
1.3.4	Remuneração mensal de capital	Mês	1	229,28	229,28	229,28
1.4	LICENCIAMENTO, TAXA E SEGUROS	UNID	QUANT	PREÇO UNIT	SUB-TOTAL	TOTAL
1.4.1	IPVA	UNID	1	1.011,99	1.011,99	
1.4.2	Seguro obrigatório	UNID	1	25,08	25,08	
1.4.3	Seguro facultativo	mês	1	3.100,00	3.100,00	
1.4.4	Licenciamento e seguros mensais	mês	1	4.137,07	344,76	344,76
1.5	<b>TOTAL DOS CUSTOS FIXOS</b>					<b>4.433,47</b>
1.6	<b>CUSTO FIXO POR KM/RODADO</b>	<b>UNID</b>	<b>QUANT</b>	<b>PREÇO UNIT</b>	<b>SUB-TOTAL</b>	<b>TOTAL</b>
1.6.1	<b>TOTAL CUSTO FIXO POR KM/RODADO</b>	<b>km</b>	<b>2.007,36</b>	<b>4.433,47</b>	<b>2,21</b>	<b>2,21</b>
2 - CUSTOS VARIÁVEIS						
2.1	COMBUSTÍVEL	UNID	QUANT	PREÇO UNIT	SUB-TOTAL	TOTAL
2.1.1	Custo do combustível / km rodado	km/l	5	3,722	0,74	
2.1.2	Custo mensal com combustível	km	2.007,36	0,74	1.494,28	1.494,28
2.2	LUBRIFICANTES	UNID	QUANT	PREÇO UNIT	SUB-TOTAL	TOTAL
2.2.1	Valor do litro de óleo lubrificante	Litro	1	15,24	15,24	
2.2.2	Período de troca	Km	5.000			
2.2.3	Capacidade do cárter	Litros	9,2			
2.2.4	Custo da troca por km	km	1	0,028		
2.2.5	Custo da troca por mês	Mês	2.007,36	0,028	56,29	56,29
2.3	PNEUS	UNID	QUANT	PREÇO UNIT	SUB-TOTAL	TOTAL
2.3.1	Custo do jogo de pneus	unid	6,00	548,65	3.291,90	
2.3.2	Custo do jogo completo/km rodado	km/jogo	45.000	3.291,90	0,07	
2.3.3	Custo mensal com pneus	km	2.007,36	0,07	146,85	146,85
2.4	MANUTENÇÃO	UNID	QUANT	PREÇO UNIT	SUB-TOTAL	TOTAL
2.4.1	Custo de manutenção por km	Km	0,30%	0,06	0,06	
2.4.2	Custo mensal de manutenção	mês	2.007,36	0,06	121,89	121,89
2.5	LAVAGEM COMPLETA	UNID	QUANT	PREÇO UNIT	SUB-TOTAL	TOTAL
2.5.1	Preço lavagem completa por km	Km	1.000	115,00	0,115	
2.5.2	Lavagem completa mensal	Km	2.007,36	0,115	230,85	230,85
2.6	<b>TOTAL DOS CUSTOS VARIÁVEIS</b>					<b>2.050,15</b>
2.7	<b>CUSTO VARIÁVEL POR KM/RODADO</b>	<b>UNID</b>	<b>QUANT</b>	<b>PREÇO UNIT</b>	<b>SUB-TOTAL</b>	<b>TOTAL</b>
2.7.1	<b>TOTAL CUSTO VARIÁVEL POR KM/RODADO</b>	<b>km</b>	<b>2.007,36</b>	<b>2.050,15</b>	<b>1,02</b>	<b>1,02</b>
3 - CUSTO TOTAL DO VEÍCULO POR KM/RODADO S/BDI						
3.1	DISCRIMINAÇÃO			FIXO	VARIÁVEL	TOTAL
3.1.1	TOTAL DO CUSTO DO VEÍCULO POR KM/RODADO S/BDI			2,21	1,02	3,23
4 - BDI						
4.1	DISCRIMINAÇÃO	UNID	QUANT	PREÇO UNIT	SUB-TOTAL	TOTAL
4.1.1	BDI	%	25,01%	3,23	0,81	0,81
5 - CUSTO FINAL DO QUILOMETRO RODADO COM BDI INCLUSO						
5.1	Preço unitário do Km rodado com BDI (Custo total + BDI)					<b>4,04</b>



## COMPOSIÇÃO DO CUSTO OPERACIONAL DE VEÍCULOS - TRANSPORTE DE ALUNO - ROTA 23

TIPO DO VEÍCULO: Veículo tipo Ônibus, com motorista e com combustível			
CAPACIDADE: 46 lugares			
ESTIMATIVA DE KM RODADOS/MÊS NO CONTRATO:	951,60	KM DIÁRIO:	47,580
VIDA ÚTIL DO VEÍCULO: 4 anos/48 meses			
ANO DO VEÍCULO: 2009			

1 - CUSTOS FIXOS						
Item	Descrição	UNID	QUANT	PREÇO UNIT	SUB-TOTAL	TOTAL
1.1	MOTORISTA					
1.1.1	Total de Mão de obra	Mês	1,00	2.718,19	2.718,19	2.718,19
1.2	DEPRECIÇÃO					
1.2.1	Custo de aquisição do veículo usado	R\$	1	56.000,00	56.000,00	
1.2.2	Valor residual	unid	0,25	14.000,00	14.000,00	
1.2.3	Índice de revenda	%	5,00	0,25	0,25	
1.2.4	Vida útil do veículo	meses	48			
1.2.5	Parcela mensal de depreciação (pmd)	Mês	1	875,00	875,00	875,00
1.3	REMUNERAÇÃO DO CAPITAL INVESTIDO					
1.3.1	Taxa de juros anual	%	8,80%			
1.3.2	Vida útil do veículo	anos	4			
1.3.3	Coefficiente aplicável ao valor do veículo (R)	%	0,0275			
1.3.4	Remuneração mensal de capital	Mês	1	1.540,00	1540,00	1.540,00
1.4	LICENCIAMENTO, TAXA E SEGUROS					
1.4.1	IPVA	UNID	1	560,00	560,00	
1.4.2	Seguro obrigatório	UNID	1	25,08	25,08	
1.4.3	Seguro facultativo	mês	1	2.800,00	2.800,00	
1.4.4	Licenciamento e seguros mensais	mês	1	3.385,08	282,09	282,09
1.5	<b>TOTAL DOS CUSTOS FIXOS</b>					<b>5.415,28</b>
1.6	<b>CUSTO FIXO POR KM/RODADO</b>	<b>UNID</b>	<b>QUANT</b>	<b>PREÇO UNIT</b>	<b>SUB-TOTAL</b>	<b>TOTAL</b>
1.6.1	<b>TOTAL CUSTO FIXO POR KM/RODADO</b>	<b>km</b>	<b>951,60</b>	<b>5.415,28</b>	<b>5,69</b>	<b>5,69</b>
2 - CUSTOS VARIÁVEIS						
2.1	COMBUSTÍVEL					
2.1.1	Custo do combustível / km rodado	km/l	3	3,722	1,24	
2.1.2	Custo mensal com combustível	km	951,60	1,24	1.180,62	1.180,62
2.2	LUBRIFICANTES					
2.2.1	Valor do litro de óleo lubrificante	Litro	1	15,24	15,24	
2.2.2	Período de troca	Km	5.000			
2.2.3	Capacidade do cárter	Litros	9,3			
2.2.4	Custo da troca por km	km	1	0,028		
2.2.5	Custo da troca por mês	Mês	951,60	0,028	26,97	26,97
2.3	PNEUS					
2.3.1	Custo do jogo de pneus	unid	6,00	1.290,41	7.742,46	
2.3.2	Custo do jogo completo/km rodado	km/jogo	45.000	7.742,46	0,17	
2.3.3	Custo mensal com pneus	km	951,60	0,17	163,73	163,73
2.4	MANUTENÇÃO					
2.4.1	Custo de manutenção por km	Km	0,30%	0,03	0,03	
2.4.2	Custo mensal de manutenção	mês	951,60	0,03	31,97	31,97
2.5	LAVAGEM COMPLETA					
2.5.1	Preço lavagem completa por km	Km	1.000	170,00	0,17	
2.5.2	Lavagem completa mensal	Km	951,60	0,17	161,77	161,77
2.6	<b>TOTAL DOS CUSTOS VARIÁVEIS</b>					<b>1.565,07</b>
2.7	<b>CUSTO VARIÁVEL POR KM/RODADO</b>	<b>UNID</b>	<b>QUANT</b>	<b>PREÇO UNIT</b>	<b>SUB-TOTAL</b>	<b>TOTAL</b>
2.7.1	<b>TOTAL CUSTO VARIÁVEL POR KM/RODADO</b>	<b>km</b>	<b>951,60</b>	<b>1.565,07</b>	<b>1,64</b>	<b>1,64</b>
3 - CUSTO TOTAL DO VEÍCULO POR KM/RODADO S/BDI						
3.1	DISCRIMINAÇÃO			FIXO	VARIÁVEL	TOTAL
3.1.1	TOTAL DO CUSTO DO VEÍCULO POR KM/RODADO S/BDI			5,69	1,64	7,34
4 - BDI						
4.1	DISCRIMINAÇÃO					
4.1.1	BDI	%	25,01%	7,34	1,83	1,83
5 - CUSTO FINAL DO QUILOMETRO RODADO COM BDI INCLUSO						
5.1	Preço unitário do Km rodado com BDI (Custo total + BDI)					<b>9,17</b>

## COMPOSIÇÃO DO CUSTO OPERACIONAL DE VEÍCULOS - TRANSPORTE DE ALUNO - ROTA 24

TIPO DO VEÍCULO: Veículo tipo Van, com motorista e com combustível			
CAPACIDADE: 16 lugares			
ESTIMATIVA DE KM RODADOS/MÊS NO CONTRATO:	1.282,56	KM DIÁRIO:	64,128
VIDA ÚTIL DO VEÍCULO: 4 anos/48 meses			
ANO DO VEÍCULO: 2011			

1 - CUSTOS FIXOS						
Item	Descrição	UNID	QUANT	PREÇO UNIT	SUB-TOTAL	TOTAL
1.1	MOTORISTA					
1.1.1	Total de Mão de obra	Mês	1,00	2.278,20	2.278,20	2.278,20
1.2	DEPRECIÇÃO					
1.2.1	Custo de aquisição do veículo usado	R\$	1	63.120,00	63.120,00	
1.2.2	Valor residual	unid	0,25	15.780,00	15.780,00	
1.2.3	Índice de revenda	%	5,00	0,25	0,25	
1.2.4	Vida útil do veículo	meses	48			
1.2.5	Parcela mensal de depreciação (pmd)	Mês	1	986,25	986,25	986,25
1.3	REMUNERAÇÃO DO CAPITAL INVESTIDO					
1.3.1	Taxa de juros anual	%	7,49%			
1.3.2	Vida útil do veículo	anos	4			
1.3.3	Coefficiente aplicável ao valor do veículo (R)	%	0,0234			
1.3.4	Remuneração mensal de capital	Mês	1	1.477,40	1477,40	1.477,40
1.4	LICENCIAMENTO, TAXA E SEGUROS					
1.4.1	IPVA	UNID	1	631,20	631,20	
1.4.2	Seguro obrigatório	UNID	1	25,08	25,08	
1.4.3	Seguro facultativo	mês	1	3.100,00	3.100,00	
1.4.4	Licenciamento e seguros mensais	mês	1	3.756,28	313,02	313,02
1.5	<b>TOTAL DOS CUSTOS FIXOS</b>					<b>5.054,88</b>
1.6	<b>CUSTO FIXO POR KM/RODADO</b>	<b>UNID</b>	<b>QUANT</b>	<b>PREÇO UNIT</b>	<b>SUB-TOTAL</b>	<b>TOTAL</b>
1.6.1	<b>TOTAL CUSTO FIXO POR KM/RODADO</b>	<b>km</b>	<b>1.282,56</b>	<b>5.054,88</b>	<b>3,94</b>	<b>3,94</b>
2 - CUSTOS VARIÁVEIS						
2.1	COMBUSTÍVEL					
2.1.1	Custo do combustível / km rodado	km/l	12	3,722	0,31	
2.1.2	Custo mensal com combustível	km	1.282,56	0,31	397,81	397,81
2.2	LUBRIFICANTES					
2.2.1	Valor do litro de óleo lubrificante	Litro	1	15,24	15,24	
2.2.2	Período de troca	Km	5.000			
2.2.3	Capacidade do cárter	Litros	6,0			
2.2.4	Custo da troca por km	km	1	0,018		
2.2.5	Custo da troca por mês	Mês	1.282,56	0,018	23,46	23,46
2.3	PNEUS					
2.3.1	Custo do jogo de pneus	unid	4,00	273,39	1.093,56	
2.3.2	Custo do jogo completo/km rodado	km/jogo	45.000	1.093,56	0,02	
2.3.3	Custo mensal com pneus	km	1.282,56	0,02	31,17	31,17
2.4	MANUTENÇÃO					
2.4.1	Custo de manutenção por km	Km	0,30%	0,04	0,04	
2.4.2	Custo mensal de manutenção	mês	1.282,56	0,04	48,57	48,57
2.5	LAVAGEM COMPLETA					
2.5.1	Preço lavagem completa por km	Km	1.000	80,00	0,08	
2.5.2	Lavagem completa mensal	Km	1.282,56	0,08	102,60	102,60
2.6	<b>TOTAL DOS CUSTOS VARIÁVEIS</b>					<b>603,61</b>
2.7	<b>CUSTO VARIÁVEL POR KM/RODADO</b>	<b>UNID</b>	<b>QUANT</b>	<b>PREÇO UNIT</b>	<b>SUB-TOTAL</b>	<b>TOTAL</b>
2.7.1	<b>TOTAL CUSTO VARIÁVEL POR KM/RODADO</b>	<b>km</b>	<b>1.282,56</b>	<b>603,61</b>	<b>0,47</b>	<b>0,47</b>
3 - CUSTO TOTAL DO VEÍCULO POR KM/RODADO S/BDI						
3.1	DISCRIMINAÇÃO			FIXO	VARIÁVEL	TOTAL
3.1.1	TOTAL DO CUSTO DO VEÍCULO POR KM/RODADO S/BDI			3,94	0,47	4,41
4 - BDI						
4.1	DISCRIMINAÇÃO	UNID	QUANT	PREÇO UNIT	SUB-TOTAL	TOTAL
4.1.1	BDI	%	25,01%	4,41	1,10	1,10
5 - CUSTO FINAL DO QUILOMETRO RODADO COM BDI INCLUSO						
5.1	Preço unitário do Km rodado com BDI (Custo total + BDI)					<b>5,52</b>

## COMPOSIÇÃO DO CUSTO OPERACIONAL DE VEÍCULOS - TRANSPORTE DE ALUNO - ROTA 25

TIPO DO VEÍCULO: Veículo tipo Van, com motorista e com combustível			
CAPACIDADE: 16 lugares			
ESTIMATIVA DE KM RODADOS/MÊS NO CONTRATO:	1.146,48	KM DIÁRIO:	57,324
VIDA ÚTIL DO VEÍCULO: 4 anos/48 meses			
ANO DO VEÍCULO: 2011			

1 - CUSTOS FIXOS						
UNID	QUANT	PREÇO UNIT	SUB-TOTAL	TOTAL		
1.1	MOTORISTA					
1.1.1	Total de Mão de obra	Mês	1,00	2.278,20	2.278,20	
1.2	DEPRECIÇÃO					
1.2.1	Custo de aquisição do veículo usado	R\$	1	63.120,00	63.120,00	
1.2.2	Valor residual	unid	0,25	15.780,00	15.780,00	
1.2.3	Índice de revenda	%	5,00	0,25	0,25	
1.2.4	Vida útil do veículo	meses	48			
1.2.5	Parcela mensal de depreciação (pmd)	Mês	1	986,25	986,25	
1.3	REMUNERAÇÃO DO CAPITAL INVESTIDO					
1.3.1	Taxa de juros anual	%	7,49%			
1.3.2	Vida útil do veículo	anos	4			
1.3.3	Coeficiente aplicável ao valor do veículo (R)	%	0,0234			
1.3.4	Remuneração mensal de capital	Mês	1	1.477,40	1.477,40	
1.4	LICENCIAMENTO, TAXA E SEGUROS					
1.4.1	IPVA	UNID	1	631,20	631,20	
1.4.2	Seguro obrigatório	UNID	1	25,08	25,08	
1.4.3	Seguro facultativo	mês	1	3.100,00	3.100,00	
1.4.4	Licenciamento e seguros mensais	mês	1	3.756,28	313,02	
1.5	<b>TOTAL DOS CUSTOS FIXOS</b>				<b>5.054,88</b>	
1.6	<b>CUSTO FIXO POR KM/RODADO</b>	<b>UNID</b>	<b>QUANT</b>	<b>PREÇO UNIT</b>	<b>SUB-TOTAL</b>	<b>TOTAL</b>
1.6.1	<b>TOTAL CUSTO FIXO POR KM/RODADO</b>	km	<b>1.146,48</b>	<b>5.054,88</b>	<b>4,41</b>	<b>4,41</b>
2 - CUSTOS VARIÁVEIS						
UNID	QUANT	PREÇO UNIT	SUB-TOTAL	TOTAL		
2.1	COMBUSTÍVEL					
2.1.1	Custo do combustível / km rodado	km/l	12	3,722	0,31	
2.1.2	Custo mensal com combustível	km	1.146,48	0,31	355,60	
2.2	LUBRIFICANTES					
2.2.1	Valor do litro de óleo lubrificante	Litro	1	15,24	15,24	
2.2.2	Período de troca	Km	5.000			
2.2.3	Capacidade do cárter	Litros	6,0			
2.2.4	Custo da troca por km	km	1	0,018		
2.2.5	Custo da troca por mês	Mês	1.146,48	0,018	20,97	
2.3	PNEUS					
2.3.1	Custo do jogo de pneus	unid	4,00	273,39	1.093,56	
2.3.2	Custo do jogo completo/km rodado	km/jogo	45.000	1.093,56	0,02	
2.3.3	Custo mensal com pneus	km	1.146,48	0,02	27,86	
2.4	MANUTENÇÃO					
2.4.1	Custo de manutenção por km	Km	0,30%	0,04	0,04	
2.4.2	Custo mensal de manutenção	mês	1.146,48	0,04	43,42	
2.5	LAVAGEM COMPLETA					
2.5.1	Preço lavagem completa por km	Km	1.000	80,00	0,08	
2.5.2	Lavagem completa mensal	Km	1.146,48	0,08	91,72	
2.6	<b>TOTAL DOS CUSTOS VARIÁVEIS</b>				<b>539,57</b>	
2.7	<b>CUSTO VARIÁVEL POR KM/RODADO</b>	<b>UNID</b>	<b>QUANT</b>	<b>PREÇO UNIT</b>	<b>SUB-TOTAL</b>	<b>TOTAL</b>
2.7.1	<b>TOTAL CUSTO VARIÁVEL POR KM/RODADO</b>	km	<b>1.146,48</b>	<b>539,57</b>	<b>0,47</b>	<b>0,47</b>
3 - CUSTO TOTAL DO VEÍCULO POR KM/RODADO S/BDI						
3.1	DISCRIMINAÇÃO			FIXO	VARIÁVEL	TOTAL
3.1.1	TOTAL DO CUSTO DO VEÍCULO POR KM/RODADO S/BDI			4,41	0,47	4,88
4 - BDI						
4.1	DISCRIMINAÇÃO	UNID	QUANT	PREÇO UNIT	SUB-TOTAL	TOTAL
4.1.1	BDI	%	25,01%	4,88	1,22	1,22
5 - CUSTO FINAL DO QUILOMETRO RODADO COM BDI INCLUSO						
5.1	Preço unitário do Km rodado com BDI (Custo total + BDI)					<b>6,10</b>

## COMPOSIÇÃO DO CUSTO OPERACIONAL DE VEÍCULOS - TRANSPORTE DE ALUNO - ROTA 27

TIPO DO VEÍCULO: Veículo tipo Van, com motorista e com combustível			
CAPACIDADE: 16 lugares			
ESTIMATIVA DE KM RODADOS/MÊS NO CONTRATO:	1.079,84	KM DIÁRIO:	53,992
VIDA ÚTIL DO VEÍCULO: 4 anos/48 meses			
ANO DO VEÍCULO: 2011			

1 - CUSTOS FIXOS						
Item	Descrição	UNID	QUANT	PREÇO UNIT	SUB-TOTAL	TOTAL
1.1	MOTORISTA	UNID	QUANT	PREÇO UNIT	SUB-TOTAL	TOTAL
1.1.1	Total de Mão de obra	Mês	1,00	2.278,20	2.278,20	2.278,20
1.2	DEPRECIÇÃO	UNID	QUANT	PREÇO UNIT	SUB-TOTAL	TOTAL
1.2.1	Custo de aquisição do veículo usado	R\$	1	63.120,00	63.120,00	
1.2.2	Valor residual	unid	0,25	15.780,00	15.780,00	
1.2.3	Índice de revenda	%	5,00	0,25	0,25	
1.2.4	Vida útil do veículo	meses	48			
1.2.5	Parcela mensal de depreciação (pmd)	Mês	1	986,25	986,25	986,25
1.3	REMUNERAÇÃO DO CAPITAL INVESTIDO	UNID	QUANT	PREÇO UNIT	SUB-TOTAL	TOTAL
1.3.1	Taxa de juros anual	%	7,49%			
1.3.2	Vida útil do veículo	anos	4			
1.3.3	Coefficiente aplicável ao valor do veículo (R)	%	0,0234			
1.3.4	Remuneração mensal de capital	Mês	1	1.477,40	1.477,40	1.477,40
1.4	LICENCIAMENTO, TAXA E SEGUROS	UNID	QUANT	PREÇO UNIT	SUB-TOTAL	TOTAL
1.4.1	IPVA	UNID	1	631,20	631,20	
1.4.2	Seguro obrigatório	UNID	1	25,08	25,08	
1.4.3	Seguro facultativo	mês	1	3.100,00	3.100,00	
1.4.4	Licenciamento e seguros mensais	mês	1	3.756,28	313,02	313,02
1.5	<b>TOTAL DOS CUSTOS FIXOS</b>					<b>5.054,88</b>
1.6	<b>CUSTO FIXO POR KM/RODADO</b>	<b>UNID</b>	<b>QUANT</b>	<b>PREÇO UNIT</b>	<b>SUB-TOTAL</b>	<b>TOTAL</b>
1.6.1	<b>TOTAL CUSTO FIXO POR KM/RODADO</b>	<b>km</b>	<b>1.079,84</b>	<b>5.054,88</b>	<b>4,68</b>	<b>4,68</b>
2 - CUSTOS VARIÁVEIS						
2.1	COMBUSTÍVEL	UNID	QUANT	PREÇO UNIT	SUB-TOTAL	TOTAL
2.1.1	Custo do combustível / km rodado	km/l	12	3,722	0,31	
2.1.2	Custo mensal com combustível	km	1.079,84	0,31	334,93	334,93
2.2	LUBRIFICANTES	UNID	QUANT	PREÇO UNIT	SUB-TOTAL	TOTAL
2.2.1	Valor do litro de óleo lubrificante	Litro	1	15,24	15,24	
2.2.2	Período de troca	Km	5.000			
2.2.3	Capacidade do cárter	Litros	6,0			
2.2.4	Custo da troca por km	km	1	0,018		
2.2.5	Custo da troca por mês	Mês	1.079,84	0,018	19,75	19,75
2.3	PNEUS	UNID	QUANT	PREÇO UNIT	SUB-TOTAL	TOTAL
2.3.1	Custo do jogo de pneus	unid	4,00	273,39	1.093,56	
2.3.2	Custo do jogo completo/km rodado	km/jogo	45.000	1.093,56	0,02	
2.3.3	Custo mensal com pneus	km	1.079,84	0,02	26,24	26,24
2.4	MANUTENÇÃO	UNID	QUANT	PREÇO UNIT	SUB-TOTAL	TOTAL
2.4.1	Custo de manutenção por km	Km	0,30%	0,04	0,04	
2.4.2	Custo mensal de manutenção	mês	1.079,84	0,04	40,90	40,90
2.5	LAVAGEM COMPLETA	UNID	QUANT	PREÇO UNIT	SUB-TOTAL	TOTAL
2.5.1	Preço lavagem completa por km	Km	1.000	80,00	0,08	
2.5.2	Lavagem completa mensal	Km	1.079,84	0,08	86,39	86,39
2.6	<b>TOTAL DOS CUSTOS VARIÁVEIS</b>					<b>508,20</b>
2.7	<b>CUSTO VARIÁVEL POR KM/RODADO</b>	<b>UNID</b>	<b>QUANT</b>	<b>PREÇO UNIT</b>	<b>SUB-TOTAL</b>	<b>TOTAL</b>
2.7.1	<b>TOTAL CUSTO VARIÁVEL POR KM/RODADO</b>	<b>km</b>	<b>1.079,84</b>	<b>508,20</b>	<b>0,47</b>	<b>0,47</b>
3 - CUSTO TOTAL DO VEÍCULO POR KM/RODADO S/BDI						
3.1	DISCRIMINAÇÃO			FIXO	VARIÁVEL	TOTAL
3.1.1	TOTAL DO CUSTO DO VEÍCULO POR KM/RODADO S/BDI			4,68	0,47	5,15
4 - BDI						
4.1	DISCRIMINAÇÃO	UNID	QUANT	PREÇO UNIT	SUB-TOTAL	TOTAL
4.1.1	BDI	%	25,01%	5,15	1,29	1,29
5 - CUSTO FINAL DO QUILOMETRO RODADO COM BDI INCLUSO						
5.1	Preço unitário do Km rodado com BDI (Custo total + BDI)					<b>6,44</b>

## COMPOSIÇÃO DO CUSTO OPERACIONAL DE VEÍCULOS - TRANSPORTE DE ALUNO - ROTA 28

TIPO DO VEÍCULO: Veículo tipo Ônibus, com motorista e com combustível			
CAPACIDADE: 46 lugares			
ESTIMATIVA DE KM RODADOS/MÊS NO CONTRATO:	2.370,90	KM DIÁRIO:	118,545
VIDA ÚTIL DO VEÍCULO: 4 anos/48 meses			
ANO DO VEÍCULO: 2009			

1 - CUSTOS FIXOS						
Item	Descrição	UNID	QUANT	PREÇO UNIT	SUB-TOTAL	TOTAL
1.1	MOTORISTA	UNID	QUANT	PREÇO UNIT	SUB-TOTAL	TOTAL
1.1.1	Total de Mão de obra	Mês	1,00	2.718,19	2.718,19	2.718,19
1.2	DEPRECIÇÃO	UNID	QUANT	PREÇO UNIT	SUB-TOTAL	TOTAL
1.2.1	Custo de aquisição do veículo usado	R\$	1	56.000,00	56.000,00	
1.2.2	Valor residual	unid	0,25	14.000,00	14.000,00	
1.2.3	Índice de revenda	%	5,00	0,25	0,25	
1.2.4	Vida útil do veículo	meses	48			
1.2.5	Parcela mensal de depreciação (pmd)	Mês	1	875,00	875,00	875,00
1.3	REMUNERAÇÃO DO CAPITAL INVESTIDO	UNID	QUANT	PREÇO UNIT	SUB-TOTAL	TOTAL
1.3.1	Taxa de juros anual	%	7,49%			
1.3.2	Vida útil do veículo	anos	4			
1.3.3	Coeficiente aplicável ao valor do veículo (R)	%	0,0234			
1.3.4	Remuneração mensal de capital	Mês	1	1.310,75	1310,75	1.310,75
1.4	LICENCIAMENTO, TAXA E SEGUROS	UNID	QUANT	PREÇO UNIT	SUB-TOTAL	TOTAL
1.4.1	IPVA	UNID	1	560,00	560,00	
1.4.2	Seguro obrigatório	UNID	1	25,08	25,08	
1.4.3	Seguro facultativo	mês	1	2.800,00	2.800,00	
1.4.4	Licenciamento e seguros mensais	mês	1	3.385,08	282,09	282,09
1.5	<b>TOTAL DOS CUSTOS FIXOS</b>					<b>5.186,03</b>
1.6	<b>CUSTO FIXO POR KM/RODADO</b>	<b>UNID</b>	<b>QUANT</b>	<b>PREÇO UNIT</b>	<b>SUB-TOTAL</b>	<b>TOTAL</b>
1.6.1	<b>TOTAL CUSTO FIXO POR KM/RODADO</b>	<b>km</b>	<b>2.370,90</b>	<b>5.186,03</b>	<b>2,19</b>	<b>2,19</b>
2 - CUSTOS VARIÁVEIS						
2.1	COMBUSTÍVEL	UNID	QUANT	PREÇO UNIT	SUB-TOTAL	TOTAL
2.1.1	Custo do combustível / km rodado	km/l	3	3,722	1,24	
2.1.2	Custo mensal com combustível	km	2.370,90	1,24	2.941,50	2.941,50
2.2	LUBRIFICANTES	UNID	QUANT	PREÇO UNIT	SUB-TOTAL	TOTAL
2.2.1	Valor do litro de óleo lubrificante	Litro	1	15,24	15,24	
2.2.2	Período de troca	Km	5.000			
2.2.3	Capacidade do cárter	Litros	9,3			
2.2.4	Custo da troca por km	km	1	0,028		
2.2.5	Custo da troca por mês	Mês	2.370,90	0,028	67,21	67,21
2.3	PNEUS	UNID	QUANT	PREÇO UNIT	SUB-TOTAL	TOTAL
2.3.1	Custo do jogo de pneus	unid	6,00	1.290,41	7.742,46	
2.3.2	Custo do jogo completo/km rodado	km/jogo	45.000	7.742,46	0,17	
2.3.3	Custo mensal com pneus	km	2.370,90	0,17	407,92	407,92
2.4	MANUTENÇÃO	UNID	QUANT	PREÇO UNIT	SUB-TOTAL	TOTAL
2.4.1	Custo de manutenção por km	Km	0,30%	0,03	0,03	
2.4.2	Custo mensal de manutenção	mês	2.370,90	0,03	79,66	79,66
2.5	LAVAGEM COMPLETA	UNID	QUANT	PREÇO UNIT	SUB-TOTAL	TOTAL
2.5.1	Preço lavagem completa por km	Km	1.000	170,00	0,17	
2.5.2	Lavagem completa mensal	Km	2.370,90	0,17	403,05	403,05
2.6	<b>TOTAL DOS CUSTOS VARIÁVEIS</b>					<b>3.899,34</b>
2.7	<b>CUSTO VARIÁVEL POR KM/RODADO</b>	<b>UNID</b>	<b>QUANT</b>	<b>PREÇO UNIT</b>	<b>SUB-TOTAL</b>	<b>TOTAL</b>
2.7.1	<b>TOTAL CUSTO VARIÁVEL POR KM/RODADO</b>	<b>km</b>	<b>2.370,90</b>	<b>3.899,34</b>	<b>1,64</b>	<b>1,64</b>
3 - CUSTO TOTAL DO VEÍCULO POR KM/RODADO S/BDI						
3.1	DISCRIMINAÇÃO			FIXO	VARIÁVEL	TOTAL
3.1.1	TOTAL DO CUSTO DO VEÍCULO POR KM/RODADO S/BDI			2,19	1,64	3,83
4 - BDI						
4.1	DISCRIMINAÇÃO	UNID	QUANT	PREÇO UNIT	SUB-TOTAL	TOTAL
4.1.1	BDI	%	25,01%	3,83	0,96	0,96
5 - CUSTO FINAL DO QUILOMETRO RODADO COM BDI INCLUSO						
5.1	Preço unitário do Km rodado com BDI (Custo total + BDI)					<b>4,79</b>

## COMPOSIÇÃO DO CUSTO OPERACIONAL DE VEÍCULOS - TRANSPORTE DE ALUNO - ROTA 32

TIPO DO VEÍCULO: Veículo tipo Ônibus, com motorista e com combustível			
CAPACIDADE: 46 lugares			
ESTIMATIVA DE KM RODADOS/MÊS NO CONTRATO:	1.311,68	KM DIÁRIO:	65,584
VIDA ÚTIL DO VEÍCULO: 4 anos/48 meses			
ANO DO VEÍCULO: 2009			

1 - CUSTOS FIXOS						
Item	Descrição	UNID	QUANT	PREÇO UNIT	SUB-TOTAL	TOTAL
1.1	MOTORISTA					
1.1.1	Total de Mão de obra	Mês	1,00	2.718,19	2.718,19	2.718,19
1.2	DEPRECIÇÃO					
1.2.1	Custo de aquisição do veículo usado	R\$	1	56.000,00	56.000,00	
1.2.2	Valor residual	unid	0,25	14.000,00	14.000,00	
1.2.3	Índice de revenda	%	5,00	0,25	0,25	
1.2.4	Vida útil do veículo	meses	48			
1.2.5	Parcela mensal de depreciação (pmd)	Mês	1	875,00	875,00	875,00
1.3	REMUNERAÇÃO DO CAPITAL INVESTIDO					
1.3.1	Taxa de juros anual	%	7,49%			
1.3.2	Vida útil do veículo	anos	4			
1.3.3	Coeficiente aplicável ao valor do veículo (R)	%	0,0234			
1.3.4	Remuneração mensal de capital	Mês	1	1.310,75	1.310,75	1.310,75
1.4	LICENCIAMENTO, TAXA E SEGUROS					
1.4.1	IPVA	UNID	1	560,00	560,00	
1.4.2	Seguro obrigatório	UNID	1	25,08	25,08	
1.4.3	Seguro facultativo	mês	1	2.800,00	2.800,00	
1.4.4	Licenciamento e seguros mensais	mês	1	3.385,08	282,09	282,09
1.5	<b>TOTAL DOS CUSTOS FIXOS</b>					<b>5.186,03</b>
1.6	<b>CUSTO FIXO POR KM/RODADO</b>	<b>UNID</b>	<b>QUANT</b>	<b>PREÇO UNIT</b>	<b>SUB-TOTAL</b>	<b>TOTAL</b>
1.6.1	<b>TOTAL CUSTO FIXO POR KM/RODADO</b>	km	1.311,68	5.186,03	3,95	3,95
2 - CUSTOS VARIÁVEIS						
2.1	COMBUSTÍVEL					
2.1.1	Custo do combustível / km rodado	km/l	3	3,722	1,24	
2.1.2	Custo mensal com combustível	km	1.311,68	1,24	1.627,36	1.627,36
2.2	LUBRIFICANTES					
2.2.1	Valor do litro de óleo lubrificante	Litro	1	15,24	15,24	
2.2.2	Período de troca	Km	5.000			
2.2.3	Capacidade do cárter	Litros	9,3			
2.2.4	Custo da troca por km	km	1	0,028		
2.2.5	Custo da troca por mês	Mês	1.311,68	0,028	37,18	37,18
2.3	PNEUS					
2.3.1	Custo do jogo de pneus	unid	6,00	1.290,41	7.742,46	
2.3.2	Custo do jogo completo/km rodado	km/jogo	45.000	7.742,46	0,17	
2.3.3	Custo mensal com pneus	km	1.311,68	0,17	225,68	225,68
2.4	MANUTENÇÃO					
2.4.1	Custo de manutenção por km	Km	0,30%	0,03	0,03	
2.4.2	Custo mensal de manutenção	mês	1.311,68	0,03	44,07	44,07
2.5	LAVAGEM COMPLETA					
2.5.1	Preço lavagem completa por km	Km	1.000	170,00	0,17	
2.5.2	Lavagem completa mensal	Km	1.311,68	0,17	222,99	222,99
2.6	<b>TOTAL DOS CUSTOS VARIÁVEIS</b>					<b>2.157,28</b>
2.7	<b>CUSTO VARIÁVEL POR KM/RODADO</b>	<b>UNID</b>	<b>QUANT</b>	<b>PREÇO UNIT</b>	<b>SUB-TOTAL</b>	<b>TOTAL</b>
2.7.1	<b>TOTAL CUSTO VARIÁVEL POR KM/RODADO</b>	km	1.311,68	2.157,28	1,64	1,64
3 - CUSTO TOTAL DO VEÍCULO POR KM/RODADO S/BDI						
3.1	DISCRIMINAÇÃO			FIXO	VARIÁVEL	TOTAL
3.1.1	TOTAL DO CUSTO DO VEÍCULO POR KM/RODADO S/BDI			3,95	1,64	5,60
4 - BDI						
4.1	DISCRIMINAÇÃO					
4.1.1	BDI	%	25,01%	5,60	1,40	1,40
5 - CUSTO FINAL DO QUILOMETRO RODADO COM BDI INCLUSO						
5.1	Preço unitário do Km rodado com BDI (Custo total + BDI)					<b>7,00</b>

**COMPOSIÇÃO DO CUSTO OPERACIONAL DE VEÍCULOS - TRANSPORTE DE ALUNO - ROTA 34**

TIPO DO VEÍCULO: Veículo tipo Van, com motorista e com combustível

CAPACIDADE: 16 lugares

ESTIMATIVA DE KM RODADOS/MÊS NO CONTRATO:

1.457,36

KM DIÁRIO:

72,868

VIDA ÚTIL DO VEÍCULO: 4 anos/48 meses

ANO DO VEÍCULO: 2011

**1 - CUSTOS FIXOS**

1.1	MOTORISTA	UNID	QUANT	PREÇO UNIT	SUB-TOTAL	TOTAL
1.1.1	Total de Mão de obra	Mês	1,00	2.278,20	2.278,20	2.278,20
1.2	DEPRECIÇÃO	UNID	QUANT	PREÇO UNIT	SUB-TOTAL	TOTAL
1.2.1	Custo de aquisição do veículo usado	R\$	1	63.120,00	63.120,00	
1.2.2	Valor residual	unid	0,25	15.780,00	15.780,00	
1.2.3	Índice de revenda	%	5,00	0,25	0,25	
1.2.4	Vida útil do veículo	meses	48			
1.2.5	Parcela mensal de depreciação (pmd)	Mês	1	986,25	986,25	986,25
1.3	REMUNERAÇÃO DO CAPITAL INVESTIDO	UNID	QUANT	PREÇO UNIT	SUB-TOTAL	TOTAL
1.3.1	Taxa de juros anual	%	7,49%			
1.3.2	Vida útil do veículo	anos	4			
1.3.3	Coefficiente aplicável ao valor do veículo (R)	%	0,0234			
1.3.4	Remuneração mensal de capital	Mês	1	1.477,40	1477,40	1.477,40
1.4	LICENCIAMENTO, TAXA E SEGUROS	UNID	QUANT	PREÇO UNIT	SUB-TOTAL	TOTAL
1.4.1	IPVA	UNID	1	631,20	631,20	
1.4.2	Seguro obrigatório	UNID	1	25,08	25,08	
1.4.3	Seguro facultativo	mês	1	3.100,00	3.100,00	
1.4.4	Licenciamento e seguros mensais	mês	1	3.756,28	313,02	313,02
<b>1.5</b>	<b>TOTAL DOS CUSTOS FIXOS</b>					<b>5.054,88</b>
1.6	CUSTO FIXO POR KM/RODADO	UNID	QUANT	PREÇO UNIT	SUB-TOTAL	TOTAL
1.6.1	TOTAL CUSTO FIXO POR KM/RODADO	km	1.457,36	5.054,88	3,47	3,47

**2 - CUSTOS VARIÁVEIS**

2.1	COMBUSTÍVEL	UNID	QUANT	PREÇO UNIT	SUB-TOTAL	TOTAL
2.1.1	Custo do combustível / km rodado	km/l	12	3,722	0,31	
2.1.2	Custo mensal com combustível	km	1.457,36	0,31	452,02	452,02
2.2	LUBRIFICANTES	UNID	QUANT	PREÇO UNIT	SUB-TOTAL	TOTAL
2.2.1	Valor do litro de óleo lubrificante	Litro	1	15,24	15,24	
2.2.2	Período de troca	Km	5.000			
2.2.3	Capacidade do cárter	Litros	6,0			
2.2.4	Custo da troca por km	km	1	0,018		
2.2.5	Custo da troca por mês	Mês	1.457,36	0,018	26,65	26,65
2.3	PNEUS	UNID	QUANT	PREÇO UNIT	SUB-TOTAL	TOTAL
2.3.1	Custo do jogo de pneus	unid	4,00	273,39	1.093,56	
2.3.2	Custo do jogo completo/km rodado	km/jogo	45.000	1.093,56	0,02	
2.3.3	Custo mensal com pneus	km	1.457,36	0,02	35,42	35,42
2.4	MANUTENÇÃO	UNID	QUANT	PREÇO UNIT	SUB-TOTAL	TOTAL
2.4.1	Custo de manutenção por km	Km	0,30%	0,04	0,04	
2.4.2	Custo mensal de manutenção	mês	1.457,36	0,04	55,19	55,19
2.5	LAVAGEM COMPLETA	UNID	QUANT	PREÇO UNIT	SUB-TOTAL	TOTAL
2.5.1	Preço lavagem completa por km	Km	1.000	80,00	0,08	
2.5.2	Lavagem completa mensal	Km	1.457,36	0,08	116,59	116,59
<b>2.6</b>	<b>TOTAL DOS CUSTOS VARIÁVEIS</b>					<b>685,87</b>
2.7	CUSTO VARIÁVEL POR KM/RODADO	UNID	QUANT	PREÇO UNIT	SUB-TOTAL	TOTAL
2.7.1	TOTAL CUSTO VARIÁVEL POR KM/RODADO	km	1.457,36	685,87	0,47	0,47

**3 - CUSTO TOTAL DO VEÍCULO POR KM/RODADO S/BDI**

3.1	DISCRIMINAÇÃO	FIXO	VARIÁVEL	TOTAL
3.1.1	TOTAL DO CUSTO DO VEÍCULO POR KM/RODADO S/BDI	3,47	0,47	3,94

**4 - BDI**

4.1	DISCRIMINAÇÃO	UNID	QUANT	PREÇO UNIT	SUB-TOTAL	TOTAL
4.1.1	BDI	%	25,01%	3,94	0,99	0,99

**5 - CUSTO FINAL DO QUILOMETRO RODADO COM BDI INCLUSO**

5.1	Preço unitário do Km rodado com BDI (Custo total + BDI)					<b>4,92</b>
-----	---	--	--	--	--	-------------

**COMPOSIÇÃO DO CUSTO OPERACIONAL DE VEÍCULOS - TRANSPORTE DE ALUNO - ROTA 37**

TIPO DO VEÍCULO: Veículo tipo Micro-Ônibus, com motorista e com combustível			
CAPACIDADE: 34 lugares			
ESTIMATIVA DE KM RODADOS/MÊS NO CONTRATO:	1.584,00	KM DIÁRIO:	79,200
VIDA ÚTIL DO VEÍCULO: 4 anos/48 meses			
ANO DO VEÍCULO: 2011			

1 - CUSTOS FIXOS						
1.1	MOTORISTA	UNID	QUANT	PREÇO UNIT	SUB-TOTAL	TOTAL
1.1.1	Total de Mão de obra	Mês	1,00	2.278,20	2.278,20	2.278,20
1.2	DEPRECIÇÃO	UNID	QUANT	PREÇO UNIT	SUB-TOTAL	TOTAL
1.2.1	Custo de aquisição do veículo usado	R\$	1	101.199,00	101.199,00	
1.2.2	Valor residual	unid	0,25	25.299,75	25.299,75	
1.2.3	Índice de revenda	%	2,00	0,25	0,25	
1.2.4	Vida útil do veículo	meses	48			
1.2.5	Parcela mensal de depreciação (pmd)	Mês	1	1.581,23	1.581,23	1.581,23
1.3	REMUNERAÇÃO DO CAPITAL INVESTIDO	UNID	QUANT	PREÇO UNIT	SUB-TOTAL	TOTAL
1.3.1	Taxa de juros anual	%	1,45%			
1.3.2	Vida útil do veículo	anos	4			
1.3.3	Coefficiente aplicável ao valor do veículo (R)	%	0,0023			
1.3.4	Remuneração mensal de capital	Mês	1	229,28	229,28	229,28
1.4	LICENCIAMENTO, TAXA E SEGUROS	UNID	QUANT	PREÇO UNIT	SUB-TOTAL	TOTAL
1.4.1	IPVA	UNID	1	1.011,99	1.011,99	
1.4.2	Seguro obrigatório	UNID	1	25,08	25,08	
1.4.3	Seguro facultativo	mês	1	3.100,00	3.100,00	
1.4.4	Licenciamento e seguros mensais	mês	1	4.137,07	344,76	344,76
<b>1.5</b>	<b>TOTAL DOS CUSTOS FIXOS</b>					<b>4.433,47</b>
1.6	CUSTO FIXO POR KM/RODADO	UNID	QUANT	PREÇO UNIT	SUB-TOTAL	TOTAL
1.6.1	<b>TOTAL CUSTO FIXO POR KM/RODADO</b>	km	<b>1.584,00</b>	<b>4.433,47</b>	<b>2,80</b>	<b>2,80</b>
2 - CUSTOS VARIÁVEIS						
2.1	COMBUSTÍVEL	UNID	QUANT	PREÇO UNIT	SUB-TOTAL	TOTAL
2.1.1	Custo do combustível / km rodado	km/l	5	3,722	0,74	
2.1.2	Custo mensal com combustível	km	1.584,00	0,74	1.179,13	1.179,13
2.2	LUBRIFICANTES	UNID	QUANT	PREÇO UNIT	SUB-TOTAL	TOTAL
2.2.1	Valor do litro de óleo lubrificante	Litro	1	15,24	15,24	
2.2.2	Período de troca	Km	5.000			
2.2.3	Capacidade do cárter	Litros	9,2			
2.2.4	Custo da troca por km	km	1	0,028		
2.2.5	Custo da troca por mês	Mês	1.584,00	0,028	44,42	44,42
2.3	PNEUS	UNID	QUANT	PREÇO UNIT	SUB-TOTAL	TOTAL
2.3.1	Custo do jogo de pneus	unid	6,00	548,65	3.291,90	
2.3.2	Custo do jogo completo/km rodado	km/jogo	45.000	3.291,90	0,07	
2.3.3	Custo mensal com pneus	km	1.584,00	0,07	115,87	115,87
2.4	MANUTENÇÃO	UNID	QUANT	PREÇO UNIT	SUB-TOTAL	TOTAL
2.4.1	Custo de manutenção por km	Km	0,30%	0,06	0,06	
2.4.2	Custo mensal de manutenção	mês	1.584,00	0,06	96,18	96,18
2.5	LAVAGEM COMPLETA	UNID	QUANT	PREÇO UNIT	SUB-TOTAL	TOTAL
2.5.1	Preço lavagem completa por km	Km	1.000	115,00	0,115	
2.5.2	Lavagem completa mensal	Km	1.584,00	0,115	182,16	182,16
<b>2.6</b>	<b>TOTAL DOS CUSTOS VARIÁVEIS</b>					<b>1.617,76</b>
2.7	CUSTO VARIÁVEL POR KM/RODADO	UNID	QUANT	PREÇO UNIT	SUB-TOTAL	TOTAL
2.7.1	<b>TOTAL CUSTO VARIÁVEL POR KM/RODADO</b>	km	<b>1.584,00</b>	<b>1.617,76</b>	<b>1,02</b>	<b>1,02</b>
3 - CUSTO TOTAL DO VEÍCULO POR KM/RODADO S/BDI						
3.1	DISCRIMINAÇÃO			FIXO	VARIÁVEL	TOTAL
3.1.1	<b>TOTAL DO CUSTO DO VEÍCULO POR KM/RODADO S/BDI</b>			<b>2,80</b>	<b>1,02</b>	<b>3,82</b>
4 - BDI						
4.1	DISCRIMINAÇÃO	UNID	QUANT	PREÇO UNIT	SUB-TOTAL	TOTAL
4.1.1	BDI	%	25,01%	3,82	0,96	0,96
5 - CUSTO FINAL DO QUILOMETRO RODADO COM BDI INCLUSO						
5.1	Preço unitário do Km rodado com BDI (Custo total + BDI)					<b>4,78</b>



**COMPOSIÇÃO DO CUSTO OPERACIONAL DE VEÍCULOS - TRANSPORTE DE ALUNO - ROTA 38**

TIPO DO VEÍCULO: Veículo tipo Ônibus, com motorista e com combustível			
CAPACIDADE: 46 lugares			
ESTIMATIVA DE KM RODADOS/MÊS NO CONTRATO:	1.316,88	KM DIÁRIO:	65,844
VIDA ÚTIL DO VEÍCULO: 4 anos/48 meses			
ANO DO VEÍCULO: 2009			

1 - CUSTOS FIXOS						
1.1	MOTORISTA	UNID	QUANT	PREÇO UNIT	SUB-TOTAL	TOTAL
1.1.1	Total de Mão de obra	Mês	1,00	2.718,19	2.718,19	2.718,19
1.2	DEPRECIÇÃO	UNID	QUANT	PREÇO UNIT	SUB-TOTAL	TOTAL
1.2.1	Custo de aquisição do veículo usado	R\$	1	56.000,00	56.000,00	
1.2.2	Valor residual	unid	0,25	14.000,00	14.000,00	
1.2.3	Índice de revenda	%	5,00	0,25	0,25	
1.2.4	Vida útil do veículo	meses	48			
1.2.5	Parcela mensal de depreciação (pmd)	Mês	1	875,00	875,00	875,00
1.3	REMUNERAÇÃO DO CAPITAL INVESTIDO	UNID	QUANT	PREÇO UNIT	SUB-TOTAL	TOTAL
1.3.1	Taxa de juros anual	%	7,49%			
1.3.2	Vida útil do veículo	anos	4			
1.3.3	Coefficiente aplicável ao valor do veículo (R)	%	0,0234			
1.3.4	Remuneração mensal de capital	Mês	1	1.310,75	1.310,75	1.310,75
1.4	LICENCIAMENTO, TAXA E SEGUROS	UNID	QUANT	PREÇO UNIT	SUB-TOTAL	TOTAL
1.4.1	IPVA	UNID	1	560,00	560,00	
1.4.2	Seguro obrigatório	UNID	1	25,08	25,08	
1.4.3	Seguro facultativo	mês	1	2.800,00	2.800,00	
1.4.4	Licenciamento e seguros mensais	mês	1	3.385,08	282,09	282,09
<b>1.5</b>	<b>TOTAL DOS CUSTOS FIXOS</b>					<b>5.186,03</b>
1.6	CUSTO FIXO POR KM/RODADO	UNID	QUANT	PREÇO UNIT	SUB-TOTAL	TOTAL
<b>1.6.1</b>	<b>TOTAL CUSTO FIXO POR KM/RODADO</b>	km	<b>1.316,88</b>	<b>5.186,03</b>	<b>3,94</b>	<b>3,94</b>
2 - CUSTOS VARIÁVEIS						
2.1	COMBUSTÍVEL	UNID	QUANT	PREÇO UNIT	SUB-TOTAL	TOTAL
2.1.1	Custo do combustível / km rodado	km/l	3	3,722	1,24	
2.1.2	Custo mensal com combustível	km	1.316,88	1,24	1.633,81	1.633,81
2.2	LUBRIFICANTES	UNID	QUANT	PREÇO UNIT	SUB-TOTAL	TOTAL
2.2.1	Valor do litro de óleo lubrificante	Litro	1	15,24	15,24	
2.2.2	Período de troca	Km	5.000			
2.2.3	Capacidade do cárter	Litros	9,3			
2.2.4	Custo da troca por km	km	1	0,028		
2.2.5	Custo da troca por mês	Mês	1.316,88	0,028	37,33	37,33
2.3	PNEUS	UNID	QUANT	PREÇO UNIT	SUB-TOTAL	TOTAL
2.3.1	Custo do jogo de pneus	unid	6,00	1.290,41	7.742,46	
2.3.2	Custo do jogo completo/km rodado	km/jogo	45.000	7.742,46	0,17	
2.3.3	Custo mensal com pneus	km	1.316,88	0,17	226,58	226,58
2.4	MANUTENÇÃO	UNID	QUANT	PREÇO UNIT	SUB-TOTAL	TOTAL
2.4.1	Custo de manutenção por km	Km	0,30%	0,03	0,03	
2.4.2	Custo mensal de manutenção	mês	1.316,88	0,03	44,25	44,25
2.5	LAVAGEM COMPLETA	UNID	QUANT	PREÇO UNIT	SUB-TOTAL	TOTAL
2.5.1	Preço lavagem completa por km	Km	1.000	170,00	0,17	
2.5.2	Lavagem completa mensal	Km	1.316,88	0,17	223,87	223,87
<b>2.6</b>	<b>TOTAL DOS CUSTOS VARIÁVEIS</b>					<b>2.165,83</b>
2.7	CUSTO VARIÁVEL POR KM/RODADO	UNID	QUANT	PREÇO UNIT	SUB-TOTAL	TOTAL
<b>2.7.1</b>	<b>TOTAL CUSTO VARIÁVEL POR KM/RODADO</b>	km	<b>1.316,88</b>	<b>2.165,83</b>	<b>1,64</b>	<b>1,64</b>
3 - CUSTO TOTAL DO VEÍCULO POR KM/RODADO S/BDI						
3.1	DISCRIMINAÇÃO			FIXO	VARIÁVEL	TOTAL
<b>3.1.1</b>	<b>TOTAL DO CUSTO DO VEÍCULO POR KM/RODADO S/BDI</b>			<b>3,94</b>	<b>1,64</b>	<b>5,58</b>
4 - BDI						
4.1	DISCRIMINAÇÃO	UNID	QUANT	PREÇO UNIT	SUB-TOTAL	TOTAL
<b>4.1.1</b>	<b>BDI</b>	%	<b>25,01%</b>	<b>5,58</b>	<b>1,40</b>	<b>1,40</b>
5 - CUSTO FINAL DO QUILOMETRO RODADO COM BDI INCLUSO						
<b>5.1</b>	<b>Preço unitário do Km rodado com BDI (Custo total + BDI)</b>					<b>6,98</b>

## COMPOSIÇÃO DO CUSTO OPERACIONAL DE VEÍCULOS - TRANSPORTE DE ALUNO - ROTA 39

TIPO DO VEÍCULO: Veículo tipo Micro-Ônibus, com motorista e com combustível			
CAPACIDADE: 34 lugares			
ESTIMATIVA DE KM RODADOS/MÊS NO CONTRATO:	2.413,28	KM DIÁRIO:	120,664
VIDA ÚTIL DO VEÍCULO: 4 anos/48 meses			
ANO DO VEÍCULO: 2011			

1 - CUSTOS FIXOS						
Item	Descrição	UNID	QUANT	PREÇO UNIT	SUB-TOTAL	TOTAL
1.1	MOTORISTA					
1.1.1	Total de Mão de obra	Mês	1,00	2.278,20	2.278,20	2.278,20
1.2	DEPRECIÇÃO					
1.2.1	Custo de aquisição do veículo usado	R\$	1	101.199,00	101.199,00	
1.2.2	Valor residual	unid	0,25	25.299,75	25.299,75	
1.2.3	Índice de revenda	%	2,00	0,25	0,25	
1.2.4	Vida útil do veículo	meses	48			
1.2.5	Parcela mensal de depreciação (pmd)	Mês	1	1.581,23	1.581,23	1.581,23
1.3	REMUNERAÇÃO DO CAPITAL INVESTIDO					
1.3.1	Taxa de juros anual	%	1,45%			
1.3.2	Vida útil do veículo	anos	4			
1.3.3	Coefficiente aplicável ao valor do veículo (R)	%	0,0023			
1.3.4	Remuneração mensal de capital	Mês	1	229,28	229,28	229,28
1.4	LICENCIAMENTO, TAXA E SEGUROS					
1.4.1	IPVA	UNID	1	1.011,99	1.011,99	
1.4.2	Seguro obrigatório	UNID	1	25,08	25,08	
1.4.3	Seguro facultativo	mês	1	3.100,00	3.100,00	
1.4.4	Licenciamento e seguros mensais	mês	1	4.137,07	344,76	344,76
1.5	<b>TOTAL DOS CUSTOS FIXOS</b>					<b>4.433,47</b>
1.6	<b>CUSTO FIXO POR KM/RODADO</b>	<b>UNID</b>	<b>QUANT</b>	<b>PREÇO UNIT</b>	<b>SUB-TOTAL</b>	<b>TOTAL</b>
1.6.1	<b>TOTAL CUSTO FIXO POR KM/RODADO</b>	<b>km</b>	<b>2.413,28</b>	<b>4.433,47</b>	<b>1,84</b>	<b>1,84</b>
2 - CUSTOS VARIÁVEIS						
2.1	COMBUSTÍVEL					
2.1.1	Custo do combustível / km rodado	km/l	5	3,722	0,74	
2.1.2	Custo mensal com combustível	km	2.413,28	0,74	1.796,45	1.796,45
2.2	LUBRIFICANTES					
2.2.1	Valor do litro de óleo lubrificante	Litro	1	15,24	15,24	
2.2.2	Período de troca	Km	5.000			
2.2.3	Capacidade do cárter	Litros	9,2			
2.2.4	Custo da troca por km	km	1	0,028		
2.2.5	Custo da troca por mês	Mês	2.413,28	0,028	67,67	67,67
2.3	PNEUS					
2.3.1	Custo do jogo de pneus	unid	6,00	548,65	3.291,90	
2.3.2	Custo do jogo completo/km rodado	km/jogo	45.000	3.291,90	0,07	
2.3.3	Custo mensal com pneus	km	2.413,28	0,07	176,54	176,54
2.4	MANUTENÇÃO					
2.4.1	Custo de manutenção por km	Km	0,30%	0,06	0,06	
2.4.2	Custo mensal de manutenção	mês	2.413,28	0,06	146,53	146,53
2.5	LAVAGEM COMPLETA					
2.5.1	Preço lavagem completa por km	Km	1.000	115,00	0,115	
2.5.2	Lavagem completa mensal	Km	2.413,28	0,115	277,53	277,53
2.6	<b>TOTAL DOS CUSTOS VARIÁVEIS</b>					<b>2.464,72</b>
2.7	<b>CUSTO VARIÁVEL POR KM/RODADO</b>	<b>UNID</b>	<b>QUANT</b>	<b>PREÇO UNIT</b>	<b>SUB-TOTAL</b>	<b>TOTAL</b>
2.7.1	<b>TOTAL CUSTO VARIÁVEL POR KM/RODADO</b>	<b>km</b>	<b>2.413,28</b>	<b>2.464,72</b>	<b>1,02</b>	<b>1,02</b>
3 - CUSTO TOTAL DO VEÍCULO POR KM/RODADO S/BDI						
3.1	DISCRIMINAÇÃO			FIXO	VARIÁVEL	TOTAL
3.1.1	TOTAL DO CUSTO DO VEÍCULO POR KM/RODADO S/BDI			1,84	1,02	2,86
4 - BDI						
4.1	DISCRIMINAÇÃO					
4.1.1	BDI	%	25,01%	2,86	0,71	0,71
5 - CUSTO FINAL DO QUILOMETRO RODADO COM BDI INCLUSO						
5.1	Preço unitário do Km rodado com BDI (Custo total + BDI)					<b>3,57</b>

**COMPOSIÇÃO DO CUSTO OPERACIONAL DE VEÍCULOS - TRANSPORTE DE PROFESSORES - ROTA 1**

TIPO DO VEÍCULO: Veículo tipo Van, com motorista e com combustível			
CAPACIDADE: 16 lugares			
ESTIMATIVA DE KM RODADOS/MÊS NO CONTRATO:	532,48	KM DIÁRIO:	26,624
VIDA ÚTIL DO VEÍCULO: 4 anos/48 meses			
ANO DO VEÍCULO: 2011			

1 - CUSTOS FIXOS						
1.1	MOTORISTA	UNID	QUANT	PREÇO UNIT	SUB-TOTAL	TOTAL
1.1.1	Total de Mão de obra	Mês	1,00	2.278,20	2.278,20	2.278,20
1.2	DEPRECIÇÃO	UNID	QUANT	PREÇO UNIT	SUB-TOTAL	TOTAL
1.2.1	Custo de aquisição do veículo usado	R\$	1	63.120,00	63.120,00	
1.2.2	Valor residual	unid	0,25	15.780,00	15.780,00	
1.2.3	Índice de revenda	%	5,00	0,25	0,25	
1.2.4	Vida útil do veículo	meses	48			
1.2.5	Parcela mensal de depreciação (pmd)	Mês	1	986,25	986,25	
1.3	REMUNERAÇÃO DO CAPITAL INVESTIDO	UNID	QUANT	PREÇO UNIT	SUB-TOTAL	TOTAL
1.3.1	Taxa de juros anual	%	7,49%			
1.3.2	Vida útil do veículo	anos	4			
1.3.3	Coefficiente aplicável ao valor do veículo (R)	%	0,0234			
1.3.4	Remuneração mensal de capital	Mês	1	1.477,40	1477,40	1.477,40
1.4	LICENCIAMENTO, TAXA E SEGUROS	UNID	QUANT	PREÇO UNIT	SUB-TOTAL	TOTAL
1.4.1	IPVA	UNID	1	631,20	631,20	
1.4.2	Seguro obrigatório	UNID	1	25,08	25,08	
1.4.3	Seguro facultativo	mês	1	3.100,00	3.100,00	
1.4.4	Licenciamento e seguros mensais	mês	1	3.756,28	313,02	
<b>1.5</b>	<b>TOTAL DOS CUSTOS FIXOS</b>					<b>5.054,88</b>
1.6	CUSTO FIXO POR KM/RODADO	UNID	QUANT	PREÇO UNIT	SUB-TOTAL	TOTAL
1.6.1	<b>TOTAL CUSTO FIXO POR KM/RODADO</b>	km	<b>532,48</b>	<b>5.054,88</b>	<b>9,49</b>	<b>9,49</b>
2 - CUSTOS VARIÁVEIS						
2.1	COMBUSTÍVEL	UNID	QUANT	PREÇO UNIT	SUB-TOTAL	TOTAL
2.1.1	Custo do combustível / km rodado	km/l	12	3,722	0,31	165,16
2.1.2	Custo mensal com combustível	km	532,48	0,31	165,16	
2.2	LUBRIFICANTES	UNID	QUANT	PREÇO UNIT	SUB-TOTAL	TOTAL
2.2.1	Valor do litro de óleo lubrificante	Litro	1	15,24	15,24	9,74
2.2.2	Período de troca	Km	5.000			
2.2.3	Capacidade do cárter	Litros	6,0			
2.2.4	Custo da troca por km	km	1	0,018		
2.2.5	Custo da troca por mês	Mês	532,48	0,018	9,74	
2.3	PNEUS	UNID	QUANT	PREÇO UNIT	SUB-TOTAL	TOTAL
2.3.1	Custo do jogo de pneus	unid	4,00	273,39	1.093,56	12,94
2.3.2	Custo do jogo completo/km rodado	km/jogo	45.000	1.093,56	0,02	
2.3.3	Custo mensal com pneus	km	532,48	0,02	12,94	
2.4	MANUTENÇÃO	UNID	QUANT	PREÇO UNIT	SUB-TOTAL	TOTAL
2.4.1	Custo de manutenção por km	Km	0,30%	0,04	0,04	20,17
2.4.2	Custo mensal de manutenção	mês	532,48	0,04	20,17	
2.5	LAVAGEM COMPLETA	UNID	QUANT	PREÇO UNIT	SUB-TOTAL	TOTAL
2.5.1	Preço lavagem completa por km	Km	1.000	80,00	0,08	42,60
2.5.2	Lavagem completa mensal	Km	532,48	0,08	42,60	
<b>2.6</b>	<b>TOTAL DOS CUSTOS VARIÁVEIS</b>					<b>250,60</b>
2.7	CUSTO VARIÁVEL POR KM/RODADO	UNID	QUANT	PREÇO UNIT	SUB-TOTAL	TOTAL
2.7.1	<b>TOTAL CUSTO VARIÁVEL POR KM/RODADO</b>	km	<b>532,48</b>	<b>250,60</b>	<b>0,47</b>	<b>0,47</b>
3 - CUSTO TOTAL DO VEÍCULO POR KM/RODADO S/BDI						
3.1	DISCRIMINAÇÃO			FIXO	VARIÁVEL	TOTAL
3.1.1	<b>TOTAL DO CUSTO DO VEÍCULO POR KM/RODADO S/BDI</b>			<b>9,49</b>	<b>0,47</b>	<b>9,96</b>
4 - BDI						
4.1	DISCRIMINAÇÃO	UNID	QUANT	PREÇO UNIT	SUB-TOTAL	TOTAL
4.1.1	BDI	%	25,01%	9,96	2,49	2,49
5 - CUSTO FINAL DO QUILOMETRO RODADO COM BDI INCLUSO						
5.1	Preço unitário do Km rodado com BDI (Custo total + BDI)					<b>12,46</b>

## COMPOSIÇÃO DO CUSTO OPERACIONAL DE VEÍCULOS - TRANSPORTE DE PROFESSORES - ROTA 4

TIPO DO VEÍCULO: Veículo tipo Passeio, com motorista e com combustível			
CAPACIDADE: 5 lugares			
ESTIMATIVA DE KM RODADOS/MÊS NO CONTRATO:	677,36	KM DIÁRIO:	33,868
VIDA ÚTIL DO VEÍCULO: 5 anos/60 meses			
ANO DO VEÍCULO: 2016			

1 - CUSTOS FIXOS						
Item	Descrição	UNID	QUANT	PREÇO UNIT	SUB-TOTAL	TOTAL
1.1	MOTORISTA					
1.1.1	Total de Mão de obra	Mês	1,00	2.287,34	2.287,34	2.287,34
1.2	DEPRECIÇÃO					
1.2.1	Custo de aquisição do veículo usado	R\$	1	31.293,00	31.293,00	
1.2.2	Valor residual	unid	0,20	6.258,60	6.258,60	
1.2.3	Índice de revenda	%	5,00	0,20	0,20	
1.2.4	Vida útil do veículo	meses	60			
1.2.5	Parcela mensal de depreciação (pmd)	Mês	1	417,24	417,24	417,24
1.3	REMUNERAÇÃO DO CAPITAL INVESTIDO					
1.3.1	Taxa de juros anual	%	2,40%			
1.3.2	Vida útil do veículo	anos	5			
1.3.3	Coefficiente aplicável ao valor do veículo (R)	%	0,0072			
1.3.4	Remuneração mensal de capital	Mês	1	225,31	225,31	225,31
1.4	LICENCIAMENTO, TAXA E SEGUROS					
1.4.1	IPVA	UNID	1	625,86	625,86	
1.4.2	Seguro obrigatório	UNID	1	16,21	16,21	
1.4.3	Seguro facultativo	mês	1	1.700,00	1.700,00	
1.4.4	Licenciamento e seguros mensais	mês	1	2.342,07	195,17	195,17
1.5	<b>TOTAL DOS CUSTOS FIXOS</b>					<b>3.125,06</b>
1.6	<b>CUSTO FIXO POR KM/RODADO</b>	<b>UNID</b>	<b>QUANT</b>	<b>PREÇO UNIT</b>	<b>SUB-TOTAL</b>	<b>TOTAL</b>
1.6.1	<b>TOTAL CUSTO FIXO POR KM/RODADO</b>	<b>km</b>	<b>677,36</b>	<b>3.125,06</b>	<b>4,61</b>	<b>4,61</b>
2 - CUSTOS VARIÁVEIS						
2.1	COMBUSTÍVEL					
2.1.1	Custo do combustível / km rodado	km/l	13	4,341	0,33	
2.1.2	Custo mensal com combustível	km	677,36	0,33	226,19	226,19
2.2	LUBRIFICANTES					
2.2.1	Valor do litro de óleo lubrificante	Litro	1	22,90	22,90	
2.2.2	Período de troca	Km	5.000			
2.2.3	Capacidade do cárter	Litros	4,0			
2.2.4	Custo da troca por km	km	1	0,018		
2.2.5	Custo da troca por mês	Mês	677,36	0,018	12,41	12,41
2.3	PNEUS					
2.3.1	Custo do jogo de pneus	unid	4,00	223,00	892,00	
2.3.2	Custo do jogo completo/km rodado	km/jogo	45.000	892,00	0,02	
2.3.3	Custo mensal com pneus	km	677,36	0,02	13,43	13,43
2.4	MANUTENÇÃO					
2.4.1	Custo de manutenção por km	Km	0,30%	0,02	0,02	
2.4.2	Custo mensal de manutenção	mês	677,36	0,02	12,72	12,72
2.5	LAVAGEM COMPLETA					
2.5.1	Preço lavagem completa por km	Km	1.000	45,00	0,045	
2.5.2	Lavagem completa mensal	Km	677,36	0,045	30,48	30,48
2.6	<b>TOTAL DOS CUSTOS VARIÁVEIS</b>					<b>295,22</b>
2.7	<b>CUSTO VARIÁVEL POR KM/RODADO</b>	<b>UNID</b>	<b>QUANT</b>	<b>PREÇO UNIT</b>	<b>SUB-TOTAL</b>	<b>TOTAL</b>
2.7.1	<b>TOTAL CUSTO VARIÁVEL POR KM/RODADO</b>	<b>km</b>	<b>677,36</b>	<b>295,22</b>	<b>0,44</b>	<b>0,44</b>
3 - CUSTO TOTAL DO VEÍCULO POR KM/RODADO S/BDI						
3.1	DISCRIMINAÇÃO			FIXO	VARIÁVEL	TOTAL
3.1.1	TOTAL DO CUSTO DO VEÍCULO POR KM/RODADO S/BDI			4,61	0,44	5,05
4 - BDI						
4.1	DISCRIMINAÇÃO					
4.1.1	BDI	%	25,01%	5,05	1,26	1,26
5 - CUSTO FINAL DO QUILOMETRO RODADO COM BDI INCLUSO						
5.1	Preço unitário do Km rodado com BDI (Custo total + BDI)					<b>6,31</b>

## COMPOSIÇÃO DO CUSTO OPERACIONAL DE VEÍCULOS - TRANSPORTE DE PROFESSORES - ROTA 5

TIPO DO VEÍCULO: Veículo tipo Passeio, com motorista e com combustível			
CAPACIDADE: 5 lugares			
ESTIMATIVA DE KM RODADOS/MÊS NO CONTRATO:	677,36	KM DIÁRIO:	33,868
VIDA ÚTIL DO VEÍCULO: 5 anos/60 meses			
ANO DO VEÍCULO: 2016			

1 - CUSTOS FIXOS						
1.1	MOTORISTA	UNID	QUANT	PREÇO UNIT	SUB-TOTAL	TOTAL
1.1.1	Total de Mão de obra	Mês	1,00	2.287,34	2.287,34	2.287,34
1.2	DEPRECIÇÃO	UNID	QUANT	PREÇO UNIT	SUB-TOTAL	TOTAL
1.2.1	Custo de aquisição do veículo usado	R\$	1	31.293,00	31.293,00	
1.2.2	Valor residual	unid	0,20	6.258,60	6.258,60	
1.2.3	Índice de revenda	%	5,00	0,20	0,20	
1.2.4	Vida útil do veículo	meses	60			
1.2.5	Parcela mensal de depreciação (pmd)	Mês	1	417,24	417,24	417,24
1.3	REMUNERAÇÃO DO CAPITAL INVESTIDO	UNID	QUANT	PREÇO UNIT	SUB-TOTAL	TOTAL
1.3.1	Taxa de juros anual	%	2,40%			
1.3.2	Vida útil do veículo	anos	5			
1.3.3	Coefficiente aplicável ao valor do veículo (R)	%	0,0072			
1.3.4	Remuneração mensal de capital	Mês	1	225,31	225,31	225,31
1.4	LICENCIAMENTO, TAXA E SEGUROS	UNID	QUANT	PREÇO UNIT	SUB-TOTAL	TOTAL
1.4.1	IPVA	UNID	1	625,86	625,86	
1.4.2	Seguro obrigatório	UNID	1	16,21	16,21	
1.4.3	Seguro facultativo	mês	1	1.700,00	1.700,00	
1.4.4	Licenciamento e seguros mensais	mês	1	2.342,07	195,17	195,17
<b>1.5</b>	<b>TOTAL DOS CUSTOS FIXOS</b>					<b>3.125,06</b>
1.6	CUSTO FIXO POR KM/RODADO	UNID	QUANT	PREÇO UNIT	SUB-TOTAL	TOTAL
<b>1.6.1</b>	<b>TOTAL CUSTO FIXO POR KM/RODADO</b>	km	<b>677,36</b>	<b>3.125,06</b>	<b>4,61</b>	<b>4,61</b>
2 - CUSTOS VARIÁVEIS						
2.1	COMBUSTÍVEL	UNID	QUANT	PREÇO UNIT	SUB-TOTAL	TOTAL
2.1.1	Custo do combustível / km rodado	km/l	13	4,341	0,33	
2.1.2	Custo mensal com combustível	km	677,36	0,33	226,19	226,19
2.2	LUBRIFICANTES	UNID	QUANT	PREÇO UNIT	SUB-TOTAL	TOTAL
2.2.1	Valor do litro de óleo lubrificante	Litro	1	22,90	22,90	
2.2.2	Período de troca	Km	5.000			
2.2.3	Capacidade do cárter	Litros	4,0			
2.2.4	Custo da troca por km	km	1	0,018		
2.2.5	Custo da troca por mês	Mês	677,36	0,018	12,41	12,41
2.3	PNEUS	UNID	QUANT	PREÇO UNIT	SUB-TOTAL	TOTAL
2.3.1	Custo do jogo de pneus	unid	4,00	223,00	892,00	
2.3.2	Custo do jogo completo/km rodado	km/jogo	45.000	892,00	0,02	
2.3.3	Custo mensal com pneus	km	677,36	0,02	13,43	13,43
2.4	MANUTENÇÃO	UNID	QUANT	PREÇO UNIT	SUB-TOTAL	TOTAL
2.4.1	Custo de manutenção por km	Km	0,30%	0,02	0,02	
2.4.2	Custo mensal de manutenção	mês	677,36	0,02	12,72	12,72
2.5	LAVAGEM COMPLETA	UNID	QUANT	PREÇO UNIT	SUB-TOTAL	TOTAL
2.5.1	Preço lavagem completa por km	Km	1.000	45,00	0,045	
2.5.2	Lavagem completa mensal	Km	677,36	0,045	30,48	30,48
<b>2.6</b>	<b>TOTAL DOS CUSTOS VARIÁVEIS</b>					<b>295,22</b>
2.7	CUSTO VARIÁVEL POR KM/RODADO	UNID	QUANT	PREÇO UNIT	SUB-TOTAL	TOTAL
<b>2.7.1</b>	<b>TOTAL CUSTO VARIÁVEL POR KM/RODADO</b>	km	<b>677,36</b>	<b>295,22</b>	<b>0,44</b>	<b>0,44</b>
3 - CUSTO TOTAL DO VEÍCULO POR KM/RODADO S/BDI						
3.1	DISCRIMINAÇÃO			FIXO	VARIÁVEL	TOTAL
<b>3.1.1</b>	<b>TOTAL DO CUSTO DO VEÍCULO POR KM/RODADO S/BDI</b>			<b>4,61</b>	<b>0,44</b>	<b>5,05</b>
4 - BDI						
4.1	DISCRIMINAÇÃO	UNID	QUANT	PREÇO UNIT	SUB-TOTAL	TOTAL
<b>4.1.1</b>	<b>BDI</b>	%	<b>25,01%</b>	<b>5,05</b>	<b>1,26</b>	<b>1,26</b>
5 - CUSTO FINAL DO QUILOMETRO RODADO COM BDI INCLUSO						
<b>5.1</b>	<b>Preço unitário do Km rodado com BDI (Custo total + BDI)</b>					<b>6,31</b>

**COMPOSIÇÃO DO CUSTO OPERACIONAL DE VEÍCULOS - TRANSPORTE DE PROFESSORES - ROTA 6**

TIPO DO VEÍCULO: Veículo tipo Passeio, com motorista e com combustível	
CAPACIDADE: 5 lugares	
ESTIMATIVA DE KM RODADOS/MÊS NO CONTRATO: 977,04	KM DIÁRIO: 48,852
VIDA ÚTIL DO VEÍCULO: 5 anos/60 meses	
ANO DO VEÍCULO: 2016	

1 - CUSTOS FIXOS						
Item	Descrição	UNID	QUANT	PREÇO UNIT	SUB-TOTAL	TOTAL
1.1	MOTORISTA					
1.1.1	Total de Mão de obra	Mês	1,00	2.287,34	2.287,34	2.287,34
1.2	DEPRECIACÃO	UNID	QUANT	PREÇO UNIT	SUB-TOTAL	TOTAL
1.2.1	Custo de aquisição do veículo usado	R\$	1	31.293,00	31.293,00	
1.2.2	Valor residual	unid	0,20	6.258,60	6.258,60	
1.2.3	Índice de revenda	%	5,00	0,20	0,20	
1.2.4	Vida útil do veículo	meses	60			
1.2.5	Parcela mensal de depreciação (pmd)	Mês	1	417,24	417,24	417,24
1.3	REMUNERAÇÃO DO CAPITAL INVESTIDO	UNID	QUANT	PREÇO UNIT	SUB-TOTAL	TOTAL
1.3.1	Taxa de juros anual	%	2,40%			
1.3.2	Vida útil do veículo	anos	5			
1.3.3	Coefficiente aplicável ao valor do veículo (R)	%	0,0072			
1.3.4	Remuneração mensal de capital	Mês	1	225,31	225,31	225,31
1.4	LICENCIAMENTO, TAXA E SEGUROS	UNID	QUANT	PREÇO UNIT	SUB-TOTAL	TOTAL
1.4.1	IPVA	UNID	1	625,86	625,86	
1.4.2	Seguro obrigatório	UNID	1	16,21	16,21	
1.4.3	Seguro facultativo	mês	1	1.700,00	1.700,00	
1.4.4	Licenciamento e seguros mensais	mês	1	2.342,07	195,17	195,17
1.5	<b>TOTAL DOS CUSTOS FIXOS</b>					<b>3.125,06</b>
1.6	<b>CUSTO FIXO POR KM/RODADO</b>	<b>UNID</b>	<b>QUANT</b>	<b>PREÇO UNIT</b>	<b>SUB-TOTAL</b>	<b>TOTAL</b>
1.6.1	<b>TOTAL CUSTO FIXO POR KM/RODADO</b>	<b>km</b>	<b>977,04</b>	<b>3.125,06</b>	<b>3,20</b>	<b>3,20</b>
2 - CUSTOS VARIÁVEIS						
2.1	COMBUSTÍVEL	UNID	QUANT	PREÇO UNIT	SUB-TOTAL	TOTAL
2.1.1	Custo do combustível / km rodado	km/l	13	4,341	0,33	
2.1.2	Custo mensal com combustível	km	977,04	0,33	326,26	326,26
2.2	LUBRIFICANTES	UNID	QUANT	PREÇO UNIT	SUB-TOTAL	TOTAL
2.2.1	Valor do litro de óleo lubrificante	Litro	1	22,90	22,90	
2.2.2	Período de troca	Km	5.000			
2.2.3	Capacidade do cárter	Litros	4,0			
2.2.4	Custo da troca por km	km	1	0,018		
2.2.5	Custo da troca por mês	Mês	977,04	0,018	17,90	17,90
2.3	PNEUS	UNID	QUANT	PREÇO UNIT	SUB-TOTAL	TOTAL
2.3.1	Custo do jogo de pneus	unid	4,00	223,00	892,00	
2.3.2	Custo do jogo completo/km rodado	km/jogo	45.000	892,00	0,02	
2.3.3	Custo mensal com pneus	km	977,04	0,02	19,37	19,37
2.4	MANUTENÇÃO	UNID	QUANT	PREÇO UNIT	SUB-TOTAL	TOTAL
2.4.1	Custo de manutenção por km	Km	0,30%	0,02	0,02	
2.4.2	Custo mensal de manutenção	mês	977,04	0,02	18,34	18,34
2.5	LAVAGEM COMPLETA	UNID	QUANT	PREÇO UNIT	SUB-TOTAL	TOTAL
2.5.1	Preço lavagem completa por km	Km	1.000	45,00	0,045	
2.5.2	Lavagem completa mensal	Km	977,04	0,045	43,97	43,97
2.6	<b>TOTAL DOS CUSTOS VARIÁVEIS</b>					<b>425,83</b>
2.7	<b>CUSTO VARIÁVEL POR KM/RODADO</b>	<b>UNID</b>	<b>QUANT</b>	<b>PREÇO UNIT</b>	<b>SUB-TOTAL</b>	<b>TOTAL</b>
2.7.1	<b>TOTAL CUSTO VARIÁVEL POR KM/RODADO</b>	<b>km</b>	<b>977,04</b>	<b>425,83</b>	<b>0,44</b>	<b>0,44</b>
3 - CUSTO TOTAL DO VEÍCULO POR KM/RODADO S/BDI						
3.1	DISCRIMINAÇÃO			FIXO	VARIÁVEL	TOTAL
3.1.1	TOTAL DO CUSTO DO VEÍCULO POR KM/RODADO S/BDI			3,20	0,44	3,63
4 - BDI						
4.1	DISCRIMINAÇÃO	UNID	QUANT	PREÇO UNIT	SUB-TOTAL	TOTAL
4.1.1	BDI	%	25,01%	3,63	0,91	0,91
5 - CUSTO FINAL DO QUILOMETRO RODADO COM BDI INCLUSO						
5.1	Preço unitário do Km rodado com BDI (Custo total + BDI)					<b>4,54</b>

**COMPOSIÇÃO DO CUSTO OPERACIONAL DE VEÍCULOS - TRANSPORTE DE PROFESSORES - ROTA 7**

TIPO DO VEÍCULO: Veículo tipo Passeio, com motorista e com combustível		
CAPACIDADE: 5 lugares		
ESTIMATIVA DE KM RODADOS/MÊS NO CONTRATO:	977,04	KM DIÁRIO: 48,852
VIDA ÚTIL DO VEÍCULO: 5 anos/60 meses		
ANO DO VEÍCULO: 2016		

1 - CUSTOS FIXOS						
1.1	MOTORISTA	UNID	QUANT	PREÇO UNIT	SUB-TOTAL	TOTAL
1.1.1	Total de Mão de obra	Mês	1,00	2.287,34	2.287,34	2.287,34
1.2	DEPRECIÇÃO	UNID	QUANT	PREÇO UNIT	SUB-TOTAL	TOTAL
1.2.1	Custo de aquisição do veículo usado	R\$	1	31.293,00	31.293,00	
1.2.2	Valor residual	unid	0,20	6.258,60	6.258,60	
1.2.3	Índice de revenda	%	5,00	0,20	0,20	
1.2.4	Vida útil do veículo	meses	60			
1.2.5	Parcela mensal de depreciação (pmd)	Mês	1	417,24	417,24	417,24
1.3	REMUNERAÇÃO DO CAPITAL INVESTIDO	UNID	QUANT	PREÇO UNIT	SUB-TOTAL	TOTAL
1.3.1	Taxa de juros anual	%	2,40%			
1.3.2	Vida útil do veículo	anos	5			
1.3.3	Coeficiente aplicável ao valor do veículo (R)	%	0,0072			
1.3.4	Remuneração mensal de capital	Mês	1	225,31	225,31	225,31
1.4	LICENCIAMENTO, TAXA E SEGUROS	UNID	QUANT	PREÇO UNIT	SUB-TOTAL	TOTAL
1.4.1	IPVA	UNID	1	625,86	625,86	
1.4.2	Seguro obrigatório	UNID	1	16,21	16,21	
1.4.3	Seguro facultativo	mês	1	1.700,00	1.700,00	
1.4.4	Licenciamento e seguros mensais	mês	1	2.342,07	195,17	195,17
1.5	<b>TOTAL DOS CUSTOS FIXOS</b>					<b>3.125,06</b>
1.6	<b>CUSTO FIXO POR KM/RODADO</b>	<b>UNID</b>	<b>QUANT</b>	<b>PREÇO UNIT</b>	<b>SUB-TOTAL</b>	<b>TOTAL</b>
1.6.1	<b>TOTAL CUSTO FIXO POR KM/RODADO</b>	<b>km</b>	<b>977,04</b>	<b>3.125,06</b>	<b>3,20</b>	<b>3,20</b>
2 - CUSTOS VARIÁVEIS						
2.1	COMBUSTÍVEL	UNID	QUANT	PREÇO UNIT	SUB-TOTAL	TOTAL
2.1.1	Custo do combustível / km rodado	km/l	13	4,341	0,33	
2.1.2	Custo mensal com combustível	km	977,04	0,33	326,26	326,26
2.2	LUBRIFICANTES	UNID	QUANT	PREÇO UNIT	SUB-TOTAL	TOTAL
2.2.1	Valor do litro de óleo lubrificante	Litro	1	22,90	22,90	
2.2.2	Período de troca	Km	5.000			
2.2.3	Capacidade do cárter	Litros	4,0			
2.2.4	Custo da troca por km	km	1	0,018		
2.2.5	Custo da troca por mês	Mês	977,04	0,018	17,90	17,90
2.3	PNEUS	UNID	QUANT	PREÇO UNIT	SUB-TOTAL	TOTAL
2.3.1	Custo do jogo de pneus	unid	4,00	223,00	892,00	
2.3.2	Custo do jogo completo/km rodado	km/jogo	45.000	892,00	0,02	
2.3.3	Custo mensal com pneus	km	977,04	0,02	19,37	19,37
2.4	MANUTENÇÃO	UNID	QUANT	PREÇO UNIT	SUB-TOTAL	TOTAL
2.4.1	Custo de manutenção por km	Km	0,30%	0,02	0,02	
2.4.2	Custo mensal de manutenção	mês	977,04	0,02	18,34	18,34
2.5	LAVAGEM COMPLETA	UNID	QUANT	PREÇO UNIT	SUB-TOTAL	TOTAL
2.5.1	Preço lavagem completa por km	Km	1.000	45,00	0,045	
2.5.2	Lavagem completa mensal	Km	977,04	0,045	43,97	43,97
2.6	<b>TOTAL DOS CUSTOS VARIÁVEIS</b>					<b>425,83</b>
2.7	<b>CUSTO VARIÁVEL POR KM/RODADO</b>	<b>UNID</b>	<b>QUANT</b>	<b>PREÇO UNIT</b>	<b>SUB-TOTAL</b>	<b>TOTAL</b>
2.7.1	<b>TOTAL CUSTO VARIÁVEL POR KM/RODADO</b>	<b>km</b>	<b>977,04</b>	<b>425,83</b>	<b>0,44</b>	<b>0,44</b>
3 - CUSTO TOTAL DO VEÍCULO POR KM/RODADO S/BDI						
3.1	DISCRIMINAÇÃO			FIXO	VARIÁVEL	TOTAL
3.1.1	TOTAL DO CUSTO DO VEÍCULO POR KM/RODADO S/BDI			3,20	0,44	3,63
4 - BDI						
4.1	DISCRIMINAÇÃO	UNID	QUANT	PREÇO UNIT	SUB-TOTAL	TOTAL
4.1.1	BDI	%	25,01%	3,63	0,91	0,91
5 - CUSTO FINAL DO QUILOMETRO RODADO COM BDI INCLUSO						
5.1	Preço unitário do Km rodado com BDI (Custo total + BDI)					<b>4,54</b>

## COMPOSIÇÃO DO CUSTO OPERACIONAL DE VEÍCULOS - TRANSPORTE DE PROFESSORES - ROTA 9

TIPO DO VEÍCULO: Veículo tipo Passeio, com motorista e com combustível			
CAPACIDADE: 5 lugares			
ESTIMATIVA DE KM RODADOS/MÊS NO CONTRATO:	709,56	KM DIÁRIO:	35,478
VIDA ÚTIL DO VEÍCULO: 5 anos/60 meses			
ANO DO VEÍCULO: 2016			

1 - CUSTOS FIXOS						
1.1	MOTORISTA	UNID	QUANT	PREÇO UNIT	SUB-TOTAL	TOTAL
1.1.1	Total de Mão de obra	Mês	1,00	2.287,34	2.287,34	2.287,34
1.2	DEPRECIÇÃO	UNID	QUANT	PREÇO UNIT	SUB-TOTAL	TOTAL
1.2.1	Custo de aquisição do veículo usado	R\$	1	31.293,00	31.293,00	
1.2.2	Valor residual	unid	0,20	6.258,60	6.258,60	
1.2.3	Índice de revenda	%	5,00	0,20	0,20	
1.2.4	Vida útil do veículo	meses	60			
1.2.5	Parcela mensal de depreciação (pmd)	Mês	1	417,24	417,24	417,24
1.3	REMUNERAÇÃO DO CAPITAL INVESTIDO	UNID	QUANT	PREÇO UNIT	SUB-TOTAL	TOTAL
1.3.1	Taxa de juros anual	%	2,40%			
1.3.2	Vida útil do veículo	anos	5			
1.3.3	Coefficiente aplicável ao valor do veículo (R)	%	0,0072			
1.3.4	Remuneração mensal de capital	Mês	1	225,31	225,31	225,31
1.4	LICENCIAMENTO, TAXA E SEGUROS	UNID	QUANT	PREÇO UNIT	SUB-TOTAL	TOTAL
1.4.1	IPVA	UNID	1	625,86	625,86	
1.4.2	Seguro obrigatório	UNID	1	16,21	16,21	
1.4.3	Seguro facultativo	mês	1	1.700,00	1.700,00	
1.4.4	Licenciamento e seguros mensais	mês	1	2.342,07	195,17	195,17
<b>1.5</b>	<b>TOTAL DOS CUSTOS FIXOS</b>					<b>3.125,06</b>
1.6	CUSTO FIXO POR KM/RODADO	UNID	QUANT	PREÇO UNIT	SUB-TOTAL	TOTAL
<b>1.6.1</b>	<b>TOTAL CUSTO FIXO POR KM/RODADO</b>	km	<b>709,56</b>	<b>3.125,06</b>	<b>4,40</b>	<b>4,40</b>
2 - CUSTOS VARIÁVEIS						
2.1	COMBUSTÍVEL	UNID	QUANT	PREÇO UNIT	SUB-TOTAL	TOTAL
2.1.1	Custo do combustível / km rodado	km/l	13	4,341	0,33	
2.1.2	Custo mensal com combustível	km	709,56	0,33	236,94	236,94
2.2	LUBRIFICANTES	UNID	QUANT	PREÇO UNIT	SUB-TOTAL	TOTAL
2.2.1	Valor do litro de óleo lubrificante	Litro	1	22,90	22,90	
2.2.2	Período de troca	Km	5.000			
2.2.3	Capacidade do cárter	Litros	4,0			
2.2.4	Custo da troca por km	km	1	0,018		
2.2.5	Custo da troca por mês	Mês	709,56	0,018	13,00	13,00
2.3	PNEUS	UNID	QUANT	PREÇO UNIT	SUB-TOTAL	TOTAL
2.3.1	Custo do jogo de pneus	unid	4,00	223,00	892,00	
2.3.2	Custo do jogo completo/km rodado	km/jogo	45.000	892,00	0,02	
2.3.3	Custo mensal com pneus	km	709,56	0,02	14,07	14,07
2.4	MANUTENÇÃO	UNID	QUANT	PREÇO UNIT	SUB-TOTAL	TOTAL
2.4.1	Custo de manutenção por km	Km	0,30%	0,02	0,02	
2.4.2	Custo mensal de manutenção	mês	709,56	0,02	13,32	13,32
2.5	LAVAGEM COMPLETA	UNID	QUANT	PREÇO UNIT	SUB-TOTAL	TOTAL
2.5.1	Preço lavagem completa por km	Km	1.000	45,00	0,045	
2.5.2	Lavagem completa mensal	Km	709,56	0,045	31,93	31,93
<b>2.6</b>	<b>TOTAL DOS CUSTOS VARIÁVEIS</b>					<b>309,26</b>
2.7	CUSTO VARIÁVEL POR KM/RODADO	UNID	QUANT	PREÇO UNIT	SUB-TOTAL	TOTAL
<b>2.7.1</b>	<b>TOTAL CUSTO VARIÁVEL POR KM/RODADO</b>	km	<b>709,56</b>	<b>309,26</b>	<b>0,44</b>	<b>0,44</b>
3 - CUSTO TOTAL DO VEÍCULO POR KM/RODADO S/BDI						
3.1	DISCRIMINAÇÃO			FIXO	VARIÁVEL	TOTAL
<b>3.1.1</b>	<b>TOTAL DO CUSTO DO VEÍCULO POR KM/RODADO S/BDI</b>			<b>4,40</b>	<b>0,44</b>	<b>4,84</b>
4 - BDI						
4.1	DISCRIMINAÇÃO	UNID	QUANT	PREÇO UNIT	SUB-TOTAL	TOTAL
<b>4.1.1</b>	<b>BDI</b>	%	<b>25,01%</b>	<b>4,84</b>	<b>1,21</b>	<b>1,21</b>
5 - CUSTO FINAL DO QUILOMETRO RODADO COM BDI INCLUSO						
<b>5.1</b>	<b>Preço unitário do Km rodado com BDI (Custo total + BDI)</b>					<b>6,05</b>



## COMPOSIÇÃO DO CUSTO OPERACIONAL DE VEÍCULOS - TRANSPORTE DE PROFESSORES - ROTA 10

TIPO DO VEÍCULO: Veículo tipo Passeio, com motorista e com combustível			
CAPACIDADE: 5 lugares			
ESTIMATIVA DE KM RODADOS/MÊS NO CONTRATO:	1.179,52	KM DIÁRIO:	58,976
VIDA ÚTIL DO VEÍCULO: 5 anos/60 meses			
ANO DO VEÍCULO: 2016			

1 - CUSTOS FIXOS						
Item	Descrição	UNID	QUANT	PREÇO UNIT	SUB-TOTAL	TOTAL
1.1	MOTORISTA					
1.1.1	Total de Mão de obra	Mês	1,00	2.287,34	2.287,34	2.287,34
1.2	DEPRECIÇÃO					
1.2.1	Custo de aquisição do veículo usado	R\$	1	31.293,00	31.293,00	
1.2.2	Valor residual	unid	0,20	6.258,60	6.258,60	
1.2.3	Índice de revenda	%	5,00	0,20	0,20	
1.2.4	Vida útil do veículo	meses	60			
1.2.5	Parcela mensal de depreciação (pmd)	Mês	1	417,24	417,24	417,24
1.3	REMUNERAÇÃO DO CAPITAL INVESTIDO					
1.3.1	Taxa de juros anual	%	2,40%			
1.3.2	Vida útil do veículo	anos	5			
1.3.3	Coefficiente aplicável ao valor do veículo (R)	%	0,0072			
1.3.4	Remuneração mensal de capital	Mês	1	225,31	225,31	225,31
1.4	LICENCIAMENTO, TAXA E SEGUROS					
1.4.1	IPVA	UNID	1	625,86	625,86	
1.4.2	Seguro obrigatório	UNID	1	16,21	16,21	
1.4.3	Seguro facultativo	mês	1	1.700,00	1.700,00	
1.4.4	Licenciamento e seguros mensais	mês	1	2.342,07	195,17	195,17
1.5	<b>TOTAL DOS CUSTOS FIXOS</b>					<b>3.125,06</b>
1.6	<b>CUSTO FIXO POR KM/RODADO</b>	<b>UNID</b>	<b>QUANT</b>	<b>PREÇO UNIT</b>	<b>SUB-TOTAL</b>	<b>TOTAL</b>
1.6.1	<b>TOTAL CUSTO FIXO POR KM/RODADO</b>	<b>km</b>	<b>1.179,52</b>	<b>3.125,06</b>	<b>2,65</b>	<b>2,65</b>
2 - CUSTOS VARIÁVEIS						
2.1	COMBUSTÍVEL					
2.1.1	Custo do combustível / km rodado	km/l	13	4,341	0,33	
2.1.2	Custo mensal com combustível	km	1.179,52	0,33	393,87	393,87
2.2	LUBRIFICANTES					
2.2.1	Valor do litro de óleo lubrificante	Litro	1	22,90	22,90	
2.2.2	Período de troca	Km	5.000			
2.2.3	Capacidade do cárter	Litros	4,0			
2.2.4	Custo da troca por km	km	1	0,018		
2.2.5	Custo da troca por mês	Mês	1.179,52	0,018	21,61	21,61
2.3	PNEUS					
2.3.1	Custo do jogo de pneus	unid	4,00	223,00	892,00	
2.3.2	Custo do jogo completo/km rodado	km/jogo	45.000	892,00	0,02	
2.3.3	Custo mensal com pneus	km	1.179,52	0,02	23,38	23,38
2.4	MANUTENÇÃO					
2.4.1	Custo de manutenção por km	Km	0,30%	0,02	0,02	
2.4.2	Custo mensal de manutenção	mês	1.179,52	0,02	22,15	22,15
2.5	LAVAGEM COMPLETA					
2.5.1	Preço lavagem completa por km	Km	1.000	45,00	0,045	
2.5.2	Lavagem completa mensal	Km	1.179,52	0,045	53,08	53,08
2.6	<b>TOTAL DOS CUSTOS VARIÁVEIS</b>					<b>514,08</b>
2.7	<b>CUSTO VARIÁVEL POR KM/RODADO</b>	<b>UNID</b>	<b>QUANT</b>	<b>PREÇO UNIT</b>	<b>SUB-TOTAL</b>	<b>TOTAL</b>
2.7.1	<b>TOTAL CUSTO VARIÁVEL POR KM/RODADO</b>	<b>km</b>	<b>1.179,52</b>	<b>514,08</b>	<b>0,44</b>	<b>0,44</b>
3 - CUSTO TOTAL DO VEÍCULO POR KM/RODADO S/BDI						
3.1	DISCRIMINAÇÃO			FIXO	VARIÁVEL	TOTAL
3.1.1	TOTAL DO CUSTO DO VEÍCULO POR KM/RODADO S/BDI			2,65	0,44	3,09
4 - BDI						
4.1	DISCRIMINAÇÃO					
4.1.1	BDI	%	25,01%	3,09	0,77	0,77
5 - CUSTO FINAL DO QUILOMETRO RODADO COM BDI INCLUSO						
5.1	Preço unitário do Km rodado com BDI (Custo total + BDI)					<b>3,86</b>

**COMPOSIÇÃO DO CUSTO OPERACIONAL DE VEÍCULOS - TRANSPORTE DE PROFESSORES - ROTA 16**

TIPO DO VEÍCULO: Veículo tipo Passeio, com motorista e com combustível  
 CAPACIDADE: 5 lugares  
 ESTIMATIVA DE KM RODADOS/MÊS NO CONTRATO: 445,04 KM DIÁRIO: 22,252  
 VIDA ÚTIL DO VEÍCULO: 5 anos/60 meses  
 ANO DO VEÍCULO: 2016

1 - CUSTOS FIXOS						
1.1	MOTORISTA	UNID	QUANT	PREÇO UNIT	SUB-TOTAL	TOTAL
1.1.1	Total de Mão de obra	Mês	1,00	2.287,34	2.287,34	2.287,34
1.2	DEPRECIACÃO	UNID	QUANT	PREÇO UNIT	SUB-TOTAL	TOTAL
1.2.1	Custo de aquisição do veículo usado	R\$	1	31.293,00	31.293,00	
1.2.2	Valor residual	unid	0,20	6.258,60	6.258,60	
1.2.3	Índice de revenda	%	5,00	0,20	0,20	
1.2.4	Vida útil do veículo	meses	60			
1.2.5	Parcela mensal de depreciação (pmd)	Mês	1	417,24	417,24	417,24
1.3	REMUNERAÇÃO DO CAPITAL INVESTIDO	UNID	QUANT	PREÇO UNIT	SUB-TOTAL	TOTAL
1.3.1	Taxa de juros anual	%	2,40%			
1.3.2	Vida útil do veículo	anos	5			
1.3.3	Coefficiente aplicável ao valor do veículo (R)	%	0,0072			
1.3.4	Remuneração mensal de capital	Mês	1	225,31	225,31	225,31
1.4	LICENCIAMENTO, TAXA E SEGUROS	UNID	QUANT	PREÇO UNIT	SUB-TOTAL	TOTAL
1.4.1	IPVA	UNID	1	625,86	625,86	
1.4.2	Seguro obrigatório	UNID	1	16,21	16,21	
1.4.3	Seguro facultativo	mês	1	1.700,00	1.700,00	
1.4.4	Licenciamento e seguros mensais	mês	1	2.342,07	195,17	195,17
1.5	<b>TOTAL DOS CUSTOS FIXOS</b>					<b>3.125,06</b>
1.6	<b>CUSTO FIXO POR KM/RODADO</b>	<b>UNID</b>	<b>QUANT</b>	<b>PREÇO UNIT</b>	<b>SUB-TOTAL</b>	<b>TOTAL</b>
1.6.1	<b>TOTAL CUSTO FIXO POR KM/RODADO</b>	<b>km</b>	<b>445,04</b>	<b>3.125,06</b>	<b>7,02</b>	<b>7,02</b>
2 - CUSTOS VARIÁVEIS						
2.1	COMBUSTÍVEL	UNID	QUANT	PREÇO UNIT	SUB-TOTAL	TOTAL
2.1.1	Custo do combustível / km rodado	km/l	13	4,341	0,33	
2.1.2	Custo mensal com combustível	km	445,04	0,33	148,61	148,61
2.2	LUBRIFICANTES	UNID	QUANT	PREÇO UNIT	SUB-TOTAL	TOTAL
2.2.1	Valor do litro de óleo lubrificante	Litro	1	22,90	22,90	
2.2.2	Período de troca	Km	5.000			
2.2.3	Capacidade do cárter	Litros	4,0			
2.2.4	Custo da troca por km	km	1	0,018		
2.2.5	Custo da troca por mês	Mês	445,04	0,018	8,15	8,15
2.3	PNEUS	UNID	QUANT	PREÇO UNIT	SUB-TOTAL	TOTAL
2.3.1	Custo do jogo de pneus	unid	4,00	223,00	892,00	
2.3.2	Custo do jogo completo/km rodado	km/jogo	45.000	892,00	0,02	
2.3.3	Custo mensal com pneus	km	445,04	0,02	8,82	8,82
2.4	MANUTENÇÃO	UNID	QUANT	PREÇO UNIT	SUB-TOTAL	TOTAL
2.4.1	Custo de manutenção por km	Km	0,30%	0,02	0,02	
2.4.2	Custo mensal de manutenção	mês	445,04	0,02	8,36	8,36
2.5	LAVAGEM COMPLETA	UNID	QUANT	PREÇO UNIT	SUB-TOTAL	TOTAL
2.5.1	Preço lavagem completa por km	Km	1.000	45,00	0,045	
2.5.2	Lavagem completa mensal	Km	445,04	0,045	20,03	20,03
2.6	<b>TOTAL DOS CUSTOS VARIÁVEIS</b>					<b>193,97</b>
2.7	<b>CUSTO VARIÁVEL POR KM/RODADO</b>	<b>UNID</b>	<b>QUANT</b>	<b>PREÇO UNIT</b>	<b>SUB-TOTAL</b>	<b>TOTAL</b>
2.7.1	<b>TOTAL CUSTO VARIÁVEL POR KM/RODADO</b>	<b>km</b>	<b>445,04</b>	<b>193,97</b>	<b>0,44</b>	<b>0,44</b>
3 - CUSTO TOTAL DO VEÍCULO POR KM/RODADO S/BDI						
3.1	DISCRIMINAÇÃO			FIXO	VARIÁVEL	TOTAL
3.1.1	TOTAL DO CUSTO DO VEÍCULO POR KM/RODADO S/BDI			7,02	0,44	7,46
4 - BDI						
4.1	DISCRIMINAÇÃO	UNID	QUANT	PREÇO UNIT	SUB-TOTAL	TOTAL
4.1.1	BDI	%	25,01%	7,46	1,87	1,87
5 - CUSTO FINAL DO QUILOMETRO RODADO COM BDI INCLUSO						
5.1	Preço unitário do Km rodado com BDI (Custo total + BDI)					<b>9,32</b>

**COMPOSIÇÃO DO CUSTO OPERACIONAL DE VEÍCULOS - TRANSPORTE DE PROFESSORES - ROTA 18**

TIPO DO VEÍCULO: Veículo tipo Passeio, com motorista e com combustível	
CAPACIDADE: 5 lugares	
ESTIMATIVA DE KM RODADOS/MÊS NO CONTRATO: 900,60	KM DIÁRIO: 45,030
VIDA ÚTIL DO VEÍCULO: 5 anos/60 meses	
ANO DO VEÍCULO: 2016	

1 - CUSTOS FIXOS						
1.1	MOTORISTA	UNID	QUANT	PREÇO UNIT	SUB-TOTAL	TOTAL
1.1.1	Total de Mão de obra	Mês	1,00	2.287,34	2.287,34	2.287,34
1.2	DEPRECIÇÃO	UNID	QUANT	PREÇO UNIT	SUB-TOTAL	TOTAL
1.2.1	Custo de aquisição do veículo usado	R\$	1	31.293,00	31.293,00	
1.2.2	Valor residual	unid	0,20	6.258,60	6.258,60	
1.2.3	Índice de revenda	%	5,00	0,20	0,20	
1.2.4	Vida útil do veículo	meses	60			
1.2.5	Parcela mensal de depreciação (pmd)	Mês	1	417,24	417,24	417,24
1.3	REMUNERAÇÃO DO CAPITAL INVESTIDO	UNID	QUANT	PREÇO UNIT	SUB-TOTAL	TOTAL
1.3.1	Taxa de juros anual	%	2,40%			
1.3.2	Vida útil do veículo	anos	5			
1.3.3	Coefficiente aplicável ao valor do veículo (R)	%	0,0072			
1.3.4	Remuneração mensal de capital	Mês	1	225,31	225,31	225,31
1.4	LICENCIAMENTO, TAXA E SEGUROS	UNID	QUANT	PREÇO UNIT	SUB-TOTAL	TOTAL
1.4.1	IPVA	UNID	1	625,86	625,86	
1.4.2	Seguro obrigatório	UNID	1	16,21	16,21	
1.4.3	Seguro facultativo	mês	1	1.700,00	1.700,00	
1.4.4	Licenciamento e seguros mensais	mês	1	2.342,07	195,17	195,17
1.5	<b>TOTAL DOS CUSTOS FIXOS</b>					<b>3.125,06</b>
1.6	CUSTO FIXO POR KM/RODADO	UNID	QUANT	PREÇO UNIT	SUB-TOTAL	TOTAL
1.6.1	<b>TOTAL CUSTO FIXO POR KM/RODADO</b>	km	<b>900,60</b>	<b>3.125,06</b>	<b>3,47</b>	<b>3,47</b>
2 - CUSTOS VARIÁVEIS						
2.1	COMBUSTÍVEL	UNID	QUANT	PREÇO UNIT	SUB-TOTAL	TOTAL
2.1.1	Custo do combustível / km rodado	km/l	13	4,341	0,33	
2.1.2	Custo mensal com combustível	km	900,60	0,33	300,73	300,73
2.2	LUBRIFICANTES	UNID	QUANT	PREÇO UNIT	SUB-TOTAL	TOTAL
2.2.1	Valor do litro de óleo lubrificante	Litro	1	22,90	22,90	
2.2.2	Período de troca	Km	5.000			
2.2.3	Capacidade do cárter	Litros	4,0			
2.2.4	Custo da troca por km	km	1	0,018		
2.2.5	Custo da troca por mês	Mês	900,60	0,018	16,50	16,50
2.3	PNEUS	UNID	QUANT	PREÇO UNIT	SUB-TOTAL	TOTAL
2.3.1	Custo do jogo de pneus	unid	4,00	223,00	892,00	
2.3.2	Custo do jogo completo/km rodado	km/jogo	45.000	892,00	0,02	
2.3.3	Custo mensal com pneus	km	900,60	0,02	17,85	17,85
2.4	MANUTENÇÃO	UNID	QUANT	PREÇO UNIT	SUB-TOTAL	TOTAL
2.4.1	Custo de manutenção por km	Km	0,30%	0,02	0,02	
2.4.2	Custo mensal de manutenção	mês	900,60	0,02	16,91	16,91
2.5	LAVAGEM COMPLETA	UNID	QUANT	PREÇO UNIT	SUB-TOTAL	TOTAL
2.5.1	Preço lavagem completa por km	Km	1.000	45,00	0,045	
2.5.2	Lavagem completa mensal	Km	900,60	0,045	40,53	40,53
2.6	<b>TOTAL DOS CUSTOS VARIÁVEIS</b>					<b>392,52</b>
2.7	CUSTO VARIÁVEL POR KM/RODADO	UNID	QUANT	PREÇO UNIT	SUB-TOTAL	TOTAL
2.7.1	<b>TOTAL CUSTO VARIÁVEL POR KM/RODADO</b>	km	<b>900,60</b>	<b>392,52</b>	<b>0,44</b>	<b>0,44</b>
3 - CUSTO TOTAL DO VEÍCULO POR KM/RODADO S/BDI						
3.1	DISCRIMINAÇÃO			FIXO	VARIÁVEL	TOTAL
3.1.1	<b>TOTAL DO CUSTO DO VEÍCULO POR KM/RODADO S/BDI</b>			<b>3,47</b>	<b>0,44</b>	<b>3,91</b>
4 - BDI						
4.1	DISCRIMINAÇÃO	UNID	QUANT	PREÇO UNIT	SUB-TOTAL	TOTAL
4.1.1	BDI	%	25,01%	3,91	0,98	0,98
5 - CUSTO FINAL DO QUILOMETRO RODADO COM BDI INCLUSO						
5.1	Preço unitário do Km rodado com BDI (Custo total + BDI)					<b>4,88</b>

**COMPOSIÇÃO DO CUSTO OPERACIONAL DE VEÍCULOS - TRANSPORTE DE PROFESSORES - ROTA 20**

TIPO DO VEÍCULO: Veículo tipo Passeio, com motorista e com combustível			
CAPACIDADE: 5 lugares			
ESTIMATIVA DE KM RODADOS/MÊS NO CONTRATO:	290,16	KM DIÁRIO:	14,508
VIDA ÚTIL DO VEÍCULO: 5 anos/60 meses			
ANO DO VEÍCULO: 2016			

1 - CUSTOS FIXOS						
1.1	MOTORISTA	UNID	QUANT	PREÇO UNIT	SUB-TOTAL	TOTAL
1.1.1	Total de Mão de obra	Mês	1,00	2.287,34	2.287,34	2.287,34
1.2	DEPRECIÇÃO	UNID	QUANT	PREÇO UNIT	SUB-TOTAL	TOTAL
1.2.1	Custo de aquisição do veículo usado	R\$	1	31.293,00	31.293,00	
1.2.2	Valor residual	unid	0,20	6.258,60	6.258,60	
1.2.3	Índice de revenda	%	5,00	0,20	0,20	
1.2.4	Vida útil do veículo	meses	60			
1.2.5	Parcela mensal de depreciação (pmd)	Mês	1	417,24	417,24	417,24
1.3	REMUNERAÇÃO DO CAPITAL INVESTIDO	UNID	QUANT	PREÇO UNIT	SUB-TOTAL	TOTAL
1.3.1	Taxa de juros anual	%	2,40%			
1.3.2	Vida útil do veículo	anos	5			
1.3.3	Coefficiente aplicável ao valor do veículo (R)	%	0,0072			
1.3.4	Remuneração mensal de capital	Mês	1	225,31	225,31	225,31
1.4	LICENCIAMENTO, TAXA E SEGUROS	UNID	QUANT	PREÇO UNIT	SUB-TOTAL	TOTAL
1.4.1	IPVA	UNID	1	625,86	625,86	
1.4.2	Seguro obrigatório	UNID	1	16,21	16,21	
1.4.3	Seguro facultativo	mês	1	1.700,00	1.700,00	
1.4.4	Licenciamento e seguros mensais	mês	1	2.342,07	195,17	195,17
<b>1.5</b>	<b>TOTAL DOS CUSTOS FIXOS</b>					<b>3.125,06</b>
1.6	CUSTO FIXO POR KM/RODADO	UNID	QUANT	PREÇO UNIT	SUB-TOTAL	TOTAL
<b>1.6.1</b>	<b>TOTAL CUSTO FIXO POR KM/RODADO</b>	km	<b>290,16</b>	<b>3.125,06</b>	<b>10,77</b>	<b>10,77</b>
2 - CUSTOS VARIÁVEIS						
2.1	COMBUSTÍVEL	UNID	QUANT	PREÇO UNIT	SUB-TOTAL	TOTAL
2.1.1	Custo do combustível / km rodado	km/l	13	4,341	0,33	
2.1.2	Custo mensal com combustível	km	290,16	0,33	96,89	96,89
2.2	LUBRIFICANTES	UNID	QUANT	PREÇO UNIT	SUB-TOTAL	TOTAL
2.2.1	Valor do litro de óleo lubrificante	Litro	1	22,90	22,90	
2.2.2	Período de troca	Km	5.000			
2.2.3	Capacidade do cárter	Litros	4,0			
2.2.4	Custo da troca por km	km	1	0,018		
2.2.5	Custo da troca por mês	Mês	290,16	0,018	5,32	5,32
2.3	PNEUS	UNID	QUANT	PREÇO UNIT	SUB-TOTAL	TOTAL
2.3.1	Custo do jogo de pneus	unid	4,00	223,00	892,00	
2.3.2	Custo do jogo completo/km rodado	km/jogo	45.000	892,00	0,02	
2.3.3	Custo mensal com pneus	km	290,16	0,02	5,75	5,75
2.4	MANUTENÇÃO	UNID	QUANT	PREÇO UNIT	SUB-TOTAL	TOTAL
2.4.1	Custo de manutenção por km	Km	0,30%	0,02	0,02	
2.4.2	Custo mensal de manutenção	mês	290,16	0,02	5,45	5,45
2.5	LAVAGEM COMPLETA	UNID	QUANT	PREÇO UNIT	SUB-TOTAL	TOTAL
2.5.1	Preço lavagem completa por km	Km	1.000	45,00	0,045	
2.5.2	Lavagem completa mensal	Km	290,16	0,045	13,06	13,06
<b>2.6</b>	<b>TOTAL DOS CUSTOS VARIÁVEIS</b>					<b>126,46</b>
2.7	CUSTO VARIÁVEL POR KM/RODADO	UNID	QUANT	PREÇO UNIT	SUB-TOTAL	TOTAL
<b>2.7.1</b>	<b>TOTAL CUSTO VARIÁVEL POR KM/RODADO</b>	km	<b>290,16</b>	<b>126,46</b>	<b>0,44</b>	<b>0,44</b>
3 - CUSTO TOTAL DO VEÍCULO POR KM/RODADO S/BDI						
3.1	DISCRIMINAÇÃO			FIXO	VARIÁVEL	TOTAL
<b>3.1.1</b>	<b>TOTAL DO CUSTO DO VEÍCULO POR KM/RODADO S/BDI</b>			<b>10,77</b>	<b>0,44</b>	<b>11,21</b>
4 - BDI						
4.1	DISCRIMINAÇÃO	UNID	QUANT	PREÇO UNIT	SUB-TOTAL	TOTAL
<b>4.1.1</b>	<b>BDI</b>	%	<b>25,01%</b>	<b>11,21</b>	<b>2,80</b>	<b>2,80</b>
5 - CUSTO FINAL DO QUILOMETRO RODADO COM BDI INCLUSO						
<b>5.1</b>	<b>Preço unitário do Km rodado com BDI (Custo total + BDI)</b>					<b>14,01</b>

**COMPOSIÇÃO DO CUSTO OPERACIONAL DE VEÍCULOS - TRANSPORTE DE PROFESSORES - ROTA 26**

TIPO DO VEÍCULO: Veículo tipo Passeio, com motorista e com combustível		
CAPACIDADE: 5 lugares		
ESTIMATIVA DE KM RODADOS/MÊS NO CONTRATO:	1.041,36	KM DIÁRIO: 52,068
VIDA ÚTIL DO VEÍCULO: 5 anos/60 meses		
ANO DO VEÍCULO: 2016		

1 - CUSTOS FIXOS						
1.1	MOTORISTA	UNID	QUANT	PREÇO UNIT	SUB-TOTAL	TOTAL
1.1.1	Total de Mão de obra	Mês	1,00	2.287,34	2.287,34	2.287,34
1.2	DEPRECIACÃO	UNID	QUANT	PREÇO UNIT	SUB-TOTAL	TOTAL
1.2.1	Custo de aquisição do veículo usado	R\$	1	31.293,00	31.293,00	
1.2.2	Valor residual	unid	0,20	6.258,60	6.258,60	
1.2.3	Índice de revenda	%	5,00	0,20	0,20	
1.2.4	Vida útil do veículo	meses	60			
1.2.5	Parcela mensal de depreciação (pmd)	Mês	1	417,24	417,24	417,24
1.3	REMUNERAÇÃO DO CAPITAL INVESTIDO	UNID	QUANT	PREÇO UNIT	SUB-TOTAL	TOTAL
1.3.1	Taxa de juros anual	%	2,40%			
1.3.2	Vida útil do veículo	anos	5			
1.3.3	Coefficiente aplicável ao valor do veículo (R)	%	0,0072			
1.3.4	Remuneração mensal de capital	Mês	1	225,31	225,31	225,31
1.4	LICENCIAMENTO, TAXA E SEGUROS	UNID	QUANT	PREÇO UNIT	SUB-TOTAL	TOTAL
1.4.1	IPVA	UNID	1	625,86	625,86	
1.4.2	Seguro obrigatório	UNID	1	16,21	16,21	
1.4.3	Seguro facultativo	mês	1	1.700,00	1.700,00	
1.4.4	Licenciamento e seguros mensais	mês	1	2.342,07	195,17	195,17
1.5	<b>TOTAL DOS CUSTOS FIXOS</b>					<b>3.125,06</b>
1.6	<b>CUSTO FIXO POR KM/RODADO</b>	<b>UNID</b>	<b>QUANT</b>	<b>PREÇO UNIT</b>	<b>SUB-TOTAL</b>	<b>TOTAL</b>
1.6.1	<b>TOTAL CUSTO FIXO POR KM/RODADO</b>	<b>km</b>	<b>1.041,36</b>	<b>3.125,06</b>	<b>3,00</b>	<b>3,00</b>
2 - CUSTOS VARIÁVEIS						
2.1	COMBUSTÍVEL	UNID	QUANT	PREÇO UNIT	SUB-TOTAL	TOTAL
2.1.1	Custo do combustível / km rodado	km/l	13	4,341	0,33	
2.1.2	Custo mensal com combustível	km	1.041,36	0,33	347,73	347,73
2.2	LUBRIFICANTES	UNID	QUANT	PREÇO UNIT	SUB-TOTAL	TOTAL
2.2.1	Valor do litro de óleo lubrificante	Litro	1	22,90	22,90	
2.2.2	Período de troca	Km	5.000			
2.2.3	Capacidade do cárter	Litros	4,0			
2.2.4	Custo da troca por km	km	1	0,018		
2.2.5	Custo da troca por mês	Mês	1.041,36	0,018	19,08	19,08
2.3	PNEUS	UNID	QUANT	PREÇO UNIT	SUB-TOTAL	TOTAL
2.3.1	Custo do jogo de pneus	unid	4,00	223,00	892,00	
2.3.2	Custo do jogo completo/km rodado	km/jogo	45.000	892,00	0,02	
2.3.3	Custo mensal com pneus	km	1.041,36	0,02	20,64	20,64
2.4	MANUTENÇÃO	UNID	QUANT	PREÇO UNIT	SUB-TOTAL	TOTAL
2.4.1	Custo de manutenção por km	Km	0,30%	0,02	0,02	
2.4.2	Custo mensal de manutenção	mês	1.041,36	0,02	19,55	19,55
2.5	LAVAGEM COMPLETA	UNID	QUANT	PREÇO UNIT	SUB-TOTAL	TOTAL
2.5.1	Preço lavagem completa por km	Km	1.000	45,00	0,045	
2.5.2	Lavagem completa mensal	Km	1.041,36	0,045	46,86	46,86
2.6	<b>TOTAL DOS CUSTOS VARIÁVEIS</b>					<b>453,87</b>
2.7	<b>CUSTO VARIÁVEL POR KM/RODADO</b>	<b>UNID</b>	<b>QUANT</b>	<b>PREÇO UNIT</b>	<b>SUB-TOTAL</b>	<b>TOTAL</b>
2.7.1	<b>TOTAL CUSTO VARIÁVEL POR KM/RODADO</b>	<b>km</b>	<b>1.041,36</b>	<b>453,87</b>	<b>0,44</b>	<b>0,44</b>
3 - CUSTO TOTAL DO VEÍCULO POR KM/RODADO S/BDI						
3.1	DISCRIMINAÇÃO			FIXO	VARIÁVEL	TOTAL
3.1.1	TOTAL DO CUSTO DO VEÍCULO POR KM/RODADO S/BDI			3,00	0,44	3,44
4 - BDI						
4.1	DISCRIMINAÇÃO	UNID	QUANT	PREÇO UNIT	SUB-TOTAL	TOTAL
4.1.1	BDI	%	25,01%	3,44	0,86	0,86
5 - CUSTO FINAL DO QUILOMETRO RODADO COM BDI INCLUSO						
5.1	Preço unitário do Km rodado com BDI (Custo total + BDI)					<b>4,30</b>



**COMPOSIÇÃO DO CUSTO OPERACIONAL DE VEÍCULOS - TRANSPORTE DE PROFESSORES - ROTA 26**

TIPO DO VEÍCULO: Veículo tipo Passeio, com motorista e com combustível		
CAPACIDADE: 5 lugares		
ESTIMATIVA DE KM RODADOS/MÊS NO CONTRATO:	1.041,36	KM DIÁRIO: 52,068
VIDA ÚTIL DO VEÍCULO: 5 anos/60 meses		
ANO DO VEÍCULO: 2016		

1 - CUSTOS FIXOS						
1.1	MOTORISTA	UNID	QUANT	PREÇO UNIT	SUB-TOTAL	TOTAL
1.1.1	Total de Mão de obra	Mês	1,00	2.287,34	2.287,34	2.287,34
1.2	DEPRECIÇÃO	UNID	QUANT	PREÇO UNIT	SUB-TOTAL	TOTAL
1.2.1	Custo de aquisição do veículo usado	R\$	1	31.293,00	31.293,00	
1.2.2	Valor residual	unid	0,20	6.258,60	6.258,60	
1.2.3	Índice de revenda	%	5,00	0,20	0,20	
1.2.4	Vida útil do veículo	meses	60			
1.2.5	Parcela mensal de depreciação (pmd)	Mês	1	417,24	417,24	417,24
1.3	REMUNERAÇÃO DO CAPITAL INVESTIDO	UNID	QUANT	PREÇO UNIT	SUB-TOTAL	TOTAL
1.3.1	Taxa de juros anual	%	2,40%			
1.3.2	Vida útil do veículo	anos	5			
1.3.3	Coeficiente aplicável ao valor do veículo (R)	%	0,0072			
1.3.4	Remuneração mensal de capital	Mês	1	225,31	225,31	225,31
1.4	LICENCIAMENTO, TAXA E SEGUROS	UNID	QUANT	PREÇO UNIT	SUB-TOTAL	TOTAL
1.4.1	IPVA	UNID	1	625,86	625,86	
1.4.2	Seguro obrigatório	UNID	1	16,21	16,21	
1.4.3	Seguro facultativo	mês	1	1.700,00	1.700,00	
1.4.4	Licenciamento e seguros mensais	mês	1	2.342,07	195,17	195,17
<b>1.5</b>	<b>TOTAL DOS CUSTOS FIXOS</b>					<b>3.125,06</b>
1.6	CUSTO FIXO POR KM/RODADO	UNID	QUANT	PREÇO UNIT	SUB-TOTAL	TOTAL
<b>1.6.1</b>	<b>TOTAL CUSTO FIXO POR KM/RODADO</b>	<b>km</b>	<b>1.041,36</b>	<b>3.125,06</b>	<b>3,00</b>	<b>3,00</b>
2 - CUSTOS VARIÁVEIS						
2.1	COMBUSTÍVEL	UNID	QUANT	PREÇO UNIT	SUB-TOTAL	TOTAL
2.1.1	Custo do combustível / km rodado	km/l	13	4,341	0,33	
2.1.2	Custo mensal com combustível	km	1.041,36	0,33	347,73	347,73
2.2	LUBRIFICANTES	UNID	QUANT	PREÇO UNIT	SUB-TOTAL	TOTAL
2.2.1	Valor do litro de óleo lubrificante	Litro	1	22,90	22,90	
2.2.2	Período de troca	Km	5.000			
2.2.3	Capacidade do cárter	Litros	4,0			
2.2.4	Custo da troca por km	km	1	0,018		
2.2.5	Custo da troca por mês	Mês	1.041,36	0,018	19,08	19,08
2.3	PNEUS	UNID	QUANT	PREÇO UNIT	SUB-TOTAL	TOTAL
2.3.1	Custo do jogo de pneus	unid	4,00	223,00	892,00	
2.3.2	Custo do jogo completo/km rodado	km/jogo	45.000	892,00	0,02	
2.3.3	Custo mensal com pneus	km	1.041,36	0,02	20,64	20,64
2.4	MANUTENÇÃO	UNID	QUANT	PREÇO UNIT	SUB-TOTAL	TOTAL
2.4.1	Custo de manutenção por km	Km	0,30%	0,02	0,02	
2.4.2	Custo mensal de manutenção	mês	1.041,36	0,02	19,55	19,55
2.5	LAVAGEM COMPLETA	UNID	QUANT	PREÇO UNIT	SUB-TOTAL	TOTAL
2.5.1	Preço lavagem completa por km	Km	1.000	45,00	0,045	
2.5.2	Lavagem completa mensal	Km	1.041,36	0,045	46,86	46,86
<b>2.6</b>	<b>TOTAL DOS CUSTOS VARIÁVEIS</b>					<b>453,87</b>
2.7	CUSTO VARIÁVEL POR KM/RODADO	UNID	QUANT	PREÇO UNIT	SUB-TOTAL	TOTAL
<b>2.7.1</b>	<b>TOTAL CUSTO VARIÁVEL POR KM/RODADO</b>	<b>km</b>	<b>1.041,36</b>	<b>453,87</b>	<b>0,44</b>	<b>0,44</b>
3 - CUSTO TOTAL DO VEÍCULO POR KM/RODADO S/BDI						
3.1	DISCRIMINAÇÃO			FIXO	VARIÁVEL	TOTAL
<b>3.1.1</b>	<b>TOTAL DO CUSTO DO VEÍCULO POR KM/RODADO S/BDI</b>			<b>3,00</b>	<b>0,44</b>	<b>3,44</b>
4 - BDI						
4.1	DISCRIMINAÇÃO	UNID	QUANT	PREÇO UNIT	SUB-TOTAL	TOTAL
<b>4.1.1</b>	<b>BDI</b>	<b>%</b>	<b>25,01%</b>	<b>3,44</b>	<b>0,86</b>	<b>0,86</b>
5 - CUSTO FINAL DO QUILOMETRO RODADO COM BDI INCLUSO						
<b>5.1</b>	<b>Preço unitário do Km rodado com BDI (Custo total + BDI)</b>					<b>4,30</b>

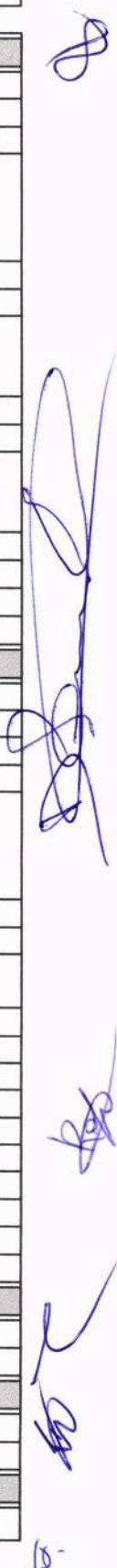



**COMPOSIÇÃO DO CUSTO OPERACIONAL DE VEÍCULOS - TRANSPORTE DE PROFESSORES - ROTA 29**

TIPO DO VEÍCULO: Veículo tipo Passeio, com motorista e com combustível	
CAPACIDADE: 5 lugares	
ESTIMATIVA DE KM RODADOS/MÊS NO CONTRATO: 961,68	KM DIÁRIO: 48,084
VIDA ÚTIL DO VEÍCULO: 5 anos/60 meses	
ANO DO VEÍCULO: 2016	

1 - CUSTOS FIXOS						
UNID	QUANT	PREÇO UNIT	SUB-TOTAL	TOTAL		
1.1	MOTORISTA					
1.1.1	Total de Mão de obra	Mês	1,00	2.287,34	2.287,34	2.287,34
1.2	DEPRECIÇÃO					
1.2.1	Custo de aquisição do veículo usado	R\$	1	31.293,00	31.293,00	
1.2.2	Valor residual	unid	0,20	6.258,60	6.258,60	
1.2.3	Índice de revenda	%	5,00	0,20	0,20	
1.2.4	Vida útil do veículo	meses	60			
1.2.5	Parcela mensal de depreciação (pmd)	Mês	1	417,24	417,24	417,24
1.3	REMUNERAÇÃO DO CAPITAL INVESTIDO					
1.3.1	Taxa de juros anual	%	2,40%			
1.3.2	Vida útil do veículo	anos	5			
1.3.3	Coefficiente aplicável ao valor do veículo (R)	%	0,0072			
1.3.4	Remuneração mensal de capital	Mês	1	225,31	225,31	225,31
1.4	LICENCIAMENTO, TAXA E SEGUROS					
1.4.1	IPVA	UNID	1	625,86	625,86	
1.4.2	Seguro obrigatório	UNID	1	16,21	16,21	
1.4.3	Seguro facultativo	mês	1	1.700,00	1.700,00	
1.4.4	Licenciamento e seguros mensais	mês	1	2.342,07	195,17	195,17
1.5	<b>TOTAL DOS CUSTOS FIXOS</b>					<b>3.125,06</b>
1.6	<b>CUSTO FIXO POR KM/RODADO</b>	<b>UNID</b>	<b>QUANT</b>	<b>PREÇO UNIT</b>	<b>SUB-TOTAL</b>	<b>TOTAL</b>
1.6.1	<b>TOTAL CUSTO FIXO POR KM/RODADO</b>	<b>km</b>	<b>961,68</b>	<b>3.125,06</b>	<b>3,25</b>	<b>3,25</b>
2 - CUSTOS VARIÁVEIS						
2.1	COMBUSTÍVEL					
2.1.1	Custo do combustível / km rodado	km/l	13	4,341	0,33	
2.1.2	Custo mensal com combustível	km	961,68	0,33	321,13	321,13
2.2	LUBRIFICANTES					
2.2.1	Valor do litro de óleo lubrificante	Litro	1	22,90	22,90	
2.2.2	Período de troca	Km	5.000			
2.2.3	Capacidade do cárter	Litros	4,0			
2.2.4	Custo da troca por km	km	1	0,018		
2.2.5	Custo da troca por mês	Mês	961,68	0,018	17,62	17,62
2.3	PNEUS					
2.3.1	Custo do jogo de pneus	unid	4,00	223,00	892,00	
2.3.2	Custo do jogo completo/km rodado	km/jogo	45.000	892,00	0,02	
2.3.3	Custo mensal com pneus	km	961,68	0,02	19,06	19,06
2.4	MANUTENÇÃO					
2.4.1	Custo de manutenção por km	Km	0,30%	0,02	0,02	
2.4.2	Custo mensal de manutenção	mês	961,68	0,02	18,06	18,06
2.5	LAVAGEM COMPLETA					
2.5.1	Preço lavagem completa por km	Km	1.000	45,00	0,045	
2.5.2	Lavagem completa mensal	Km	961,68	0,045	43,28	43,28
2.6	<b>TOTAL DOS CUSTOS VARIÁVEIS</b>					<b>419,14</b>
2.7	<b>CUSTO VARIÁVEL POR KM/RODADO</b>	<b>UNID</b>	<b>QUANT</b>	<b>PREÇO UNIT</b>	<b>SUB-TOTAL</b>	<b>TOTAL</b>
2.7.1	<b>TOTAL CUSTO VARIÁVEL POR KM/RODADO</b>	<b>km</b>	<b>961,68</b>	<b>419,14</b>	<b>0,44</b>	<b>0,44</b>
3 - CUSTO TOTAL DO VEÍCULO POR KM/RODADO S/BDI						
3.1	DISCRIMINAÇÃO			FIXO	VARIÁVEL	TOTAL
3.1.1	TOTAL DO CUSTO DO VEÍCULO POR KM/RODADO S/BDI			3,25	0,44	3,69
4 - BDI						
4.1	DISCRIMINAÇÃO					
4.1.1	BDI	%	25,01%	3,69	0,92	0,92
5 - CUSTO FINAL DO QUILOMETRO RODADO COM BDI INCLUSO						
5.1	Preço unitário do Km rodado com BDI (Custo total + BDI)					<b>4,61</b>



**COMPOSIÇÃO DO CUSTO OPERACIONAL DE VEÍCULOS - TRANSPORTE DE PROFESSORES - ROTA 30**

TIPO DO VEÍCULO: Veículo tipo Passeio, com motorista e com combustível

CAPACIDADE: 5 lugares

ESTIMATIVA DE KM RODADOS/MÊS NO CONTRATO: 961,68

KM DIÁRIO: 48,084

VIDA ÚTIL DO VEÍCULO: 5 anos/60 meses

ANO DO VEÍCULO: 2016

1 - CUSTOS FIXOS						
		UNID	QUANT	PREÇO UNIT	SUB-TOTAL	TOTAL
1.1	MOTORISTA					
1.1.1	Total de Mão de obra	Mês	1,00	2.287,34	2.287,34	2.287,34
1.2	DEPRECIÇÃO	UNID	QUANT	PREÇO UNIT	SUB-TOTAL	TOTAL
1.2.1	Custo de aquisição do veículo usado	R\$	1	31.293,00	31.293,00	
1.2.2	Valor residual	unid	0,20	6.258,60	6.258,60	
1.2.3	Índice de revenda	%	5,00	0,20	0,20	
1.2.4	Vida útil do veículo	meses	60			
1.2.5	Parcela mensal de depreciação (pmd)	Mês	1	417,24	417,24	417,24
1.3	REMUNERAÇÃO DO CAPITAL INVESTIDO	UNID	QUANT	PREÇO UNIT	SUB-TOTAL	TOTAL
1.3.1	Taxa de juros anual	%	2,40%			
1.3.2	Vida útil do veículo	anos	5			
1.3.3	Coefficiente aplicável ao valor do veículo (R)	%	0,0072			
1.3.4	Remuneração mensal de capital	Mês	1	225,31	225,31	225,31
1.4	LICENCIAMENTO, TAXA E SEGUROS	UNID	QUANT	PREÇO UNIT	SUB-TOTAL	TOTAL
1.4.1	IPVA	UNID	1	625,86	625,86	
1.4.2	Seguro obrigatório	UNID	1	16,21	16,21	
1.4.3	Seguro facultativo	mês	1	1.700,00	1.700,00	
1.4.4	Licenciamento e seguros mensais	mês	1	2.342,07	195,17	195,17
1.5	<b>TOTAL DOS CUSTOS FIXOS</b>					<b>3.125,06</b>
1.6	<b>CUSTO FIXO POR KM/RODADO</b>	<b>UNID</b>	<b>QUANT</b>	<b>PREÇO UNIT</b>	<b>SUB-TOTAL</b>	<b>TOTAL</b>
1.6.1	<b>TOTAL CUSTO FIXO POR KM/RODADO</b>	<b>km</b>	<b>961,68</b>	<b>3.125,06</b>	<b>3,25</b>	<b>3,25</b>
2 - CUSTOS VARIÁVEIS						
2.1	COMBUSTÍVEL	UNID	QUANT	PREÇO UNIT	SUB-TOTAL	TOTAL
2.1.1	Custo do combustível / km rodado	km/l	13	4,341	0,33	
2.1.2	Custo mensal com combustível	km	961,68	0,33	321,13	321,13
2.2	LUBRIFICANTES	UNID	QUANT	PREÇO UNIT	SUB-TOTAL	TOTAL
2.2.1	Valor do litro de óleo lubrificante	Litro	1	22,90	22,90	
2.2.2	Período de troca	Km	5.000			
2.2.3	Capacidade do cárter	Litros	4,0			
2.2.4	Custo da troca por km	km	1	0,018		
2.2.5	Custo da troca por mês	Mês	961,68	0,018	17,62	17,62
2.3	PNEUS	UNID	QUANT	PREÇO UNIT	SUB-TOTAL	TOTAL
2.3.1	Custo do jogo de pneus	unid	4,00	223,00	892,00	
2.3.2	Custo do jogo completo/km rodado	km/jogo	45.000	892,00	0,02	
2.3.3	Custo mensal com pneus	km	961,68	0,02	19,06	19,06
2.4	MANUTENÇÃO	UNID	QUANT	PREÇO UNIT	SUB-TOTAL	TOTAL
2.4.1	Custo de manutenção por km	Km	0,30%	0,02	0,02	
2.4.2	Custo mensal de manutenção	mês	961,68	0,02	18,06	18,06
2.5	LAVAGEM COMPLETA	UNID	QUANT	PREÇO UNIT	SUB-TOTAL	TOTAL
2.5.1	Preço lavagem completa por km	Km	1.000	45,00	0,045	
2.5.2	Lavagem completa mensal	Km	961,68	0,045	43,28	43,28
2.6	<b>TOTAL DOS CUSTOS VARIÁVEIS</b>					<b>419,14</b>
2.7	<b>CUSTO VARIÁVEL POR KM/RODADO</b>	<b>UNID</b>	<b>QUANT</b>	<b>PREÇO UNIT</b>	<b>SUB-TOTAL</b>	<b>TOTAL</b>
2.7.1	<b>TOTAL CUSTO VARIÁVEL POR KM/RODADO</b>	<b>km</b>	<b>961,68</b>	<b>419,14</b>	<b>0,44</b>	<b>0,44</b>
3 - CUSTO TOTAL DO VEÍCULO POR KM/RODADO S/BDI						
3.1	DISCRIMINAÇÃO			FIXO	VARIÁVEL	TOTAL
3.1.1	TOTAL DO CUSTO DO VEÍCULO POR KM/RODADO S/BDI			3,25	0,44	3,69
4 - BDI						
4.1	DISCRIMINAÇÃO	UNID	QUANT	PREÇO UNIT	SUB-TOTAL	TOTAL
4.1.1	BDI	%	25,01%	3,69	0,92	0,92
5 - CUSTO FINAL DO QUILOMETRO RODADO COM BDI INCLUSO						
5.1	Preço unitário do Km rodado com BDI (Custo total + BDI)					<b>4,61</b>



## COMPOSIÇÃO DO CUSTO OPERACIONAL DE VEÍCULOS - TRANSPORTE DE PROFESSORES - ROTA 31

TIPO DO VEÍCULO: Veículo tipo Passeio, com motorista e com combustível		
CAPACIDADE: 5 lugares		
ESTIMATIVA DE KM RODADOS/MÊS NO CONTRATO:	786,56	KM DIÁRIO: 39,328
VIDA ÚTIL DO VEÍCULO: 5 anos/60 meses		
ANO DO VEÍCULO: 2016		

1 - CUSTOS FIXOS						
1.1	MOTORISTA	UNID	QUANT	PREÇO UNIT	SUB-TOTAL	TOTAL
1.1.1	Total de Mão de obra	Mês	1,00	2.287,34	2.287,34	2.287,34
1.2	DEPRECIÇÃO	UNID	QUANT	PREÇO UNIT	SUB-TOTAL	TOTAL
1.2.1	Custo de aquisição do veículo usado	R\$	1	31.293,00	31.293,00	
1.2.2	Valor residual	unid	0,20	6.258,60	6.258,60	
1.2.3	Índice de revenda	%	5,00	0,20	0,20	
1.2.4	Vida útil do veículo	meses	60			
1.2.5	Parcela mensal de depreciação (pmd)	Mês	1	417,24	417,24	417,24
1.3	REMUNERAÇÃO DO CAPITAL INVESTIDO	UNID	QUANT	PREÇO UNIT	SUB-TOTAL	TOTAL
1.3.1	Taxa de juros anual	%	2,40%			
1.3.2	Vida útil do veículo	anos	5			
1.3.3	Coefficiente aplicável ao valor do veículo (R)	%	0,0072			
1.3.4	Remuneração mensal de capital	Mês	1	225,31	225,31	225,31
1.4	LICENCIAMENTO, TAXA E SEGUROS	UNID	QUANT	PREÇO UNIT	SUB-TOTAL	TOTAL
1.4.1	IPVA	UNID	1	625,86	625,86	
1.4.2	Seguro obrigatório	UNID	1	16,21	16,21	
1.4.3	Seguro facultativo	mês	1	1.700,00	1.700,00	
1.4.4	Licenciamento e seguros mensais	mês	1	2.342,07	195,17	195,17
<b>1.5</b>	<b>TOTAL DOS CUSTOS FIXOS</b>					<b>3.125,06</b>
1.6	CUSTO FIXO POR KM/RODADO	UNID	QUANT	PREÇO UNIT	SUB-TOTAL	TOTAL
<b>1.6.1</b>	<b>TOTAL CUSTO FIXO POR KM/RODADO</b>	km	<b>786,56</b>	<b>3.125,06</b>	<b>3,97</b>	<b>3,97</b>
2 - CUSTOS VARIÁVEIS						
2.1	COMBUSTÍVEL	UNID	QUANT	PREÇO UNIT	SUB-TOTAL	TOTAL
2.1.1	Custo do combustível / km rodado	km/l	13	4,341	0,33	
2.1.2	Custo mensal com combustível	km	786,56	0,33	262,65	262,65
2.2	LUBRIFICANTES	UNID	QUANT	PREÇO UNIT	SUB-TOTAL	TOTAL
2.2.1	Valor do litro de óleo lubrificante	Litro	1	22,90	22,90	
2.2.2	Período de troca	Km	5.000			
2.2.3	Capacidade do cárter	Litros	4,0			
2.2.4	Custo da troca por km	km	1	0,018		
2.2.5	Custo da troca por mês	Mês	786,56	0,018	14,41	14,41
2.3	PNEUS	UNID	QUANT	PREÇO UNIT	SUB-TOTAL	TOTAL
2.3.1	Custo do jogo de pneus	unid	4,00	223,00	892,00	
2.3.2	Custo do jogo completo/km rodado	km/jogo	45.000	892,00	0,02	
2.3.3	Custo mensal com pneus	km	786,56	0,02	15,59	15,59
2.4	MANUTENÇÃO	UNID	QUANT	PREÇO UNIT	SUB-TOTAL	TOTAL
2.4.1	Custo de manutenção por km	Km	0,30%	0,02	0,02	
2.4.2	Custo mensal de manutenção	mês	786,56	0,02	14,77	14,77
2.5	LAVAGEM COMPLETA	UNID	QUANT	PREÇO UNIT	SUB-TOTAL	TOTAL
2.5.1	Preço lavagem completa por km	Km	1.000	45,00	0,045	
2.5.2	Lavagem completa mensal	Km	786,56	0,045	35,40	35,40
<b>2.6</b>	<b>TOTAL DOS CUSTOS VARIÁVEIS</b>					<b>342,82</b>
2.7	CUSTO VARIÁVEL POR KM/RODADO	UNID	QUANT	PREÇO UNIT	SUB-TOTAL	TOTAL
<b>2.7.1</b>	<b>TOTAL CUSTO VARIÁVEL POR KM/RODADO</b>	km	<b>786,56</b>	<b>342,82</b>	<b>0,44</b>	<b>0,44</b>
3 - CUSTO TOTAL DO VEÍCULO POR KM/RODADO S/BDI						
3.1	DISCRIMINAÇÃO			FIXO	VARIÁVEL	TOTAL
<b>3.1.1</b>	<b>TOTAL DO CUSTO DO VEÍCULO POR KM/RODADO S/BDI</b>			<b>3,97</b>	<b>0,44</b>	<b>4,41</b>
4 - BDI						
4.1	DISCRIMINAÇÃO	UNID	QUANT	PREÇO UNIT	SUB-TOTAL	TOTAL
<b>4.1.1</b>	<b>BDI</b>	%	<b>25,01%</b>	<b>4,41</b>	<b>1,10</b>	<b>1,10</b>
5 - CUSTO FINAL DO QUILOMETRO RODADO COM BDI INCLUSO						
<b>5.1</b>	<b>Preço unitário do Km rodado com BDI (Custo total + BDI)</b>					<b>5,51</b>

**COMPOSIÇÃO DO CUSTO OPERACIONAL DE VEÍCULOS - TRANSPORTE DE PROFESSORES - ROTA 33**

TIPO DO VEÍCULO: Veículo tipo Van, com motorista e com combustível

CAPACIDADE: 16 lugares

ESTIMATIVA DE KM RODADOS/MÊS NO CONTRATO: 963,28

KM DIÁRIO: 48,164

VIDA ÚTIL DO VEÍCULO: 4 anos/48 meses

ANO DO VEÍCULO: 2011

**1 - CUSTOS FIXOS**

1.1	MOTORISTA	UNID	QUANT	PREÇO UNIT	SUB-TOTAL	TOTAL
1.1.1	Total de Mão de obra	Mês	1,00	2.278,20	2.278,20	2.278,20
1.2	DEPRECIÇÃO	UNID	QUANT	PREÇO UNIT	SUB-TOTAL	TOTAL
1.2.1	Custo de aquisição do veículo usado	R\$	1	63.120,00	63.120,00	
1.2.2	Valor residual	unid	0,25	15.780,00	15.780,00	
1.2.3	Índice de revenda	%	5,00	0,25	0,25	
1.2.4	Vida útil do veículo	meses	48			
1.2.5	Parcela mensal de depreciação (pmd)	Mês	1	986,25	986,25	986,25
1.3	REMUNERAÇÃO DO CAPITAL INVESTIDO	UNID	QUANT	PREÇO UNIT	SUB-TOTAL	TOTAL
1.3.1	Taxa de juros anual	%	7,49%			
1.3.2	Vida útil do veículo	anos	4			
1.3.3	Coefficiente aplicável ao valor do veículo (R)	%	0,0234			
1.3.4	Remuneração mensal de capital	Mês	1	1.477,40	1477,40	1.477,40
1.4	LICENCIAMENTO, TAXA E SEGUROS	UNID	QUANT	PREÇO UNIT	SUB-TOTAL	TOTAL
1.4.1	IPVA	UNID	1	631,20	631,20	
1.4.2	Seguro obrigatório	UNID	1	25,08	25,08	
1.4.3	Seguro facultativo	mês	1	3.100,00	3.100,00	
1.4.4	Licenciamento e seguros mensais	mês	1	3.756,28	313,02	313,02
1.5	<b>TOTAL DOS CUSTOS FIXOS</b>					<b>5.054,88</b>
1.6	<b>CUSTO FIXO POR KM/RODADO</b>	UNID	QUANT	PREÇO UNIT	SUB-TOTAL	TOTAL
1.6.1	<b>TOTAL CUSTO FIXO POR KM/RODADO</b>	km	<b>963,28</b>	<b>5.054,88</b>	<b>5,25</b>	<b>5,25</b>

**2 - CUSTOS VARIÁVEIS**

2.1	COMBUSTÍVEL	UNID	QUANT	PREÇO UNIT	SUB-TOTAL	TOTAL
2.1.1	Custo do combustível / km rodado	km/l	12	3,722	0,31	
2.1.2	Custo mensal com combustível	km	963,28	0,31	298,78	298,78
2.2	LUBRIFICANTES	UNID	QUANT	PREÇO UNIT	SUB-TOTAL	TOTAL
2.2.1	Valor do litro de óleo lubrificante	Litro	1	15,24	15,24	
2.2.2	Período de troca	Km	5.000			
2.2.3	Capacidade do cárter	Litros	6,0			
2.2.4	Custo da troca por km	km	1	0,018		
2.2.5	Custo da troca por mês	Mês	963,28	0,018	17,62	17,62
2.3	PNEUS	UNID	QUANT	PREÇO UNIT	SUB-TOTAL	TOTAL
2.3.1	Custo do jogo de pneus	unid	4,00	273,39	1.093,56	
2.3.2	Custo do jogo completo/km rodado	km/jogo	45.000	1.093,56	0,02	
2.3.3	Custo mensal com pneus	km	963,28	0,02	23,41	23,41
2.4	MANUTENÇÃO	UNID	QUANT	PREÇO UNIT	SUB-TOTAL	TOTAL
2.4.1	Custo de manutenção por km	Km	0,30%	0,04	0,04	
2.4.2	Custo mensal de manutenção	mês	963,28	0,04	36,48	36,48
2.5	LAVAGEM COMPLETA	UNID	QUANT	PREÇO UNIT	SUB-TOTAL	TOTAL
2.5.1	Preço lavagem completa por km	Km	1.000	80,00	0,08	
2.5.2	Lavagem completa mensal	Km	963,28	0,08	77,06	77,06
2.6	<b>TOTAL DOS CUSTOS VARIÁVEIS</b>					<b>453,35</b>
2.7	<b>CUSTO VARIÁVEL POR KM/RODADO</b>	UNID	QUANT	PREÇO UNIT	SUB-TOTAL	TOTAL
2.7.1	<b>TOTAL CUSTO VARIÁVEL POR KM/RODADO</b>	km	<b>963,28</b>	<b>453,35</b>	<b>0,47</b>	<b>0,47</b>

**3 - CUSTO TOTAL DO VEÍCULO POR KM/RODADO S/BDI**

3.1	DISCRIMINAÇÃO	FIXO	VARIÁVEL	TOTAL
3.1.1	<b>TOTAL DO CUSTO DO VEÍCULO POR KM/RODADO S/BDI</b>	<b>5,25</b>	<b>0,47</b>	<b>5,72</b>

**4 - BDI**

4.1	DISCRIMINAÇÃO	UNID	QUANT	PREÇO UNIT	SUB-TOTAL	TOTAL
4.1.1	BDI	%	25,01%	5,72	1,43	1,43

**5 - CUSTO FINAL DO QUILOMETRO RODADO COM BDI INCLUSO**

5.1	Preço unitário do Km rodado com BDI (Custo total + BDI)					<b>7,15</b>
-----	---	--	--	--	--	-------------

**COMPOSIÇÃO DO CUSTO OPERACIONAL DE VEÍCULOS - TRANSPORTE DE PROFESSORES - ROTA 35**

TIPO DO VEÍCULO: Veículo tipo Passeio, com motorista e com combustível			
CAPACIDADE: 5 lugares			
ESTIMATIVA DE KM RODADOS/MÊS NO CONTRATO:	1.202,80	KM DIÁRIO:	60,140
VIDA ÚTIL DO VEÍCULO: 5 anos/60 meses			
ANO DO VEÍCULO: 2016			

1 - CUSTOS FIXOS						
1.1	MOTORISTA	UNID	QUANT	PREÇO UNIT	SUB-TOTAL	TOTAL
1.1.1	Total de Mão de obra	Mês	1,00	2.287,34	2.287,34	2.287,34
1.2	DEPRECIÇÃO	UNID	QUANT	PREÇO UNIT	SUB-TOTAL	TOTAL
1.2.1	Custo de aquisição do veículo usado	R\$	1	31.293,00	31.293,00	
1.2.2	Valor residual	unid	0,20	6.258,60	6.258,60	
1.2.3	Índice de revenda	%	5,00	0,20	0,20	
1.2.4	Vida útil do veículo	meses	60			
1.2.5	Parcela mensal de depreciação (pmd)	Mês	1	417,24	417,24	417,24
1.3	REMUNERAÇÃO DO CAPITAL INVESTIDO	UNID	QUANT	PREÇO UNIT	SUB-TOTAL	TOTAL
1.3.1	Taxa de juros anual	%	2,40%			
1.3.2	Vida útil do veículo	anos	5			
1.3.3	Coefficiente aplicável ao valor do veículo (R)	%	0,0072			
1.3.4	Remuneração mensal de capital	Mês	1	225,31	225,31	225,31
1.4	LICENCIAMENTO, TAXA E SEGUROS	UNID	QUANT	PREÇO UNIT	SUB-TOTAL	TOTAL
1.4.1	IPVA	UNID	1	625,86	625,86	
1.4.2	Seguro obrigatório	UNID	1	16,21	16,21	
1.4.3	Seguro facultativo	mês	1	1.700,00	1.700,00	
1.4.4	Licenciamento e seguros mensais	mês	1	2.342,07	195,17	195,17
<b>1.5</b>	<b>TOTAL DOS CUSTOS FIXOS</b>					<b>3.125,06</b>
1.6	CUSTO FIXO POR KM/RODADO	UNID	QUANT	PREÇO UNIT	SUB-TOTAL	TOTAL
<b>1.6.1</b>	<b>TOTAL CUSTO FIXO POR KM/RODADO</b>	km	<b>1.202,80</b>	<b>3.125,06</b>	<b>2,60</b>	<b>2,60</b>
2 - CUSTOS VARIÁVEIS						
2.1	COMBUSTÍVEL	UNID	QUANT	PREÇO UNIT	SUB-TOTAL	TOTAL
2.1.1	Custo do combustível / km rodado	km/l	13	4.341	0,33	
2.1.2	Custo mensal com combustível	km	1.202,80	0,33	401,64	401,64
2.2	LUBRIFICANTES	UNID	QUANT	PREÇO UNIT	SUB-TOTAL	TOTAL
2.2.1	Valor do litro de óleo lubrificante	Litro	1	22,90	22,90	
2.2.2	Período de troca	Km	5.000			
2.2.3	Capacidade do cárter	Litros	4,0			
2.2.4	Custo da troca por km	km	1	0,018		
2.2.5	Custo da troca por mês	Mês	1.202,80	0,018	22,04	22,04
2.3	PNEUS	UNID	QUANT	PREÇO UNIT	SUB-TOTAL	TOTAL
2.3.1	Custo do jogo de pneus	unid	4,00	223,00	892,00	
2.3.2	Custo do jogo completo/km rodado	km/jogo	45.000	892,00	0,02	
2.3.3	Custo mensal com pneus	km	1.202,80	0,02	23,84	23,84
2.4	MANUTENÇÃO	UNID	QUANT	PREÇO UNIT	SUB-TOTAL	TOTAL
2.4.1	Custo de manutenção por km	Km	0,30%	0,02	0,02	
2.4.2	Custo mensal de manutenção	mês	1.202,80	0,02	22,58	22,58
2.5	LAVAGEM COMPLETA	UNID	QUANT	PREÇO UNIT	SUB-TOTAL	TOTAL
2.5.1	Preço lavagem completa por km	Km	1.000	45,00	0,045	
2.5.2	Lavagem completa mensal	Km	1.202,80	0,045	54,13	54,13
<b>2.6</b>	<b>TOTAL DOS CUSTOS VARIÁVEIS</b>					<b>524,23</b>
2.7	CUSTO VARIÁVEL POR KM/RODADO	UNID	QUANT	PREÇO UNIT	SUB-TOTAL	TOTAL
<b>2.7.1</b>	<b>TOTAL CUSTO VARIÁVEL POR KM/RODADO</b>	km	<b>1.202,80</b>	<b>524,23</b>	<b>0,44</b>	<b>0,44</b>
3 - CUSTO TOTAL DO VEÍCULO POR KM/RODADO S/BDI						
3.1	DISCRIMINAÇÃO			FIXO	VARIÁVEL	TOTAL
<b>3.1.1</b>	<b>TOTAL DO CUSTO DO VEÍCULO POR KM/RODADO S/BDI</b>			<b>2,60</b>	<b>0,44</b>	<b>3,03</b>
4 - BDI						
4.1	DISCRIMINAÇÃO	UNID	QUANT	PREÇO UNIT	SUB-TOTAL	TOTAL
<b>4.1.1</b>	<b>BDI</b>	%	<b>25,01%</b>	<b>3,03</b>	<b>0,76</b>	<b>0,76</b>
5 - CUSTO FINAL DO QUILOMETRO RODADO COM BDI INCLUSO						
<b>5.1</b>	<b>Preço unitário do Km rodado com BDI (Custo total + BDI)</b>					<b>3,79</b>

**COMPOSIÇÃO DO CUSTO OPERACIONAL DE VEÍCULOS - TRANSPORTE DE PROFESSORES - ROTA 36**

TIPO DO VEÍCULO: Veículo tipo Van, com motorista e com combustível		
CAPACIDADE: 16 lugares		
ESTIMATIVA DE KM RODADOS/MÊS NO CONTRATO:	1.716,96	KM DIÁRIO: 85,848
VIDA ÚTIL DO VEÍCULO: 4 anos/48 meses		
ANO DO VEÍCULO: 2011		

1 - CUSTOS FIXOS						
1.1	MOTORISTA	UNID	QUANT	PREÇO UNIT	SUB-TOTAL	TOTAL
1.1.1	Total de Mão de obra	Mês	1,00	2.278,20	2.278,20	2.278,20
1.2	DEPRECIÇÃO	UNID	QUANT	PREÇO UNIT	SUB-TOTAL	TOTAL
1.2.1	Custo de aquisição do veículo usado	R\$	1	63.120,00	63.120,00	
1.2.2	Valor residual	unid	0,25	15.780,00	15.780,00	
1.2.3	Índice de revenda	%	5,00	0,25	0,25	
1.2.4	Vida útil do veículo	meses	48			
1.2.5	Parcela mensal de depreciação (pmd)	Mês	1	986,25	986,25	986,25
1.3	REMUNERAÇÃO DO CAPITAL INVESTIDO	UNID	QUANT	PREÇO UNIT	SUB-TOTAL	TOTAL
1.3.1	Taxa de juros anual	%	7,49%			
1.3.2	Vida útil do veículo	anos	4			
1.3.3	Coefficiente aplicável ao valor do veículo (R)	%	0,0234			
1.3.4	Remuneração mensal de capital	Mês	1	1.477,40	1477,40	1.477,40
1.4	LICENCIAMENTO, TAXA E SEGUROS	UNID	QUANT	PREÇO UNIT	SUB-TOTAL	TOTAL
1.4.1	IPVA	UNID	1	631,20	631,20	
1.4.2	Seguro obrigatório	UNID	1	25,08	25,08	
1.4.3	Seguro facultativo	mês	1	3.100,00	3.100,00	
1.4.4	Licenciamento e seguros mensais	mês	1	3.756,28	313,02	313,02
<b>1.5</b>	<b>TOTAL DOS CUSTOS FIXOS</b>					<b>5.054,88</b>
1.6	CUSTO FIXO POR KM/RODADO	UNID	QUANT	PREÇO UNIT	SUB-TOTAL	TOTAL
<b>1.6.1</b>	<b>TOTAL CUSTO FIXO POR KM/RODADO</b>	km	<b>1.716,96</b>	<b>5.054,88</b>	<b>2,94</b>	<b>2,94</b>
2 - CUSTOS VARIÁVEIS						
2.1	COMBUSTÍVEL	UNID	QUANT	PREÇO UNIT	SUB-TOTAL	TOTAL
2.1.1	Custo do combustível / km rodado	km/l	12	3,722	0,31	
2.1.2	Custo mensal com combustível	km	1.716,96	0,31	532,54	532,54
2.2	LUBRIFICANTES	UNID	QUANT	PREÇO UNIT	SUB-TOTAL	TOTAL
2.2.1	Valor do litro de óleo lubrificante	Litro	1	15,24	15,24	
2.2.2	Período de troca	Km	5.000			
2.2.3	Capacidade do cárter	Litros	6,0			
2.2.4	Custo da troca por km	km	1	0,018		
2.2.5	Custo da troca por mês	Mês	1.716,96	0,018	31,40	31,40
2.3	PNEUS	UNID	QUANT	PREÇO UNIT	SUB-TOTAL	TOTAL
2.3.1	Custo do jogo de pneus	unid	4,00	273,39	1.093,56	
2.3.2	Custo do jogo completo/km rodado	km/jogo	45.000	1.093,56	0,02	
2.3.3	Custo mensal com pneus	km	1.716,96	0,02	41,72	41,72
2.4	MANUTENÇÃO	UNID	QUANT	PREÇO UNIT	SUB-TOTAL	TOTAL
2.4.1	Custo de manutenção por km	Km	0,30%	0,04	0,04	
2.4.2	Custo mensal de manutenção	mês	1.716,96	0,04	65,02	65,02
2.5	LAVAGEM COMPLETA	UNID	QUANT	PREÇO UNIT	SUB-TOTAL	TOTAL
2.5.1	Preço lavagem completa por km	Km	1.000	80,00	0,08	
2.5.2	Lavagem completa mensal	Km	1.716,96	0,08	137,36	137,36
<b>2.6</b>	<b>TOTAL DOS CUSTOS VARIÁVEIS</b>					<b>808,05</b>
2.7	CUSTO VARIÁVEL POR KM/RODADO	UNID	QUANT	PREÇO UNIT	SUB-TOTAL	TOTAL
<b>2.7.1</b>	<b>TOTAL CUSTO VARIÁVEL POR KM/RODADO</b>	km	<b>1.716,96</b>	<b>808,05</b>	<b>0,47</b>	<b>0,47</b>
3 - CUSTO TOTAL DO VEÍCULO POR KM/RODADO S/BDI						
3.1	DISCRIMINAÇÃO			FIXO	VARIÁVEL	TOTAL
<b>3.1.1</b>	<b>TOTAL DO CUSTO DO VEÍCULO POR KM/RODADO S/BDI</b>			<b>2,94</b>	<b>0,47</b>	<b>3,41</b>
4 - BDI						
4.1	DISCRIMINAÇÃO	UNID	QUANT	PREÇO UNIT	SUB-TOTAL	TOTAL
<b>4.1.1</b>	<b>BDI</b>	%	<b>25,01%</b>	<b>3,41</b>	<b>0,85</b>	<b>0,85</b>
5 - CUSTO FINAL DO QUILOMETRO RODADO COM BDI INCLUSO						
<b>5.1</b>	<b>Preço unitário do Km rodado com BDI (Custo total + BDI)</b>					<b>4,27</b>

**COMPOSIÇÃO DO CUSTO OPERACIONAL DE VEÍCULOS - TRANSPORTE DE PROFESSORES - ROTA 40**

TIPO DO VEÍCULO: Veículo tipo Passeio, com motorista e com combustível	
CAPACIDADE: 5 lugares	
ESTIMATIVA DE KM RODADOS/MÊS NO CONTRATO: 822,16	KM DIÁRIO: 41,108
VIDA ÚTIL DO VEÍCULO: 5 anos/60 meses	
ANO DO VEÍCULO: 2016	

1 - CUSTOS FIXOS						
1.1	MOTORISTA	UNID	QUANT	PREÇO UNIT	SUB-TOTAL	TOTAL
1.1.1	Total de Mão de obra	Mês	1,00	2.287,34	2.287,34	2.287,34
1.2	DEPRECIACÃO	UNID	QUANT	PREÇO UNIT	SUB-TOTAL	TOTAL
1.2.1	Custo de aquisição do veículo usado	R\$	1	31.293,00	31.293,00	
1.2.2	Valor residual	unid	0,20	6.258,60	6.258,60	
1.2.3	Índice de revenda	%	5,00	0,20	0,20	
1.2.4	Vida útil do veículo	meses	60			
1.2.5	Parcela mensal de depreciação (pmd)	Mês	1	417,24	417,24	417,24
1.3	REMUNERAÇÃO DO CAPITAL INVESTIDO	UNID	QUANT	PREÇO UNIT	SUB-TOTAL	TOTAL
1.3.1	Taxa de juros anual	%	2,40%			
1.3.2	Vida útil do veículo	anos	5			
1.3.3	Coefficiente aplicável ao valor do veículo (R)	%	0,0072			
1.3.4	Remuneração mensal de capital	Mês	1	225,31	225,31	225,31
1.4	LICENCIAMENTO, TAXA E SEGUROS	UNID	QUANT	PREÇO UNIT	SUB-TOTAL	TOTAL
1.4.1	IPVA	UNID	1	625,86	625,86	
1.4.2	Seguro obrigatório	UNID	1	16,21	16,21	
1.4.3	Seguro facultativo	mês	1	1.700,00	1.700,00	
1.4.4	Licenciamento e seguros mensais	mês	1	2.342,07	195,17	195,17
<b>1.5</b>	<b>TOTAL DOS CUSTOS FIXOS</b>					<b>3.125,06</b>
1.6	CUSTO FIXO POR KM/RODADO	UNID	QUANT	PREÇO UNIT	SUB-TOTAL	TOTAL
1.6.1	TOTAL CUSTO FIXO POR KM/RODADO	km	822,16	3.125,06	3,80	3,80
2 - CUSTOS VARIÁVEIS						
2.1	COMBUSTÍVEL	UNID	QUANT	PREÇO UNIT	SUB-TOTAL	TOTAL
2.1.1	Custo do combustível / km rodado	km/l	13	4,341	0,33	
2.1.2	Custo mensal com combustível	km	822,16	0,33	274,54	274,54
2.2	LUBRIFICANTES	UNID	QUANT	PREÇO UNIT	SUB-TOTAL	TOTAL
2.2.1	Valor do litro de óleo lubrificante	Litro	1	22,90	22,90	
2.2.2	Período de troca	Km	5.000			
2.2.3	Capacidade do cárter	Litros	4,0			
2.2.4	Custo da troca por km	km	1	0,018		
2.2.5	Custo da troca por mês	Mês	822,16	0,018	15,06	15,06
2.3	PNEUS	UNID	QUANT	PREÇO UNIT	SUB-TOTAL	TOTAL
2.3.1	Custo do jogo de pneus	unid	4,00	223,00	892,00	
2.3.2	Custo do jogo completo/km rodado	km/jogo	45.000	892,00	0,02	
2.3.3	Custo mensal com pneus	km	822,16	0,02	16,30	16,30
2.4	MANUTENÇÃO	UNID	QUANT	PREÇO UNIT	SUB-TOTAL	TOTAL
2.4.1	Custo de manutenção por km	Km	0,30%	0,02	0,02	
2.4.2	Custo mensal de manutenção	mês	822,16	0,02	15,44	15,44
2.5	LAVAGEM COMPLETA	UNID	QUANT	PREÇO UNIT	SUB-TOTAL	TOTAL
2.5.1	Preço lavagem completa por km	Km	1.000	45,00	0,045	
2.5.2	Lavagem completa mensal	Km	822,16	0,045	37,00	37,00
<b>2.6</b>	<b>TOTAL DOS CUSTOS VARIÁVEIS</b>					<b>358,33</b>
2.7	CUSTO VARIÁVEL POR KM/RODADO	UNID	QUANT	PREÇO UNIT	SUB-TOTAL	TOTAL
2.7.1	TOTAL CUSTO VARIÁVEL POR KM/RODADO	km	822,16	358,33	0,44	0,44
3 - CUSTO TOTAL DO VEÍCULO POR KM/RODADO S/BDI						
3.1	DISCRIMINAÇÃO			FIXO	VARIÁVEL	TOTAL
3.1.1	TOTAL DO CUSTO DO VEÍCULO POR KM/RODADO S/BDI			3,80	0,44	4,24
4 - BDI						
4.1	DISCRIMINAÇÃO	UNID	QUANT	PREÇO UNIT	SUB-TOTAL	TOTAL
4.1.1	BDI	%	25,01%	4,24	1,06	1,06
5 - CUSTO FINAL DO QUILOMETRO RODADO COM BDI INCLUSO						
5.1	Preço unitário do Km rodado com BDI (Custo total + BDI)					<b>5,30</b>

**COMPOSIÇÃO DO CUSTO OPERACIONAL DE VEÍCULOS - TRANSPORTE DE ALUNO (UNIVERSITÁRIO) - ROTA 1**

TIPO DO VEÍCULO: Veículo tipo Ônibus Rodoviário, com motorista e sem combustível	
CAPACIDADE: 46 lugares	
ESTIMATIVA DE KM RODADOS/MÊS NO CONTRATO: 2.310,32	KM DIÁRIO: 115,516
VIDA ÚTIL DO VEÍCULO: 4 anos/48 meses	
ANO DO VEÍCULO: 2009	

1 - CUSTOS FIXOS						
1.1	MOTORISTA	UNID	QUANT	PREÇO UNIT	SUB-TOTAL	TOTAL
1.1.1	Total de Mão de obra	Mês	1,00	2.718,19	2.718,19	2.718,19
1.2	DEPRECIÇÃO	UNID	QUANT	PREÇO UNIT	SUB-TOTAL	TOTAL
1.2.1	Custo de aquisição do veículo usado	R\$	1	120.000,00	120.000,00	
1.2.2	Valor residual	unid	0,25	30.000,00	30.000,00	
1.2.3	Índice de revenda	%	5,00	0,25	0,25	
1.2.4	Vida útil do veículo	meses	48			
1.2.5	Parcela mensal de depreciação (pmd)	Mês	1	1.875,00	1.875,00	1.875,00
1.3	REMUNERAÇÃO DO CAPITAL INVESTIDO	UNID	QUANT	PREÇO UNIT	SUB-TOTAL	TOTAL
1.3.1	Taxa de juros anual	%	7,49%			
1.3.2	Vida útil do veículo	anos	4			
1.3.3	Coefficiente aplicável ao valor do veículo (R)	%	0,0234			
1.3.4	Remuneração mensal de capital	Mês	1	2.808,75	2808,75	2.808,75
1.4	LICENCIAMENTO, TAXA E SEGUROS	UNID	QUANT	PREÇO UNIT	SUB-TOTAL	TOTAL
1.4.1	IPVA	UNID	1	1.200,00	1.200,00	
1.4.2	Seguro obrigatório	UNID	1	25,08	25,08	
1.4.3	Seguro facultativo	mês	1	6.000,00	6.000,00	
1.4.4	Licenciamento e seguros mensais	mês	1	7.225,08	602,09	602,09
1.5	<b>TOTAL DOS CUSTOS FIXOS</b>					<b>8.004,03</b>
1.6	<b>CUSTO FIXO POR KM/RODADO</b>	<b>UNID</b>	<b>QUANT</b>	<b>PREÇO UNIT</b>	<b>SUB-TOTAL</b>	<b>TOTAL</b>
1.6.1	<b>TOTAL CUSTO FIXO POR KM/RODADO</b>	<b>km</b>	<b>2.310,32</b>	<b>8.004,03</b>	<b>3,46</b>	<b>3,46</b>
2 - CUSTOS VARIÁVEIS						
2.1	COMBUSTÍVEL	UNID	QUANT	PREÇO UNIT	SUB-TOTAL	TOTAL
2.1.1	Custo do combustível / km rodado	km/l	3	0,000	0,00	
2.1.2	Custo mensal com combustível	km	2.310,32	0,00	0,00	0,00
2.2	LUBRIFICANTES	UNID	QUANT	PREÇO UNIT	SUB-TOTAL	TOTAL
2.2.1	Valor do litro de óleo lubrificante	Litro	1	15,24	15,24	
2.2.2	Período de troca	Km	5.000			
2.2.3	Capacidade do cárter	Litros	26,0			
2.2.4	Custo da troca por km	km	1	0,079		
2.2.5	Custo da troca por mês	Mês	2.310,32	0,079	183,09	183,09
2.3	PNEUS	UNID	QUANT	PREÇO UNIT	SUB-TOTAL	TOTAL
2.3.1	Custo do jogo de pneus	unid	6,00	1.389,00	8.334,00	
2.3.2	Custo do jogo completo/km rodado	km/jogo	45.000	8.334,00	0,19	
2.3.3	Custo mensal com pneus	km	2.310,32	0,19	427,87	427,87
2.4	MANUTENÇÃO	UNID	QUANT	PREÇO UNIT	SUB-TOTAL	TOTAL
2.4.1	Custo de manutenção por km	Km	0,30%	0,07	0,07	
2.4.2	Custo mensal de manutenção	mês	2.310,32	0,07	166,34	166,34
2.5	LAVAGEM COMPLETA	UNID	QUANT	PREÇO UNIT	SUB-TOTAL	TOTAL
2.5.1	Preço lavagem completa por km	Km	1.000	170,00	0,17	
2.5.2	Lavagem completa mensal	Km	2.310,32	0,17	392,75	392,75
2.6	<b>TOTAL DOS CUSTOS VARIÁVEIS</b>					<b>1.170,06</b>
2.7	<b>CUSTO VARIÁVEL POR KM/RODADO</b>	<b>UNID</b>	<b>QUANT</b>	<b>PREÇO UNIT</b>	<b>SUB-TOTAL</b>	<b>TOTAL</b>
2.7.1	<b>TOTAL CUSTO VARIÁVEL POR KM/RODADO</b>	<b>km</b>	<b>2.310,32</b>	<b>1.170,06</b>	<b>0,51</b>	<b>0,51</b>
3 - CUSTO TOTAL DO VEÍCULO POR KM/RODADO S/BDI						
3.1	DISCRIMINAÇÃO			FIXO	VARIÁVEL	TOTAL
3.1.1	TOTAL DO CUSTO DO VEÍCULO POR KM/RODADO S/BDI			3,46	0,51	3,97
4 - BDI						
4.1	DISCRIMINAÇÃO	UNID	QUANT	PREÇO UNIT	SUB-TOTAL	TOTAL
4.1.1	BDI	%	25,01%	3,97	0,99	0,99
5 - CUSTO FINAL DO QUILOMETRO RODADO COM BDI INCLUSO						
5.1	Preço unitário do Km rodado com BDI (Custo total + BDI)					<b>4,96</b>

**COMPOSIÇÃO DO CUSTO OPERACIONAL DE VEÍCULOS - TRANSPORTE DE ALUNO (UNIVERSITÁRIO) - ROTA 2**

TIPO DO VEÍCULO: Veículo tipo Ônibus Rodoviário, com motorista e sem combustível

CAPACIDADE: 46 lugares

ESTIMATIVA DE KM RODADOS/MÊS NO CONTRATO:

5.210,92

KM DIÁRIO:

260,546

VIDA ÚTIL DO VEÍCULO: 4 anos/48 meses

ANO DO VEÍCULO: 2009

1 - CUSTOS FIXOS						
1.1	MOTORISTA	UNID	QUANT	PREÇO UNIT	SUB-TOTAL	TOTAL
1.1.1	Total de Mão de obra	Mês	1,00	2.718,19	2.718,19	2.718,19
1.2	DEPRECIÇÃO	UNID	QUANT	PREÇO UNIT	SUB-TOTAL	TOTAL
1.2.1	Custo de aquisição do veículo usado	R\$	1	120.000,00	120.000,00	
1.2.2	Valor residual	unid	0,25	30.000,00	30.000,00	
1.2.3	Índice de revenda	%	5,00	0,25	0,25	
1.2.4	Vida útil do veículo	meses	48			
1.2.5	Parcela mensal de depreciação (pmd)	Mês	1	1.875,00	1.875,00	1.875,00
1.3	REMUNERAÇÃO DO CAPITAL INVESTIDO	UNID	QUANT	PREÇO UNIT	SUB-TOTAL	TOTAL
1.3.1	Taxa de juros anual	%	7,49%			
1.3.2	Vida útil do veículo	anos	4			
1.3.3	Coeficiente aplicável ao valor do veículo (R)	%	0,0234			
1.3.4	Remuneração mensal de capital	Mês	1	2.808,75	2808,75	2.808,75
1.4	LICENCIAMENTO, TAXA E SEGUROS	UNID	QUANT	PREÇO UNIT	SUB-TOTAL	TOTAL
1.4.1	IPVA	UNID	1	1.200,00	1.200,00	
1.4.2	Seguro obrigatório	UNID	1	25,08	25,08	
1.4.3	Seguro facultativo	mês	1	6.000,00	6.000,00	
1.4.4	Licenciamento e seguros mensais	mês	1	7.225,08	602,09	602,09
1.5	<b>TOTAL DOS CUSTOS FIXOS</b>					<b>8.004,03</b>
1.6	<b>CUSTO FIXO POR KM/RODADO</b>	<b>UNID</b>	<b>QUANT</b>	<b>PREÇO UNIT</b>	<b>SUB-TOTAL</b>	<b>TOTAL</b>
1.6.1	<b>TOTAL CUSTO FIXO POR KM/RODADO</b>	<b>km</b>	<b>5.210,92</b>	<b>8.004,03</b>	<b>1,54</b>	<b>1,54</b>
2 - CUSTOS VARIÁVEIS						
2.1	COMBUSTÍVEL	UNID	QUANT	PREÇO UNIT	SUB-TOTAL	TOTAL
2.1.1	Custo do combustível / km rodado	km/l	3	0,000	0,00	
2.1.2	Custo mensal com combustível	km	5.210,92	0,00	0,00	0,00
2.2	LUBRIFICANTES	UNID	QUANT	PREÇO UNIT	SUB-TOTAL	TOTAL
2.2.1	Valor do litro de óleo lubrificante	Litro	1	15,24	15,24	
2.2.2	Período de troca	Km	5.000			
2.2.3	Capacidade do cárter	Litros	26,0			
2.2.4	Custo da troca por km	km	1	0,079		
2.2.5	Custo da troca por mês	Mês	5.210,92	0,079	412,95	412,95
2.3	PNEUS	UNID	QUANT	PREÇO UNIT	SUB-TOTAL	TOTAL
2.3.1	Custo do jogo de pneus	unid	6,00	1.389,00	8.334,00	
2.3.2	Custo do jogo completo/km rodado	km/jogo	45.000	8.334,00	0,19	
2.3.3	Custo mensal com pneus	km	5.210,92	0,19	965,06	965,06
2.4	MANUTENÇÃO	UNID	QUANT	PREÇO UNIT	SUB-TOTAL	TOTAL
2.4.1	Custo de manutenção por km	Km	0,30%	0,07	0,07	
2.4.2	Custo mensal de manutenção	mês	5.210,92	0,07	375,19	375,19
2.5	LAVAGEM COMPLETA	UNID	QUANT	PREÇO UNIT	SUB-TOTAL	TOTAL
2.5.1	Preço lavagem completa por km	Km	1.000	170,00	0,17	
2.5.2	Lavagem completa mensal	Km	5.210,92	0,17	885,86	885,86
2.6	<b>TOTAL DOS CUSTOS VARIÁVEIS</b>					<b>2.639,06</b>
2.7	<b>CUSTO VARIÁVEL POR KM/RODADO</b>	<b>UNID</b>	<b>QUANT</b>	<b>PREÇO UNIT</b>	<b>SUB-TOTAL</b>	<b>TOTAL</b>
2.7.1	<b>TOTAL CUSTO VARIÁVEL POR KM/RODADO</b>	<b>km</b>	<b>5.210,92</b>	<b>2.639,06</b>	<b>0,51</b>	<b>0,51</b>
3 - CUSTO TOTAL DO VEÍCULO POR KM/RODADO S/BDI						
3.1	DISCRIMINAÇÃO			FIXO	VARIÁVEL	TOTAL
3.1.1	TOTAL DO CUSTO DO VEÍCULO POR KM/RODADO S/BDI			1,54	0,51	2,04
4 - BDI						
4.1	DISCRIMINAÇÃO	UNID	QUANT	PREÇO UNIT	SUB-TOTAL	TOTAL
4.1.1	BDI	%	25,01%	2,04	0,51	0,51
5 - CUSTO FINAL DO QUILOMETRO RODADO COM BDI INCLUSO						
5.1	Preço unitário do Km rodado com BDI (Custo total + BDI)					<b>2,55</b>

**COMPOSIÇÃO DO CUSTO OPERACIONAL DE VEÍCULOS - VEÍCULO DE APOIO - ITEM 1**

TIPO DO VEÍCULO: Veículo tipo Passeio, com motorista e sem combustível

CAPACIDADE: 5 lugares

ESTIMATIVA DE KM RODADOS/MÊS NO CONTRATO:

QUILOMETRAGEM LIVRE

VIDA ÚTIL DO VEÍCULO: 5 anos/60 meses

ANO DO VEÍCULO: 2016

**1 - CUSTOS FIXOS**

1.1	MOTORISTA	UNID	QUANT	PREÇO UNIT	SUB-TOTAL	TOTAL
1.1.1	Total de Mão de obra	Mês	1,00	2.287,34	2.287,34	2.287,34
1.2	DEPRECIÇÃO	UNID	QUANT	PREÇO UNIT	SUB-TOTAL	TOTAL
1.2.1	Custo de aquisição do veículo usado	R\$	1	31.293,00	31.293,00	
1.2.2	Valor residual	unid	0,20	6.258,60	6.258,60	
1.2.3	Índice de revenda	%	5,00	0,20	0,20	
1.2.4	Vida útil do veículo	meses	60			
1.2.5	Parcela mensal de depreciação (pmd)	Mês	1	417,24	417,24	417,24
1.3	REMUNERAÇÃO DO CAPITAL INVESTIDO	UNID	QUANT	PREÇO UNIT	SUB-TOTAL	TOTAL
1.3.1	Taxa de juros anual	%	2,40%			
1.3.2	Vida útil do veículo	anos	5			
1.3.3	Coeficiente aplicável ao valor do veículo (R)	%	0,0072			
1.3.4	Remuneração mensal de capital	Mês	1	225,31	225,31	225,31
1.4	LICENCIAMENTO E SEGUROS	UNID	QUANT	PREÇO UNIT	SUB-TOTAL	TOTAL
1.4.1	IPVA	UNID	1	625,86	625,86	
1.4.2	Seguro obrigatório	UNID	1	16,21	16,21	
1.4.3	Seguro facultativo	mês	1	1.700,00	1.700,00	
1.4.4	Licenciamento e seguros mensais	mês	1	2.342,07	195,17	195,17
<b>1.5</b>	<b>TOTAL DOS CUSTOS FIXOS</b>					<b>3.125,06</b>

**2 - CUSTOS VARIÁVEIS**

2.1	COMBUSTÍVEL	UNID	QUANT	PREÇO UNIT	SUB-TOTAL	TOTAL
2.1.1	Custo de diesel / km rodado	km/l	13	0,00	0,00	
2.1.2	Custo mensal com combustível	km	3.000	0,00	0,00	0,00
2.2	LUBRIFICANTES	UNID	QUANT	PREÇO UNIT	SUB-TOTAL	TOTAL
2.2.1	Valor do litro de óleo lubrificante	Litro	1	22,90		
2.2.2	Período de troca	Km	5.000			
2.2.3	Capacidade do cárter	Litros	4,0			
2.2.4	Custo da troca por km	km	1	0,018		
2.2.5	Custo da troca por mês	Mês	3.000	0,018	54,96	54,96
2.3	PNEUS	UNID	QUANT	PREÇO UNIT	SUB-TOTAL	TOTAL
2.3.1	Custo do jogo de pneus	unid	4,00	223,00	892,00	
2.3.2	Custo do jogo completo/km rodado	km/jogo	45.000	892,00	0,02	
2.3.3	Custo mensal com pneus	km	3.000	0,02	59,47	59,47
2.4	MANUTENÇÃO	UNID	QUANT	PREÇO UNIT	SUB-TOTAL	TOTAL
2.4.1	Custo de manutenção por km	Km	0,30%	0,02	0,02	
2.4.2	Custo mensal de manutenção	mês	3.000	0,02	56,33	56,33
2.5	LAVAGEM COMPLETA	UNID	QUANT	PREÇO UNIT	SUB-TOTAL	TOTAL
2.5.1	Preço lavagem completa por km	Km	1.000	45,00	0,045	
2.5.2	Lavagem completa mensal	Km	3.000	0,045	135,00	135,00
<b>2.6</b>	<b>TOTAL DOS CUSTOS VARIÁVEIS</b>					<b>305,75</b>

**3 - CUSTO TOTAL DO VEÍCULO POR MÊS S/BDI**

3.1	DISCRIMINAÇÃO	FIXO	VARIÁVEL	TOTAL
3.1.1	TOTAL DO CUSTO DO VEÍCULO POR MÊS S/BDI	3.125,06	305,75	3.430,82

**4 - BDI**

4.1	DISCRIMINAÇÃO	UNID	QUANT	PREÇO UNIT	SUB-TOTAL	TOTAL
4.1.1	BDI	%	25,01%	3.430,82	857,99	857,99

**5 - CUSTO FINAL DO VEÍCULO POR MÊS COM BDI INCLUSO**

5.1	Preço unitário mensal com BDI (Custo total + BDI)					<b>4.288,81</b>
-----	---	--	--	--	--	-----------------



**COMPOSIÇÃO DO CUSTO OPERACIONAL DE VEÍCULOS - VEÍCULO DE APOIO - ITEM 2**

TIPO DO VEÍCULO: Veículo tipo Van Furgão, com motorista e sem combustível  
 CAPACIDADE: 3 lugares  
 ESTIMATIVA DE KM RODADOS/MÊS NO CONTRATO: QUILOMETRAGEM LIVRE  
 VIDA ÚTIL DO VEÍCULO: 4 anos/48 meses  
 ANO DO VEÍCULO: 2011

**1 - CUSTOS FIXOS**

1.1	MOTORISTA	UNID	QUANT	PREÇO UNIT	SUB-TOTAL	TOTAL
1.1.1	Total de Mão de obra	Mês	1,00	2.278,20	2.278,20	2.278,20
1.2	DEPRECIÇÃO	UNID	QUANT	PREÇO UNIT	SUB-TOTAL	TOTAL
1.2.1	Custo de aquisição do veículo usado	R\$	1	72.410,00	72.410,00	
1.2.2	Valor residual	unid	0,25	18.102,50	18.102,50	
1.2.3	Índice de revenda	%	5,00	0,25	0,25	
1.2.4	Vida útil do veículo	meses	48			
1.2.5	Parcela mensal de depreciação (pmd)	Mês	1	1.131,41	1.131,41	
1.3	REMUNERAÇÃO DO CAPITAL INVESTIDO	UNID	QUANT	PREÇO UNIT	SUB-TOTAL	TOTAL
1.3.1	Taxa de juros anual	%	7,49%			
1.3.2	Vida útil do veículo	anos	4			
1.3.3	Coeficiente aplicável ao valor do veículo (R)	%	0,0234			
1.3.4	Remuneração mensal de capital	Mês	1	1.694,85	1694,85	1694,85
1.4	LICENCIAMENTO E SEGUROS	UNID	QUANT	PREÇO UNIT	SUB-TOTAL	TOTAL
1.4.1	IPVA	UNID	1	724,10	724,10	
1.4.2	Seguro obrigatório	UNID	1	25,08	25,08	
1.4.3	Seguro facultativo	mês	1	3.700,00	3.700,00	
1.4.4	Licenciamento e seguros mensais	mês	1	4.449,18	370,77	
<b>1.5</b>	<b>TOTAL DOS CUSTOS FIXOS</b>					<b>5.475,22</b>

**2 - CUSTOS VARIÁVEIS**

2.1	COMBUSTÍVEL	UNID	QUANT	PREÇO UNIT	SUB-TOTAL	TOTAL
2.1.1	Custo de diesel / km rodado	km/l	13	0,00	0,00	
2.1.2	Custo mensal com combustível	km	3.000	0,00	0,00	
2.2	LUBRIFICANTES	UNID	QUANT	PREÇO UNIT	SUB-TOTAL	TOTAL
2.2.1	Valor do litro de óleo lubrificante	Litro	1	15,24		
2.2.2	Período de troca	Km	5.000			
2.2.3	Capacidade do cárter	Litros	6,5			
2.2.4	Custo da troca por km	km	1	0,020		
2.2.5	Custo da troca por mês	Mês	3.000	0,020		
2.3	PNEUS	UNID	QUANT	PREÇO UNIT	SUB-TOTAL	TOTAL
2.3.1	Custo do jogo de pneus	unid	4,00	491,40	1.965,60	
2.3.2	Custo do jogo completo/km rodado	km/jogo	45.000	1.965,60	0,04	
2.3.3	Custo mensal com pneus	km	3.000	0,04	131,04	
2.4	MANUTENÇÃO	UNID	QUANT	PREÇO UNIT	SUB-TOTAL	TOTAL
2.4.1	Custo de manutenção por km	Km	0,30%	0,04	0,04	
2.4.2	Custo mensal de manutenção	mês	3.000	0,04	130,34	
2.5	LAVAGEM COMPLETA	UNID	QUANT	PREÇO UNIT	SUB-TOTAL	TOTAL
2.5.1	Preço lavagem completa por km	Km	1.000	80,00	0,08	
2.5.2	Lavagem completa mensal	Km	3.000	0,08	240,00	
<b>2.6</b>	<b>TOTAL DOS CUSTOS VARIÁVEIS</b>					<b>560,81</b>

**3 - CUSTO TOTAL DO VEÍCULO POR MÊS S/BDI**

3.1	DISCRIMINAÇÃO	FIXO	VARIÁVEL	TOTAL
3.1.1	TOTAL DO CUSTO DO VEÍCULO POR MÊS S/BDI	5.475,22	560,81	6.036,03

**4 - BDI**

4.1	DISCRIMINAÇÃO	UNID	QUANT	PREÇO UNIT	SUB-TOTAL	TOTAL
4.1.1	BDI	%	25,01%	6.036,03	1.509,51	1.509,51

**5 - CUSTO FINAL DO VEÍCULO POR MÊS COM BDI INCLUSO**

5.1	Preço unitário mensal com BDI (Custo total + BDI)					7.545,54
-----	---	--	--	--	--	----------

**COMPOSIÇÃO DO CUSTO OPERACIONAL DE VEÍCULOS - VEÍCULO DE APOIO - ITEM 3**

TIPO DO VEÍCULO: Veículo tipo Pich Up, com motorista e com combustível

CAPACIDADE: 5 lugares

ESTIMATIVA DE KM RODADOS/MÊS NO CONTRATO:

QUILOMETRAGEM LIVRE

VIDA ÚTIL DO VEÍCULO: 5 anos/60 meses

ANO DO VEÍCULO: 2016

**1 - CUSTOS FIXOS**

1.1	MOTORISTA	UNID	QUANT	PREÇO UNIT	SUB-TOTAL	TOTAL
1.1.1	Total de Mão de obra	Mês	1,00	2.287,34	2.287,34	2.287,34
1.2	DEPRECIACÃO	UNID	QUANT	PREÇO UNIT	SUB-TOTAL	TOTAL
1.2.1	Custo de aquisição do veículo usado	R\$	1	67.886,00	67.886,00	
1.2.2	Valor residual	unid	0,20	13.577,20	13.577,20	
1.2.3	Índice de revenda	%	5,00	0,20	0,20	
1.2.4	Vida útil do veículo	meses	60			
1.2.5	Parcela mensal de depreciação (pmd)	Mês	1	905,15	905,15	
1.3	REMUNERAÇÃO DO CAPITAL INVESTIDO	UNID	QUANT	PREÇO UNIT	SUB-TOTAL	TOTAL
1.3.1	Taxa de juros anual	%	2,40%			
1.3.2	Vida útil do veículo	anos	5			
1.3.3	Coefficiente aplicável ao valor do veículo (R)	%	0,0072			
1.3.4	Remuneração mensal de capital	Mês	1	488,78	488,78	488,78
1.4	LICENCIAMENTO E SEGUROS	UNID	QUANT	PREÇO UNIT	SUB-TOTAL	TOTAL
1.4.1	IPVA	UNID	1	1.357,72	1.357,72	
1.4.2	Seguro obrigatório	UNID	1	16,77	16,77	
1.4.3	Seguro facultativo	mês	1	2.000,00	2.000,00	
1.4.4	Licenciamento e seguros mensais	mês	1	3.374,49	281,21	
<b>1.5</b>	<b>TOTAL DOS CUSTOS FIXOS</b>					<b>3.962,47</b>

**2 - CUSTOS VARIÁVEIS**

2.1	COMBUSTÍVEL	UNID	QUANT	PREÇO UNIT	SUB-TOTAL	TOTAL
2.1.1	Custo de diesel / km rodado	km/l	10,5	4,341	0,41	1.240,29
2.1.2	Custo mensal com combustível	km	3.000	0,41	1.240,29	
2.2	LUBRIFICANTES	UNID	QUANT	PREÇO UNIT	SUB-TOTAL	TOTAL
2.2.1	Valor do litro de óleo lubrificante	Litro	1	22,90		
2.2.2	Período de troca	Km	5.000			
2.2.3	Capacidade do cárter	Litros	4,3			
2.2.4	Custo da troca por km	km	1	0,020		
2.2.5	Custo da troca por mês	Mês	3.000	0,020	59,08	59,08
2.3	PNEUS	UNID	QUANT	PREÇO UNIT	SUB-TOTAL	TOTAL
2.3.1	Custo do jogo de pneus	unid	4,00	371,07	1.484,28	98,95
2.3.2	Custo do jogo completo/km rodado	km/jogo	45.000	1.484,28	0,03	
2.3.3	Custo mensal com pneus	km	3.000	0,03	98,95	
2.4	MANUTENÇÃO	UNID	QUANT	PREÇO UNIT	SUB-TOTAL	TOTAL
2.4.1	Custo de manutenção por km	Km	0,00%	0,00	0,00	0,00
2.4.2	Custo mensal de manutenção	mês	3.000	0,00	0,00	
2.5	LAVAGEM COMPLETA	UNID	QUANT	PREÇO UNIT	SUB-TOTAL	TOTAL
2.5.1	Preço lavagem completa por km	Km	1.000	45,00	0,045	135,00
2.5.2	Lavagem completa mensal	Km	3.000	0,045	135,00	
<b>2.6</b>	<b>TOTAL DOS CUSTOS VARIÁVEIS</b>					<b>1.533,32</b>

**3 - CUSTO TOTAL DO VEÍCULO POR MÊS S/BDI**

3.1	DISCRIMINAÇÃO	FIXO	VARIÁVEL	TOTAL
3.1.1	TOTAL DO CUSTO DO VEÍCULO POR MÊS S/BDI	3.962,47	1.533,32	5.495,79

**4 - BDI**

4.1	DISCRIMINAÇÃO	UNID	QUANT	PREÇO UNIT	SUB-TOTAL	TOTAL
4.1.1	BDI	%	25,01%	5.495,79	1.374,41	1.374,41

**5 - CUSTO FINAL DO VEÍCULO POR MÊS COM BDI INCLUSO**

5.1	Preço unitário mensal com BDI (Custo total + BDI)					6.870,20
-----	---	--	--	--	--	----------

## TRANSPORTE DE ALUNOS

[Imprimir](#)



Fundação Instituto de  
Pesquisas Econômicas

## Preço Médio de Veículos - Consulta de Caminhões e Micro-Ônibus - Pesquisa comum - FIPE

●  
Mês de referência: outubro de 2019  
Código Fipe: 508010-0  
Marca: MARCOPOLO  
Modelo: VOLARE LOTAÇÃO E ESCOLAR W9 (diesel)  
Ano Modelo: 2011  
Autenticação: f4z15mbmz9chw  
Data da consulta: segunda-feira, 21 de outubro de 2019 12:10  
Preço Médio: R\$ 101.199,00

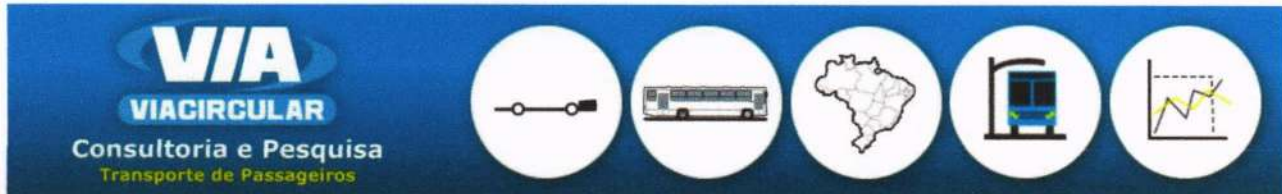
[Dados de Chassis](#)[Dados de Carrocerias](#)[Relações de Frota](#)[Dicionário Busológico](#)[Downloads e Links](#)[CSR Miniaturas de Ônibus](#)

## Volare V8L – Attack (Euro 5 – 152cv)

Foto: Divulgação



- **Uso:** Microônibus urbana e escolar 4x4
- **Fabricação:** Sem registro
- **Baumúster:** 51, 54, 55 e 58
- **Nível de emissões dos gases:** Euro 5 / Proconve P-7

- [Página Inicial](#)
- [Sobre o ViaCircular](#)
- [CSR Miniaturas de Ônibus](#)
- [Contato](#)

### Dados Técnicos

- [Dados de Chassis](#)
- [Dados de Carrocerias](#)
- [Relações de Frota do Brasil \(Conceitos\)](#)
  - [\[SUL\] RS – Rio Grande do Sul](#)
  - [\[SUL\] SC – Santa Catarina](#)
  - [\[SUL\] PR – Paraná](#)
  - [\[SUDESTE\] ES – Espírito Santo](#)
  - [\[SUDESTE\] MG – Minas Gerais](#)
  - [\[SUDESTE\] RJ – Rio de Janeiro](#)
  - [\[SUDESTE\] SP – São Paulo](#)
  - [\[NORDESTE\] CE – Ceará](#)
  - [\[NORTE\] AM – Amazonas](#)

▪ **Fonte dos dados: Publicação da Volare (Setembro/2014)**

**Segurança, robustez e baixo custo operacional: o DNA da Attack. A linha é composta por modelos robustos e resistentes projetados para oferecer agilidade e segurança ao transporte de passageiros nos centros urbanos e em áreas rurais. São veículos versáteis que combinam durabilidade de componentes e design compacto para garantir economia e rentabilidade.**

### Motor

- **Modelo: Cummins ISF 3.8 152cv**
- **Número de cilindros: 4 cilindros em linha**
- **Cilindrada: 3.760 cm<sup>3</sup>**
- **Potência nominal, NBR ISO 1585: 111,8 kW (152 cv) a 2600 rpm**
- **Torque, NBR ISO 1585: 450 Nm de 1100 a 1900 rpm**
- **Sistema de trabalho: 4 tempos**
- **Sistema de injeção: eletrônica – Common Rail**

### Sistema Elétrico

- **Sistema: 24 V**
- **Tensão/corrente: 12 V / 100 Ah (2 unidades)**

### Transmissão

- **Modelo: Eaton FSO 4505 C**
- **Número de marchas: 5 à frente e 1 a ré**

### Embreagem

- **Tipo: monodisco a seco**
- **Tipo de acionamento: servo assistido**
- **Diâmetro do disco: 330 mm**

### Direção

- [NORTE] AP - Amapá
- Região CENTRO-OESTE
- Região NORTE
- Região NORDESTE
- Sistemas de Transporte (Conceitos)
  - Lista de cidades e sistemas
  - Dicionário Busológico
  - Sequência de emplacamento

#### Outros Conteúdos

- Matérias antigas
- Downloads e Links
- Colaboradores
- Sites Parceiros (Busologia)

- **Tipo:** hidráulica
- **Modelo:** ZF 8090



## Eixos



### Eixo de tração

- **Relação de transmissão:** 4,63:1 / 4,10:1
- **Modelo:** Dana M284 / Dana M286  
com bloqueio de diferencial (**Opcional**)



## Suspensão



- **Suspensão dianteira:** interligada por mola parabólica e amortecedores telescópicos
- **Suspensão traseira:** interligada por mola semielíptica e amortecedores telescópicos



## Rodas & Pneus



- **Rodas:** 6.00 x 17,5"
- **Dimensões dos pneus:** 215/75 R 17,5"



## Freios



### Freio de serviço

- **Tipo:** tambor assistido eletronicamente (ABS)
- **Acionamento:** pneumático

### Freio de estacionamento

- **Tipo:** Spring Brake 24"
- **Acionamento:** válvula moduladora
- **Atuação:** rodas traseiras

### Freio-motor

- **Acionamento:** eletropneumático
- **Atuação:** tubo de escape



## Pesos (kg)



- **Eixo dianteiro:** 3000

- **Eixo traseiro: 5500**
- **Peso bruto total: 8500**
- **Capacidade máxima de tração: 8500**



### Volumes de Abastecimento (l)



- **Tanque de combustível: 150**
- **Cárter: 10,6**
- **Câmbio: 4,6**
- **Reservatório de ureia: 19**



### Dimensões (mm)



- **Distância entre-eixos: 3750 / 4500**
- **Comprimento total: 7385 / 8450 / 8800**
- **Largura externa: 2200**
- **Altura externa: 2915**
- **Altura interna: 1900**



### Capacidade



- **V8L curto (7385) – escolar: 34 + 1 + 1**
- **V8L curto (7385) – executivo/fretamento: 23 + 1 + 1**
- **V8L curto (7385) – unidade móvel: 19 m<sup>3</sup>**
- **V8L médio (8450) – escolar: 42 + 1 + 1**
- **V8L médio (8450) – executivo/fretamento: 27 + 1 + 1**
- **V8L médio (8450) – unidade móvel: 23 m<sup>3</sup>**
- **V8L longo (8800) – escolar: 44 + 1 + 1**
- **V8L longo (8800) – fretamento: 31 + 1 + 1**

©2004-2018 ViaCircular Ônibus

O conteúdo deste site é protegido. Qualquer uso sem autorização será caracterizado como violação das leis brasileiras e tratados internacionais sobre direitos de propriedade intelectual, incluindo mas não se limitando aos direitos autorais e sobre marcas e sujeitará o infrator às medidas judiciais e extrajudiciais cabíveis.



tem tuudo, pode procurar :)

empresas oferta do dia compre da China iPhone 11 baixe o app desconto + cashback pegue hoje venda com a gente



garagem

aqui você diz qual é o seu carro e a gente mostra só o que combina com ele! Vamos lá?

cadastre seu carro



< pneus

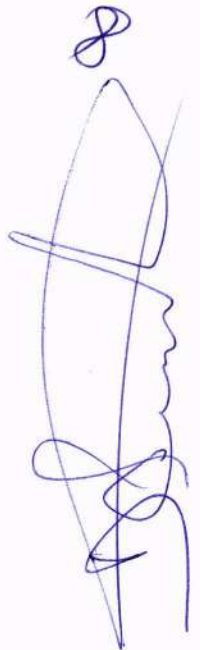
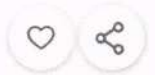

Pneu Goodride 215/75r17.5 16pr 135/133j Cr960a

(Cód.20222853) ★★★★★ (1)

vendido e entregue por Hipervarejo

R\$ 609,62 (10% de desconto)

**R\$ 548,65**

em 1x no cartão

comprar

comprar com ame

♥+ R\$ 548,65 em 1x no cartão de crédito (10% de desconto) com Ame e receba R\$ 10,98 (2% de volta)

♥+ R\$ 548,65 em 1x com Ame no cartão Americanas.com (10% de desconto) e receba R\$ 10,98 (2% de volta)

formas de parcelamento

- Este produto é vendido por uma loja parceira.
- A Americanas.com garante sua compra, do pedido à entrega.

Calcular frete e prazo



De segunda à sexta das 8:00 às 18:00 hs - Sáb. até 12:00 hs

Tel

[♥ Favoritos](#) | [🛒 Meu Carrinho](#) | [📄 Finalizar Compra](#)

# YOKOHAMA PEÇAS

especializada em micro-ônibus e vans

Pesquise toda a loja aqui... Buscar

 **Minha Conta**  
[Entrar/Cadastro](#)

 **Meu Carrinho**  
0 - R\$0,00

[Início](#) / [VOLARE](#) / [FILTROS](#) / [FILTRO AR VOLARE TODOS INTERNO](#)



**YOKOHAMA PEÇAS**  
especializada em micro-ônibus e vans

*[Handwritten signatures and marks in blue ink on the right side of the page]*

# FILTRO AR VOLARE TODOS INTERNO

Seja a primeira pessoa a avaliar este produto

Disponibilidade: **Ligue: (11) 2731-7341**

R\$33,55

FILTRO AR VOLARE TODOS INTERNO



Gosto 0

Descrição Do Produto

Informações Adicionais

Comentários

Tags Do Produto

FILTRO AR VOLARE TODOS INTERNO

*[Handwritten signatures and marks in blue ink, including a large signature, several checkmarks, and initials.]*

*[Handwritten signature in blue ink.]*

De segunda à sexta das 8:00 às 18:00 hs - Sáb. até 12:00 hs

Tel:

♥ Favoritos | 🛒 Meu Carrinho | 📄 Finalizar Compra

# YOKOHAMA PEÇAS

especializada em micro-ônibus e vans

Pesquise toda a loja aqui...

Buscar

 **Minha Conta**  
Entrar/Cadastro

 **Meu Carrinho**  
0 - R\$0,00

[Início](#) / [VOLARE](#) / [FILTROS](#) / [FILTRO COMBUSTIVEL VOLARE V6/W8/W9/VOLKS CAMINHOS E ONIBUS](#)



*Handwritten signatures and marks in blue ink:*

- Top right: a small 'S'.
- Middle right: a large, complex signature.
- Below the signature: another signature.
- Bottom right: a checkmark.
- Bottom right: a small 'A'.
- Bottom center: a signature.

# FILTRO COMBUSTIVEL VOLARE V6/W8/W9/VOLKS CAMINHOES E ONIBUS

Seja a primeira pessoa a avaliar este produto

Disponibilidade: **Em estoque**

R\$49,52

FILTRO COMBUSTIVEL VOLARE V6/W8/W9/VOLKS CAMINHOES E ONIBUS /FORD CAMINHOES CARGO COM MOTOR CUMMINS INTERACT 4 E 6 ELETR.ONICO BLINDADO SEM O COPO

Quantidade

1

Comprar

Descrição Do Produto

Informações Adicionais

Comentários

Tags Do Produto

FILTRO COMBUSTIVEL VOLARE V6/W8/W9/VOLKS CAMINHOES E ONIBUS /FORD CAMINHOES CARGO COM MOTOR CUMMINS INTERACT 4 E 6 ELETR.ONICO BLINDADO SEM O COPO

*[Handwritten signatures and marks in blue ink, including a large signature and several smaller ones.]*

O que você procura?

**BUSCAR**



Seja Bem-vindo  
Entre / Cadastre-se

0

Autopeças

Combustível

Elétrico e Motor

Filtros

Ignição

Iluminação

Injeção Eletrônica

Você está em: [Início](#) • [Caminhões e Ônibus](#) • [Filtros](#) • [Filtros do Óleo](#) • [Filtro de Óleo Agrale Carroceria Volare - WOE850](#)

## FILTRO DE ÓLEO AGRALE CARROCERIA VOLARE - WOE850

Fabricante: **Wega**





*[Handwritten signature]*

*[Handwritten signature]*

*[Handwritten signature]*

Avaliações:



**R\$ 57,57**

à vista no **Boleto Bancário**

**COMPRAR**



**R\$ 60,60**

em até 3x cartão de **R\$ 20,20**

Ver mais **Formas de Pagamento**

*[Handwritten signature]*

*[Handwritten signature]*

*[Handwritten signature]*

Código: WOE850

**CALCULE O PRAZO E FRETE:**

*[Handwritten signature]*

*[Handwritten signature]*

## DIVISÃO DE TRANSPORTES

### PLANILHA DE CUSTO OPERACIONAL

**MICROÔNIBUS CAIO PICCOLO O - DÍSEL (CAPACIDADE 26 PASSAGEIROS (QUE RODA EM MÉDIA 3.000 KM/MÊS))**

COMPONENTES	EM UNIDADES	VALORES	INDICAÇÃO DE CALCULOS	R\$/KM	%
1 COMBUSTÍVEL	PREÇO R\$	1,828	PREÇO/CONSUMO	0,366	30,969
	CONSUMO KM/L	5			
2 LUBRIFICANTES	ÓLEO DO MOTOR LITROS	13	(LITROS X R\$/L)/KM	0,013	1,066
	PERIODICIDADE DA TROCA KM	5.000			
	PREÇO POR LITRO R\$/L	4,84			
3 LAVAGENS E GRAXAS	VALOR ESTIMADO MENSAL R\$	60,00	R\$/KM	0,020	1,695
	QUILOMETRAGEM MENSAL KM	3.000			
4 PNEUS DIANTEIRO - 02 TRASEIRO - 04	TIPO 215/75/R17,5 R\$	606,71	TOTAL R\$/DURAÇÃO KM	0,243	20,563
	DURAÇÃO MÉDIA KM	15.000			
	VALOR TOTAL R\$	3.640,26			
5 DEPRECIÇÃO (LINEAR)	II= VR VEICULO NOVO R\$	75.000,00	II - VL/N x KM ANUAL	0,186	15,769
	VL=VR MÉDIO DO VEÍCULO PARA LEILÃO=10% R\$	8.000,00			
	II - VL = VALOR A DEPRECIAR R\$	67.000,00			
	N=PRAZOS ANOS	10			
6 MANUTENÇÃO E REPAROS	CUSTO MÉDIO ANUAL R\$	3.732,24	R\$/KM ANUAL	0,075	6,325
	QUILOMETRAGEM ANUAL KM	50.000			
7 LICENCIAMENTO E SEGUROS	SEGURO OBRIGATÓRIO ANUAL R\$	245,00	VALOR TOTAL DE SEGUROS / KM ANUAL	0,157	13,272
	SEGURO TOTAL ANUAL	5.394,00			
	QUILOMETRAGEM ANUAL KM	36.000			
SUBTOTAL				0,984	
8 DESPESAS INDIRETAS	20% SOBRE O SUBTOTAL		0,20 x SUBTOTALS	0,197	16,667
<b>CUSTO POR KM RODADO:</b>				<b>1,180</b>	<b>100</b>

Atualização Julho/06

Nota:

- 1 - Para o cálculo do combustível, foi feito a média entre o valor que chega na DTR e o valor praticado nos postos.
- 2 - Para a estimativa do item 3, considerou-se uma ducha após a viagem e uma lavagem geral por semana.
- 3 - Não está incluído a diária do motorista, pelo fato de existirem valores diferentes entre as cidades.
- 4 - Valor do transporte comercial (Táxi): Asfalto: 0,90; Estrada de terra: 1,20 (por km rodado).
- 5 - Valor de transporte comercial (Ônibus): Asfalto: 2,20; Estrada de terra: 3,70 (por km rodado).

CAMINHÃO GMC 6.150 TURBO CAMINHÃO TOCO L 1113 CAMINHÃO TRUC L 2013 CAMIONETA F1000 4.9I CAMIONETA SAVEIRO 1.8 MI KOMBI 1.6 STANDARD MICR



# Preço do seguro para micro ônibus 2011

Valor médio deste seguro no Brasil

**R\$ 3.100,00**

- **Micro Onibus City Class 2.8 Tb Iveco | 2011**

Contratado por:  
Na cidade de: Santa Mercedes (SP)  
Seguro de carro contratado há mais de 6 meses

Seguro para Micro Onibus City Class 2.8 Tb, valor do seguro aproximado de R\$ 3.100,00

R\$ 3.090,80

[CHAMAR CORRETOR](#)

- **Micro Onibus City Class 2.8 Tb Iveco | 2011**

Contratado por:  
Na cidade de: Santa Mercedes (SP)  
Seguro de carro contratado há mais de 6 meses

Seguro para Micro Onibus City Class 2.8 Tb, valor do seguro aproximado de R\$ 3.100,00

R\$ 3.245,94

[CHAMAR CORRETOR](#)



Informe seu CEP

Você também pode gostar: kombi - corsa - onix - astra - dodge

Voltar à lista [Carros, Motos e Outros](#) > [Ônibus](#) > [Ônibus](#)

[Compartilhar](#) [Anuncie grátis um igual](#)



+8

2009 - 11 km

**Urbano 46 Lugares Torino Vw15.190 09/09 Financia 100% Vipbus**

**R\$ 56.000**

Perguntar

Reservar

🏆 Você ganha 166 Mercado Pontos com sua reserva.

### Ficha técnica

Marca	Subtipo de ônibus	Tipo de combustível
<b>Volkswagen</b>	<b>urbano escolar rural</b>	<b>Diesel</b>
Quilômetros	Modelo	Ano
<b>11 km</b>	<b>VW15.190EOD</b>	<b>2009</b>

Adicionais

### Informação da concessionária

Nome  
**Vipbus**

**35**  
vendas nos últimos 5 anos.

Presta um bom atendimento

Telefone  
[Ver telefone](#)

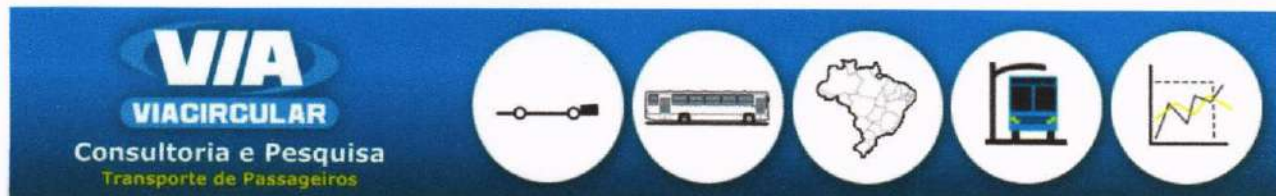
[Dados de Chassis](#)[Dados de Carrocerias](#)[Relações de Frota](#)[Dicionário Busológico](#)[Downloads e Links](#)[CSR Miniaturas de Ônibus](#)

## Volkswagen 15.190 EOD



- **Uso:** Ônibus urbano
- **Fabricação:** De 2006 até 2012
- **Baumúster:** 882
- **Norma de emissões de gases:** Euro 3 / Proconve P-5
- **Fonte dos dados:** Volkswagen – Caminhões e ônibus (Fevereiro/2007)

- [Página Inicial](#)
- [Sobre o ViaCircular](#)
- [CSR Miniaturas de Ônibus](#)
- [Contato](#)

### Dados Técnicos

- [Dados de Chassis](#)
- [Dados de Carrocerias](#)
- [Relações de Frota do Brasil \(Conceitos\)](#)
  - [\[SUL\] RS – Rio Grande do Sul](#)
  - [\[SUL\] SC – Santa Catarina](#)
  - [\[SUL\] PR – Paraná](#)
  - [\[SUDESTE\] ES – Espírito Santo](#)
  - [\[SUDESTE\] MG – Minas Gerais](#)
  - [\[SUDESTE\] RJ – Rio de Janeiro](#)
  - [\[SUDESTE\] SP – São Paulo](#)
  - [\[NORDESTE\] CE – Ceará](#)
  - [\[NORTE\] AM – Amazonas](#)



## Motor



- **Modelo:** MWM 4.12 TCE / Euro III (Turbo e Intercooler)
- **Nº de Cilindros / Cilindrada (cm³):** 4 em linha / 4740
- **Diâmetro do pistão (mm):** 105
- **Curso do pistão (mm):** 137
- **Relação de compressão:** 16,9:1
- **Potência líq. máx – cv (kw) @ rpm (conforme ensaio NBR ISO 1585):** 185 (136) @ 2200
- **Torque líq. máx. kgfm (Nm) @ rpm (conforme ensaio NBR ISO 1585):** 69,3 (680) @ 1200 a 1600
- **Sequência de injeção:** 1-3-4-2
- **Sistema de injeção:** Common Rail
- **Compressor de ar:** Knorr – LK38
- **Norma de emissões:** Conama Fase V



## Transmissão



- **Caixa de mudanças:** EATON FSB 5406 A (mecânica)
- **Acionamento:** Alavanca no assoalho
- **Nº de marchas:** 6 à frente (sincronizadas), 1 à ré
- **Sistema de tração:** 4x2
- **Relação de transmissão**
  - 1ª – 9,01:1
  - 2ª – 5,27:1
  - 3ª – 3,22:1
  - 4ª – 2,04:1
  - 5ª – 1,36:1
  - 6ª – 1,00:1
  - ré – 8,63:1



## Embreagem



- **Tipo:** Monodisco a seco, revestimento orgânico
- **Modelo:** Sachs

- [NORTE] AP – Amapá
- Região CENTRO-OESTE
- Região NORTE
- Região NORDESTE
- Sistemas de Transporte (Conceitos)
  - Lista de cidades e sistemas
  - Dicionário Busológico
  - Sequência de emplacamento

### Outros Conteúdos

- Matérias antigas
- Downloads e Links
- Colaboradores
- Sites Parceiros (Busologia)

- **Acionamento:** Hidráulico, auto-ajustável, pull type
- **Diâmetro do disco (mm):** 380



## Direção



- **Tipo:** Hidráulica integral com esferas recirculantes
- **Modelo:** ZF 8097
- **Relação de redução:** 20,1:1 a 23,8:1



## Sistema Elétrico



- **Tensão nominal:** 24V
- **Bateria:** 2 x (12V – 135Ah)
- **Alternador:** 80A – 28V



## Eixos



### Eixo Dianteiro

- **Tipo:** Viga "I" em aço forjado
- **Modelo:** Meritor MF-844 ou Sifco 13K

### Eixo Traseiro – Modelo Meritor RS 23-155

- **Tipo:** Eixo rígido em aço estampado
- **Relação de redução – simples:** 4,56:1 / 4,10:1 (Opcional) / 4,88:1 (Opcional)

### Eixo Traseiro – Modelo Meritor RS 23-245

- **Tipo:** Eixo rígido em aço estampado
- **Relação de redução – dupla:** 4,10/5,59:1 (Opcional)



## Suspensão



- **Suspensão dianteira:** Eixo rígido, semi-elípticas, amortecedores telescópios de dupla ação, molas de borracha e barra estabilizadora
- **Suspensão traseira:** Eixo rígido motriz, molas semi-elípticas com molas auxiliares parabólicas,

**amortecedores telescópios e, no 3º estágio,  
molas de borracha, barra estabilizadora**



## Rodas & Pneus



- **Aros das rodas:** 7,5" x 22,5"
- **Pneus:** 275/80R22,5



## Quadro do Chassi



- **Tipo:** Escada, longarinas retas de perfil "U" constante, rebitado e parafusado
- **Material:** LNE 38
- **Módulo seccional (cm<sup>3</sup>):** 219



## Freios



### Freio de serviço

- **Sistema:** A ar, tambor com acionamento por "S" came
- **Circuito:** Duplo, independente, reservatório triplo de ar e secador de ar + Consep (Opcional)
- **Área efetiva de frenagem (cm<sup>2</sup>):** 4232

### Freio de estacionamento

- **Tipo:** Câmara de molas acumuladoras
- **Atuação:** rodas traseiras
- **Acionamento:** válvula moduladora no painel

### Freio motor

- **Tipo:** Válvula tipo borboleta no tubo do escapamento
- **Acionamento:** Eletropneumático, tecla no painel e comando no acelerador / pedal de embreagem



## Pesos (kg)



### Peso a vazio

- **Eixo dianteiro:** 2680

- **Eixo traseiro: 2010**
- **Total: 4690**

#### Capacidade técnica por eixo

- **Dianteiro: 5500**
- **Traseiro: 10000**
- **Total admissível: 15500**

#### Peso bruto total (PBT) – homologado

- **15000**

#### Peso bruto total combinado (PBTC)

- **22000**

#### Volumes de Abastecimento (l)

- **Tanque de combustível (plástico): 275,0**
- **Cárter: 9,3**
- **Caixa de mudanças: 9,2**
- **Eixo traseiro simples / duplo: 21,0 / 19,0**
- **Direção: 3,5**
- **Sistema de arrefecimento: S/ Aquecimento: 25,0 – C/ Aquecimento: 25,8**

#### Dimensões (mm)

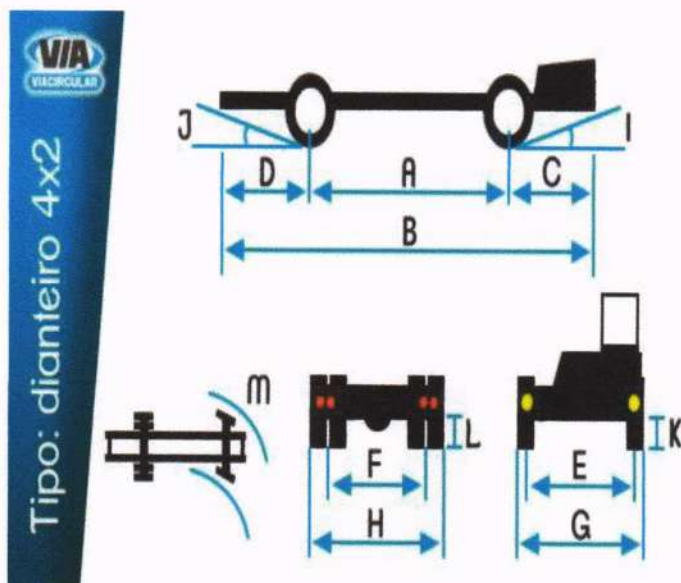

- **(A) Distância entre-eixos: 5180**

- **(B) Comprimento total: 10630**
- **(C) Balanço dianteiro: 2130**
- **(D) Balanço traseiro: 3320**
- **(E) Bitola – eixo dianteiro: 2100**
- **(F) Bitola – eixo traseiro: 1835**
- **(H) Largura máxima: 2435**
- **(K) Vão livre dianteiro: 244**
- **(L) Vão livre traseiro: 240**



## Desempenho



### Relação de redução do eixo traseiro: 4,56:1

- **Velocidade máxima (km/h): 97**
- **Capacidade de rampa em PBT (%): 35**
- **Partida em rampa em PBT (%): 32**
- **Relação PBT / potência (kg/cv): 81,1**

### Relação de redução do eixo traseiro: 4,10:1

- **Velocidade máxima (km/h): 104**
- **Capacidade de rampa em PBT (%): 31**
- **Partida em rampa em PBT (%): 28**
- **Relação PBT / potência (kg/cv): 81,1**

### Relação de redução do eixo traseiro: 4,88:1

- **Velocidade máxima (km/h): 93**
- **Capacidade de rampa em PBT (%): 39**
- **Partida em rampa em PBT (%): 35**
- **Relação PBT / potência (kg/cv): 81,1**

### Relação de redução do eixo traseiro: 4,10/5,59:1

- **Velocidade máxima (km/h): 104**
- **Capacidade de rampa em PBT (%): 43**
- **Partida em rampa em PBT (%): 39**
- **Relação PBT / potência (kg/cv): 81,1**

Obs.: Dados projetados por simulação de performance no cálculo teórico de desempenho.



**©2004-2018 ViaCircular Ônibus**

O conteúdo deste site é protegido. Qualquer uso sem autorização será caracterizado como violação das leis brasileiras e tratados internacionais sobre direitos de propriedade intelectual, incluindo mas não se limitando aos direitos autorais e sobre marcas e sujeitará o infrator às medidas judiciais e extrajudiciais cabíveis.

tem tuudo, pode procurar :)

empresas oferta do dia compre da China iPhone 11 baixe o app desconto + cashback pegue hoje venda com a gente

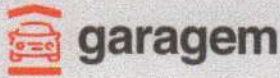

aqui você diz qual é o seu carro e a gente mostra só o que combina com ele! Vamos lá?

cadastre seu carro



< automotivo

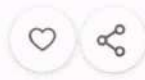

Handwritten blue scribbles and signatures on the right side of the page.

Pneu Pirelli Aro 22.5 275/80r22.5 149/146m Formula Driver Ii

(Cód.93491971) ★★★★★ (1)

Escolha uma loja abaixo e compre

vendido e entregue por **Hipervarejo**

R\$ 1.433,79 (10% de desconto)

**R\$ 1.290,41**

em 1x no cartão

comprar

comprar com AME

R\$ 1.290,41 em 1x no cartão de crédito (10% de desconto) com Ame e receba R\$ 25,81 (2% de volta)

R\$ 1.290,41 em 1x com Ame no cartão Americanas.com (10% de desconto) e receba R\$ 25,81 (2% de volta)

formas de parcelamento

Este produto é vendido por uma loja parceira. A Americanas.com garante sua compra, do pedido à entrega.

Handwritten blue scribbles and signatures on the bottom right side of the page.



0 itens

HOME | PRODUTOS | UTILIDADES | EMPRESA | CONTATO

:) faça uma busca em nosso site

Tecfil Ars9839

Comprar

Filtro de ar



Passa o mouse para ampliar a imagem  
Imagens meramente ilustrativas

TECFIL  
**TECFIL ARS9839**  
Embalagem:UND  
Tipo:FILTRO DE AR  
NCM:84219999  
ANP:  
Código Maucor: 201600

**R\$ 72,75**

em até 3x  
sem juros

Condição: Produto Novo  
Disponibilidade: Disponível  
Clique em comprar  
para calcular o frete

Frete Gratis  
PARA OS ESTADOS:  
SC  
em compras acima de:  
**R\$ 400,00**

Valor **R\$ 72,75**

em até 3 x de R\$ 24,25

Comprar

Preços para Pessoas físicas e jurídicas não contribuintes do ICMS.

Descrição Geral

**TECFIL ARS9839**

VW: 13180 e 15180 c/ motor MWM, 17300, 13180, 24250, 26300, 40300 c/ motor Cummins 6CT, 26260, 26310 (Titan) Cummins 6CT de 02 em diante - Nº Original VW: 2S0129620 - Use c/ ASR839.

Ver demais aplicações

Produtos Semelhantes

- FRAM CA5626PU
- MAHLE LX1716/1
- MANN C27830
- VOX HD9839
- BOSCH 0986B03003
- CUMMINS 2S0129620
- DELPHI EFA946
- DONALDSON P618941
- FAM FA9316
- FLEETGUARD AF25997



0 itens

HOME | PRODUTOS | UTILIDADES | EMPRESA | CONTATO

:) faça uma busca em nosso site

### Tecfil Pec3014

Comprar

Filtro de Combustível



Passa o mouse para ampliar a imagem  
Imagens meramente ilustrativas

TECFIL  
**TECFIL PEC3014**  
Embalagem:UND  
Tipo:FILTRO DE COMBUSTÍVEL  
NCM:84212990  
ANP:  
Código Maucor: 202306

**R\$ 74,50**

em até 3x  
sem juros

Condição: Produto Novo  
Disponibilidade: Disponível  
Clique em comprar  
para calcular o frete

Frete Gratis  
PARA OS ESTADOS:  
SC  
em compras acima de:  
**R\$ 400,00**

Valor **R\$ 74,50**

em até 3 x de R\$ 24,83

Comprar

Preços para Pessoas físicas e jurídicas não contribuintes do ICMS.

#### Descrição Geral

### TECFIL PEC3014

MAN: Série TGX 29.440 2013> N. ORIGINAL MAN: 51125030061; 51125030063

#### Produtos Semelhantes

- DONALDSON P785373
- FIL FILTER MFE1339AMB
- FLEETGUARD FF5629
- HENGST E422KPD98
- JAPANPARTS FCBR63S
- LIEBHERR 10039308
- MAN 51125030061
- MAN 51125030063
- MANN PU1059X
- VOLKSWAGEN 2V5201512
- VOX CE3014
- WEGA FCD0952

#### Ficha/Informe técnico



0 itens

HOME | PRODUTOS | UTILIDADES | EMPRESA | CONTATO

:) faça uma busca em nosso site

**Tecfil Pel1998**  
Filtro de Lubrificante

Comprar



Passa o mouse para ampliar a imagem  
Imagens meramente ilustrativas

TECFIL  
**TECFIL PEL1998**  
Embalagem:UND  
Tipo:FILTRO DE LUBRIFICANTE  
NCM:84219999  
ANP:  
Código Maucor: 202348

**R\$ 37,44**

em até 3x  
sem juros

Condição: Produto Novo  
Disponibilidade: Disponível  
Clique em comprar  
para calcular o frete

Frete Gratís  
PARA OS ESTADOS:  
SC  
em compras acima de:  
**R\$ 400,00**

Valor **R\$ 37,44**

em até 3 x de R\$ 12,48

Comprar

Preços para Pessoas físicas e jurídicas não contribuintes do ICMS.

Descrição Geral

**TECFIL PEL1998**

Ver aplicações

Produtos Semelhantes

DONALDSON P550451  
FLEETGUARD LF3769  
MANN HU951x  
VOLKSWAGEN 07W115436A  
VOX LE1998  
WEGA WOE475

Ficha/Informe técnico

O produto TECFIL PEL1998 não ficha técnica informada.

Handwritten signatures and scribbles in blue ink, including a large signature at the top right and several smaller ones below.

## DIVISÃO DE TRANSPORTES

### PLANILHA DE CUSTO OPERACIONAL

**ÔNIBUS 18-310 ANDARE - DÍSEL (CAPACIDADE 48 PASSAGEIROS (QUE RODA EM MÉDIA 5.000 KM/MÊS))**

COMPONENTES	EM UNIDADES	VALORES	INDICAÇÃO DE CALCULOS	R\$/KM	%
1 COMBUSTÍVEL	PREÇO R\$	1,828	PREÇO/CONSUMO	0,609	33,549
	CONSUMO KM/L	3			
2 LUBRIFICANTES	ÓLEO DO MOTOR LITROS	22	(LITROS X R\$/L)/KM	0,027	1,475
	PERIODICIDADE DA TROCA KM	5.000			
	PREÇO POR LITRO R\$/L	6,09			
3 LAVAGENS E GRAXAS	VALOR ESTIMADO MENSAL R\$	80,00	R\$/KM	0,016	0,881
	QUILOMETRAGEM MENSAL KM	5.000			
4 PNEUS DIANTEIRO - 02 TRASEIRO - 04	TIPO 1100x22 R\$	1.232,40	TOTAL R\$/DURAÇÃO KM	0,246	13,574
	DURAÇÃO MÉDIA KM	30.000			
	VALOR TOTAL R\$	7.394,40			
5 DEPRECIACÃO (LINEAR)	II= VR VEICULO NOVO R\$	318.000,00	II - VL/N x KM ANUAL	0,250	13,768
	VL=VR MÉDIO DO VEÍCULO PARA LEILÃO=10% R\$	18.000,00			
	II - VL = VALOR A DEPRECIAR R\$	300.000,00			
	N=PRAZOS ANOS	20			
6 MANUTENÇÃO E REPAROS	CUSTO MÉDIO ANUAL R\$	4.237,74	R\$/KM ANUAL	0,071	3,890
	QUILOMETRAGEM ANUAL KM	60.000			
7 LICENCIAMENTO E SEGUROS	SEGURO OBRIGATÓRIO ANUAL R\$	245,00	VALOR TOTAL DE SEGUROS / KM ANUAL	0,294	16,196
	SEGURO TOTAL ANUAL R\$	17.400,00			
	QUILOMETRAGEM ANUAL KM	60.000			
SUBTOTAL				1,513	
8 DESPESAS INDIRETAS	20% SOBRE O SUBTOTAL		0,20 x SUBTOTALS	0,303	16,667
<b>CUSTO POR KM RODADO:</b>				<b>1,816</b>	<b>100</b>

Atualização Julho/06

Nota:

- 1 - Para o cálculo do combustível, foi feito a média entre o valor que chega na DTR e o valor praticado nos postos.
- 2 - Para a estimativa do item 3, considerou-se uma ducha após a viagem e uma lavagem geral por semana.
- 3 - Não está incluído a diária do motorista, pelo fato de existirem valores diferentes entre as cidades.
- 4 - Valor do transporte comercial (Táxi): Asfalto: 0,90; Estrada de terra: 1,20 (por km rodado).
- 5 - Valor de transporte comercial (Ônibus): Asfalto: 2,20; Estrada de terra: 3,70 (por km rodado).

CAMINHÃO GMC 6.150 TURBO CAMINHÃO TOCO L 1113 CAMINHÃO TRUC L 2013 CAMIONETA F1000 4.9i CAMIONETA SAVEIRO 1.8 MI KOMBI 1.6 STANDARD MICR

(<https://www.seguroauto.org>)

Simule seu Seguro: (11) 4210-4512

(tel:1142104512)

Menu de Navegação

## Simule o preço do seu Seguro Auto

Qual é a marca do seu carro?

SOLICITAR →

### Como calcular seguro de caminhão

Publicado em: 24/07/2019 | Categorias: Tipos de Seguros (<https://www.seguroauto.org/tipos-de-seguros/>) | Autor: Jeniffer Elaina da Silva (<https://www.seguroauto.org/autor/jenifferelainadasilvaredatora/>)

Quem trabalha com transporte de cargas sabe da importância de contar com um seguro de caminhão. Mas nem todas essas pessoas sabem como calcular seguro de caminhão. Você sabe? Acompanhe, descubra como esse cálculo é feito e prepare as finanças.

Atualmente, contar com um seguro de caminhão, ou só para a carga transportada, é praticamente essencial.

**[O seguroauto.org deseja que você adquira o melhor seguro para o seu carro. Veja como!]**

Isso porque, ter um seguro significa se proteger contra o prejuízo de uma série de sinistros, incluindo os roubos.

O risco nas estradas é grande. Para se ter uma ideia, 22 mil roubos de carga (<https://oglobo.globo.com/brasil/brasil-registrou-22-mil-roubos-de-carga-em-2018-23602469>) foram registrados no Brasil em 2018.

Conforme pesquisa realizada pela CNT, as frotas de caminhão tiveram um crescimento de 84,3% entre os anos de 2001 e 2016.

Apenas no último ano citado, foram mais de 2,7 milhões de caminhões emplacados.

Esse aumento considerável no número de caminhões nas estradas também promoveu um aumento no número de acidentes envolvendo esse tipo de veículo.

Prova desse aumento foram os dados divulgados pela PRF (Polícia Rodoviária Federal) ([https://www.em.com.br/app/noticia/gerais/2017/07/18/interna\\_gerais,884635/imprudencia-de-caminhoneiros-aumenta-numero-de-mortes-em-minas-gerais.shtml](https://www.em.com.br/app/noticia/gerais/2017/07/18/interna_gerais,884635/imprudencia-de-caminhoneiros-aumenta-numero-de-mortes-em-minas-gerais.shtml)).

**Simule o preço do seu seguro auto em nosso formulário.**

Segundo as estatísticas, no primeiro semestre de 2017 foi registrado um aumento de 32,3% dos óbitos causados por acidentes envolvendo caminhões.

Com um seguro, porém, o caminhoneiro tem seus prejuízos ressarcidos.

Dependendo da cobertura contratada, a seguradora também paga pelo prejuízo de terceiros e despesas médicas.

Logo, só há benefícios em contratar o serviço.

Se você está pensando em contratar um seguro para seu veículo ou carga (<https://www.seguroauto.org/5-motivos-para-contratar-um-seguro-de-caminhao>), mas não sabe como calcular seguro de caminhão, este texto é para você.

Continue acompanhando este artigo e entenda melhor o assunto.



(<https://dgg0rkor3ukz.cloudfront.net/wp-content/uploads/2019/06/seguro-auto-52.jpg>)

Imagem: Getty

## Como são os seguros para caminhão?

Os seguros para caminhões funcionam com dois tipos de cobertura: a básica e a abrangente.

Com a básica, o segurado obtém proteção contra acidentes, incêndios e roubos.

Ao mesmo tempo, essa cobertura oferece indenização em sinistros que causem perda total, promovidos por colisões, incêndios, furto ou roubo e explosões.

A perda total de um seguro acontece quando o sinistro provoca danos maiores do que 75% do valor do caminhão.

Neste caso, a indenização integral tem como objetivo permitir a compra de um novo veículo e ressarcir a carga perdida.



Ela também é paga quando o veículo é roubado ou furtado, e não recuperado pela polícia.

Já a outra opção de cobertura é conhecida como “compreensiva”.

Esse tipo de proteção é mais completo, oferecendo proteção contra situações como as citadas acima e ainda em casos de enchentes e outras ocorrências.

Existem ainda coberturas adicionais, que podem ser contratadas separadamente de acordo com necessidades de cada cliente.

Entre as opções estão a proteção de partes do caminhão, como carrocerias; de partes permanentes dos veículos, sejam elas estruturas de metal ou madeira; e de acessórios, como nos casos de caminhão guincho, betoneiras etc.

Outra opção interessante entre as coberturas adicionais é a Responsabilidade Civil Facultativa.

Ou seja, a cobertura que cobre os prejuízos e indenizações para terceiros.

Apenas quando contrata este serviço, o usuário pode contar com este auxílio da seguradora.

Do contrário, o caminhoneiro precisa arcar com os custos de indenizações sozinho (ou com a ajuda da empresa dona da frota).

Além disso, as coberturas adicionais podem ser voltadas para itens relacionados na nota fiscal do veículo, caso o caminhão seja zero quilômetro.

Isso inclui coberturas para a antena elétrica do auto, por exemplo.

## Como calcular a indenização do seguro de caminhão?

O contrato da prestação do serviço de um seguro também é chamado de apólice de seguro (<https://www.seguroauto.org/apolice-de-seguro>).

É nele que fica indicado o valor da indenização do serviço. Essa indenização pode ser calculada de duas maneiras:

1. Primeiro, com base no valor refinanciado de mercado do veículo, sempre considerando o valor constante na tabela FIPE (<https://www.seguroauto.org/como-consultar-tabela-fipe-para-indenizacao-de-seguros/>).
2. Determinando um valor para o veículo. Essa determinação pode ser realizada pelo cliente, com o auxílio do corretor de seguros.

Uma indenização no seguro de caminhão pode ser do tipo parcial ou total.

Assim como nos seguros auto, os casos caracterizados como danos parciais são aqueles onde os estragos não atingem 75% do valor estipulado na apólice.

Já os casos de perda total são aqueles em que os danos atingem ou ultrapassam essa porcentagem.

## Como o custo de um seguro de caminhão é calculado?

Uma série de fatores são considerados para o cálculo do custo do seguro.

Por isso, um veículo que trafega por todo o Brasil pode ter seguro mais caro do que a proteção de um caminhão que só viaja por Minas Gerais, por exemplo.

A lógica é simples: quanto maior a chance de sinistro de um auto, mais caro será o seguro.

Entre os principais aspectos considerados pela seguradora na cotação do seguro estão:

- Modelo e ano da fabricação do caminhão;
- Peso do veículo, feito para carregamento leve ou pesado;
- Se ele é propriedade do motorista ou da empresa;
- Se a carga transportada é vinculada à transportadora;
- Modelo da carroceria;
- Se viaja em comboio ou sozinho;
- Se transporta ou não equipamentos extras;
- Região por onde o veículo circulação;
- Histórico e perfil do caminhoneiro (caminhoneiros com histórico de sinistros e perfil imprudente pagam mais pelo seguro);
- Distâncias percorridas.

Vale lembrar que, na hora contratar o seguro de caminhão, é possível proteger todo o veículo ou apenas a sua carga.

É importante avaliar cada um dos custos e vantagens das opções, para só então fazer a melhor escolha.

## Categorias de seguro de caminhão

Fora as duas modalidades de cobertura já citadas aqui (a básica e a compreensiva), existem ainda quatro categorias de seguro para caminhão, que também serão fundamentais no momento de calcular a proteção para o veículo.

Elas são consideradas “subcategorias” que, juntas às coberturas citadas, oferecem proteções personalizadas ao usuário.

Você poderá contratar, por exemplo, um seguro de caminhão por quilômetro rodado e com cobertura compreensiva.

Conheça melhor as opções a seguir.

### Seguro de caminhão por quilômetro rodado

Esse seguro é voltado para pessoas que possuem caminhão de transporte de cargas e preferem pagar apenas o equivalente ao uso do veículo.

Essa modalidade é cobrada mensalmente.

Além disso, o cálculo do seguro de caminhão é feito todos os meses, com base em dados como a distância a ser percorrida, período do percurso e região por onde o caminhão trafegará.

Isso significa que, nos períodos em que o veículo não rodar, valores não serão cobrados pelo seguro.

### Seguro de caminhão para carregamentos perigosos

Se o segurador costuma transportar carregamentos perigosos - como combustíveis, produtos químicos ou mesmo gases -, essa pode ser a melhor opção de seguro a ser escolhida.

O seguro deste tipo cobre os danos causados pelo produto transportado após um acidente.

Apesar do que você pode imaginar, o custo para a proteção destes carregamentos costuma ser menor.

Afinal de contas, esse tipo de transporte exige motoristas ainda mais capacitados, algo

que diminui as chances de acidentes.

### Seguro para veículo de até 20 anos

O cálculo do seguro de caminhão com 20 anos ou mais de fabricação pode acabar saindo muito alto, se feito em uma das opções anteriores.

Por isso, a maioria das seguradoras possui uma opção específica para esse tipo de veículo, com valores mais acessíveis.

### Seguro para caminhões de frotas

As empresas de transportes ou frotas de caminhões podem contar com uma modalidade especial de seguro.

Nela, os valores são mais justos, com benefícios voltados para frotas.

Esse tipo de seguro protege todos os veículos da empresa e conta com coberturas como colisões, roubos, alagamentos e incêndios.

Sem contar a cobertura para terceiros. Todos os veículos cobertos são colocados em uma única apólice, facilitando o controle financeiro do cliente.

### Seguro para caminhão também conta com assistência 24 horas?

Assim como nos seguros das demais categorias de veículos, os seguros para caminhão também contam com a assistência 24 horas.

Independentemente do tipo de seguro escolhido e da cobertura contratada, a maioria das seguradoras oferece a assistência 24 horas com serviços como:

- Socorro a pane seca, mecânica ou elétrica;
- Serviço de guincho;
- Chaveiro;
- Assistência em viagens; e mais.

### Valores aproximados do cálculo do seguro de caminhão

Como citado até aqui, os custos de um seguro de caminhão podem variar muito, inclusive de acordo com o modelo do veículo.

No entanto, é importante ter certa noção dos valores.

Assim, você terá maior facilidade em perceber se as coberturas oferecidas pelo corretor valem mesmo a pena.

Foi para te ajudar com esse cuidado que realizamos simulações com várias seguradoras.

Para as cotações, foram considerados os valores dos modelos de acordo com a tabela FIPE. Veja a seguir.

Marca	Modelo	Ano	Valor (FIPE)	Valor seguro
VW	24.280 CONST	2014	R\$ 229.247,00	R\$ 9.140,00
VW	24.250 CONST	2012	R\$ 163.865,00	R\$ 9.950,00
VW	31.320 CONST	2008	R\$ 142.715,00	R\$ 9.140,00
VW	19.320 CONST REB.	2011	R\$ 138.094,00	R\$ 9.220,00
Scania	R 440 HIGLINE REB	2014	R\$ 408.857,00	R\$ 17.800,00
Iveco	STRALIS HD 570S42T REB	2008	R\$ 180.785,00	R\$ 13.820,00
Volvo	FH 440 6X4 REB.	2012	R\$ 314.504,00	R\$ 17.895,00

Ford	CARGO 2629 6X4 TB	2013	R\$ 192.367,00	R\$ 15.510,00
Ford	CARGO 2628E 6X4	2012	R\$ 157.836,00	R\$ 11.200,00
MBenz	AXXOR 2035	2011	R\$ 182.432,00	R\$ 9.500,00

Fonte: [www.segurodecaminhao.com.br](http://www.segurodecaminhao.com.br). Consulta em julho/19.

É importante lembrar que os valores da tabela são apenas aproximados.

Afinal de contas, critérios como perfil do motorista, chassi, região onde o veículo circula, espécie de carga transportada e CNPJ da empresa podem alterar o valor final da contratação do serviço.

Resumindo, para calcular seguro de caminhão (<https://www.seguroauto.org/seguro-para-caminhoes>), é preciso considerar diversos fatores, como o tipo de seguro escolhido, o perfil do motorista, o tipo de carga e a distância ou lugares por onde o veículo trafega.

Faça uma simulação e descubra o valor cobrado para o seu perfil.

\*O SeguroAuto.org não se responsabiliza pelos valores aqui mencionados, visto que o preço do seguro pode variar conforme o perfil de cada motorista.

Artigos relacionados:

- [Como calcular seguro de veículos \(https://www.seguroauto.org/como-calcular-seguro-de-veiculos\)](https://www.seguroauto.org/como-calcular-seguro-de-veiculos)
- [Como calcular seguro auto em 10 passos \(https://www.seguroauto.org/como-calcular-seguro-auto-em-10-passos\)](https://www.seguroauto.org/como-calcular-seguro-auto-em-10-passos)
- [Seguro de caminhão é caro? Veja como garantir um... \(https://www.seguroauto.org/seguro-de-caminhao-e-caro\)](https://www.seguroauto.org/seguro-de-caminhao-e-caro)
- [Seguro: calcular o valor exato envolve diversos fatores \(https://www.seguroauto.org/seguro-calcular-o-valor-exato-envolve-diversos-fatores/\)](https://www.seguroauto.org/seguro-calcular-o-valor-exato-envolve-diversos-fatores/)

Leia mais artigos sobre:



**Jeniffer Elaina da Silva**

**(<https://www.seguroauto.org/autor/jenifferelainadasilvaredatora/>)**

Especialista em seguros, Jeniffer Elaina trabalha com redação, revisão e otimização SEO desde 2012. É formada em Marketing com pós em Administração na FGV e atualmente cursa Gestão de Seguros. É apaixonada pelo que faz.

## 2 COMENTÁRIOS

**José Sergio Dias Oliveira** says:  
5 de outubro de 2018 às 11:23 am

Olá,

[Imprimir](#)



## Preço Médio de Veículos - Consulta de Carros e Utilitários Pequenos - Pesquisa comum - FIPE

Mês de referência:	outubro de 2019
Código Fipe:	001285-8
Marca:	Fiat
Modelo:	Ducato Minibus 2.3 ME Diesel
Ano Modelo:	2011 Diesel
Autenticação	26dmfmqd93gk
Data da consulta	sexta-feira, 18 de outubro de 2019 16:07
Preço Médio	R\$ 63.120,00

A large, stylized handwritten signature in blue ink, located in the upper right corner of the page.

A small, stylized handwritten signature in blue ink, located on the right side of the page.

A small, stylized handwritten signature in blue ink, located on the right side of the page.

A small, stylized handwritten signature in blue ink, located on the right side of the page.

A large, complex handwritten signature in blue ink, located on the right side of the page.

A small, stylized handwritten signature in blue ink, located at the bottom center of the page.

A small, stylized handwritten signature in blue ink, located on the right side of the page.

A small, stylized handwritten signature in blue ink, located at the bottom right of the page.

A small, stylized handwritten signature in blue ink, located at the bottom right of the page.



[Página Principal](#) > [Catálogo](#) > [Ficha técnica](#)

Compartilhe:

**Ficha Técnica** [Busca detalhada](#)

**Fiat Ducato Minibus 2.3**

**Ano** 2011  
**Combustível** Diesel  
**Seguro** R\$ 3.682<sup>1</sup>  
**Procedência** Nacional  
**Configuração** Van  
**Lugares** 16  
**Geração** 2  
**Índice CNW** ? 58,36

**Motor**  
**Instalação** Dianteiro  
**Disposição** Transversal  
**Cilindros** 4 em linha  
**Válvulas por cilindro** 4  
**Razão de compressão** 19:1  
**Cilindrada** 2287 cm<sup>3</sup>  
**Código do motor** Multijet  
**Peso/potência** 16,54 kg/cv  
**Peso/torque** 68,40 kg/kgfm

**Transmissão**

**Tração** Dianteira

**Suspensão**

**Dianteira** Independente, McPherson  
**Traseira** Eixo rígido

**Freios**

**Dianteiros** Disco ventilado

**Direção**

**Assistência** Hidráulica

**Pneus**

**Dianteiros** 205/70 R15  
**Traseiros** 205/70 R15

**Dimensões**

**Comprimento** 5099 mm  
**Distância entre-eixos** 3200 mm  
**Bitola dianteira** 1720 mm  
**Porta-malas** 150 litros  
**Peso** 2100 kg

**Desempenho**

**Velocidade máxima** 156 km/h

**Consumo**

**Urbano** 10 km/l

**Autonomia**

**Urbana** 800 km

**Preço** R\$ 60.965  
**IPVA** R\$ 2.439<sup>2</sup>  
**Revisões** R\$ 4.304 até 60.000 km  
**Garantia** 1 ano  
**Porte** Médio  
**Portas** 3

**Ranking CNW** ? 11241

**Aspiração** Turbocompressor  
**Alimentação** Injeção direta  
**Comando de válvulas** Duplo no cabeçote, correia dentada  
**Diâmetro dos cilindros** 88 mm  
**Curso dos pistões** 94 mm  
**Potência máxima** 127 cv a 3600 rpm  
**Torque máximo** 30,7 kgfm a 1800 rpm  
**Torque específico** 13,42 kgfm/litro  
**Potência específica** 55,53 cv/litro

**Câmbio** Manual de 5 marchas  
**Acoplamento** Embreagem monodisco a seco

**Elemento elástico** Mola helicoidal  
**Elemento elástico** Feixe de molas semielípticas

**Traseiros** Disco sólido

**Diâmetro mínimo de giro** 12,1 m

**Altura do flanco** 143,5 mm  
**Altura do flanco** 143,5 mm

**Largura** 1998 mm  
**Altura** 2135 mm

**Bitola traseira** 1710 mm  
**Tanque de combustível** 80 litros  
**Carga útil** 1200 kg

**Aceleração 0-100 km/h** 20 s

**Rodoviário** 12 km/l

**Rodoviária** 960 km



- [Avaliação da Fiat](#)
- [Avaliação do DUCATO](#)
- [Anúncios de DUCATO e](#)
- [Comparar com outros c](#)
- [Mais versões do DUCAT](#)
- [Catálogo Fiat](#)
- [Opinião do Dono](#)
- [Notícias do DUCATO](#)
- [Concessionárias Fiat](#)
- [Vídeos do DUCATO](#)

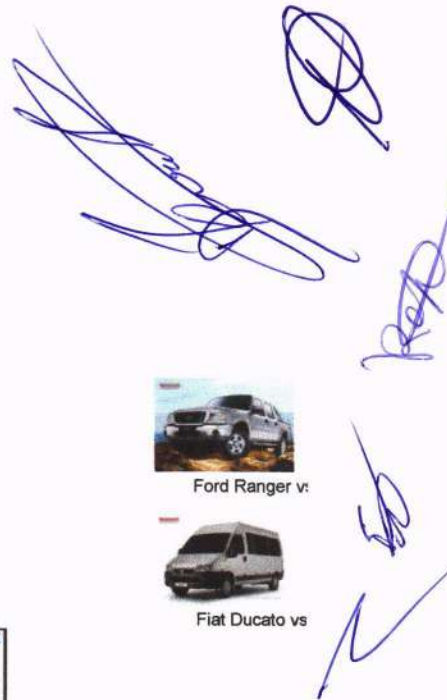

Ford Ranger vs



Fiat Ducato vs



**Fotos**

Carrosnaweb  
www.carrosnaweb.com.br



www.carrosnaweb.com.br



Forc  
Van  
2011  
R\$:



Fiat  
Minil  
2011  
R\$:



Mer  
Van  
2001  
R\$:



Ivec  
Minil  
3.0  
2011  
R\$:



Ren  
Minil  
2001  
R\$:

As informações no website podem conter imprecisões técnicas ou erros tipográficos.  
As informações contidas no website podem ser alteradas a qualquer momento sem aviso prévio.  
Algumas informações no website podem não estar atualizadas devido a alterações no produto posteriores ao lançamento ou à última atualização do website.

Material ilustrativo. Alguns itens mostrados podem ser opcionais e/ou referem-se a outras versões.

<sup>1</sup> Preço médio aproximado, pode apresentar diferença de acordo com diversos fatores.

<sup>2</sup> Valor aproximado para o estado de São Paulo, veja a alíquota para demais estados aqui.

Like 0

Tweet



**Al mejor precio**

Empresa especializada en clientes de Latinoamérica con servicios exclusivos

Autocaravan Express, S.A.

[ABRIR >](#)



**Alquiler de Casa Rodantes**

Equipamiento completo, asistencia 24 h en toda Europa, seguro a todo riesgo con franquicia

Autocaravan Express, S.A.

[ABRIR >](#)

[Voltar](#) [Topo](#)



procure por código, nome, marca...

Bem-vindo :)  
Entre ou cadastre-se



Todos os departamentos Ofertas do dia Celulares Móveis Eletrodomésticos Tv e Vídeo Informática

Automotivo > Pneus

# Pneu Aptany Aro 15 RP203 205/70R15 96H

Código bk3360036h | [Ver descrição completa](#) | Aptany



★★★★★ [Avaliar produto](#)



Vendido e entregue por [PneuStore](#)

por R\$ **273,39** à vista (5% de desconto)

ou R\$ 287,78 em 9x de R\$ 31,98 sem juros

[Mais formas de pagamento](#)

Adicionar à sacola

[Consultar prazo e valor do frete](#)

00000-000  [Não sei o CEP](#)

## Produtos patrocinados



*[Handwritten signature]*

*[Handwritten signature]*

*[Handwritten signature]*

*[Handwritten signature]*





## Nissan Zero, Taxa Zero.

Nissan

Não perca esta chance de levar o seu Nissan March SL CVT, com taxa zero em 36x.

ABRIR

# Capacidade de Óleo de Motor dos Automóveis

Capacidade volumétrica dos veículos da marca: FIAT



Modelos	Capacidade Volumetrica em L
BRAVA HGT 1.8 / MAREA 1.8 16V / MAREA WEEKEND 1.8 16V	4.3
BRAVA SL / ELX	4 / 4,5
COMBINATO	6
COUPÉ 2.0 16V	5.8
DOBLÔ	2,7 / 4,2
DUCATO 15	6
DUNA	4
DUNA	3,5 / 4
ELBA 1.5 / FIORINO 1.0	4
ELBA 1.6 / PICK-UP 1.6	4
FIORINO1.5 / PICK-UP 1.5	3.5
MAREA / MAREA WEEKEND 2.0 20V - TURBO	5
MAREA / MAREA WEEKEND 2.4 20V	5.5

MAXI	6
MINIBUS	6
PALIO 1.0 / 1.5	3.5
PALIO 1.3 FIRE	3.5
PALIO 1.6 16V	4.2
PALIO WEEKEND 1.3 FIRE	3.5
PALIO WEEKEND 1.5	3.5
PALIO WEEKEND 1.6 16V	4.2
PICK-UP 1.0	4
PREMIO	4
SIENA 1.0 / 1.3 FIRE	3.5
SIENA EL	3.5
SIENA ELX	3.8
SIENA HL / SIENA STILE	4.2
STILO	3,5 / 4,5
STRADA LX	4.2
STRADA TREKKING	3.8
STRADA WORKING	3.5
TEMPRA 16V	4.8
TEMPRA I.E	5.1
TEMPRA STILE	5.1
TEMPRA SW / TIPO 2.0 / TIPO 2.0 16V	5.2
TIPO 1.6	3.7
UNO 1.3	3.7
UNO 1.5	4
UNO 1.6	4
UNO MILLE	4
UNO TURBO	3.7

<< [Escolher outra marca!](#) (capacidade\_oleo\_motor\_automoveis)

ⓘ

### Cabeçote Amarok 2.0 Diesel

Turbo / Diesel - R\$3300,00

Parcelamos em 3 Vezes No Cartão - Ou  
Desconto Pagamento a Vista / Enviamos P/  
Todo Brasil

ferrazimport.com

ABRIR

[HOME \(HOME\)](#)

[CONTATO \(CONTATO\)](#)

[TABELAS DE TORQUE \(TABELA\\_TORQUE\\_CABECOTE\)](#)

[CAPACIDADE DE ÓLEO \(CAPACIDADE\\_OLEO\\_MOTOR\\_AUTOMOVEIS\)](#)



PROCURAR



Telefone:  
**(43) 3551-3266**



Carrinho  
**R\$0,00**

☰ CATEGORIAS ▾ LOJA BLOG

Home > Loja > Filtro > Filtro de Ar > Tecfil ARS1014

## TECFIL ARS1014

Código: 01529400689



IMAGEM NÃO  
DISPONÍVEL



Compre em até 12x Filtro Ar (C27278/1/Wr317) Tecfil ARS1014 (unitário), confira a aplicação completa. Qualquer dúvida sobre o produto ou aplicação entre em contato com a nossa equipe.

[Privacidade - Termos de Utilização](#)

**R\$69,00**× **Fora de estoque**

SHARE(0)

**DESCRIÇÃO****DESCRIÇÃO**

Filtro Ar (C27278/1/Wr317) Tecfil ARS1014 (unitário)

AUDI - Não se aplica

BMW - Não se aplica

CHERY - Não se aplica

CHEVROLET - Não se aplica

CITROEN - Não se aplica

FIAT - DUCATO 2.3 DIESEL MULTIJET 09/;

FORD - Não se aplica

HONDA - Não se aplica

HYUNDAI - Não se aplica

JAC MOTORS - Não se aplica

JEEP - Não se aplica

KIA MOTORS - Não se aplica

LAND ROVER - Não se aplica

MERCEDES BENZ - Não se aplica

MITSUBISHI - Não se aplica

NISSAN - Não se aplica

PEUGEOT - Não se aplica

RENAULT - Não se aplica

SUZUKI - Não se aplica

TOYOTA - Não se aplica

VOLKSWAGEN - Não se aplica

Você ainda tem dúvida sobre o produto?

Você não encontrou o que queria?

Entre em contato com a nossa equipe!

Produto novo, a pronta entrega com garantia e nota fiscal.

Refinar **BUSCA:**

Veículo

Marca

Modelo

Ano

Filtrar



Cód. PEC3023

## Filtro de Combustível - Tecfil - PEC3023 - Unitário

### Descrição

Filtro de Combustível

### Aplicação

MERCEDES BENZ OF-1418 2004 | MOTOR OM 904 LA - MERCEDES BENZ OF-1418 2005 | MOTOR OM 904 LA - MERCEDES BENZ ...

### Especificação

Linha: Pesada

Compartilhar Produto

Estoque  
Medauto  
Autopeça

Estoque  
Outras Unidades

Vendido e entregue por  
**Medauto Autopeça**

**R\$ 53,96**

Disponível em  
Estoque

**2** Itens

Quantidade - 1 +

Adicionar ao carrinho

## Especificações do Fabricante

Marca	Tecfil
Código da Peça	PEC3023
Linha	Pesada
Peso Bruto	0.115 kg

## Compatível com

Ônibus

MERCEDES BENZ

OF-1418

Ano

## Avaliações do produto

★★★★★ Seja o primeiro a avaliar este produto!

★ AVALIAR ESTE PRODUTO



Digite o produto, marca, veículo

Home (/) / Filtros (/categoria/52/filtros)  
/ Filtros óleo p/ Motor (/categoriasub/262/filtros-leo-p-motor)  
/ Filtro Oleo Citroen/fiat/peugeot (ref Psl-657)



([https://ecommerce.vipsystem.com.br/id/1/produto/1\\_34096\\_1.jpg](https://ecommerce.vipsystem.com.br/id/1/produto/1_34096_1.jpg))

Compartilhe este produto

# Filtro Oleo Citroen/fiat/peugeot (ref Psl-657)

Código interno: 34096 | Marca: WEGA

R\$ 26,01

5X de R\$ 5,68 nos cartões | [Ver Parcelas](#)

2 em estoque

 [Comprar](#)

## Frete e prazo

Preencha seu cep abaixo

Informe seu CEP

 [Calcular o Frete](#)

## Descrição do produto

CITROEN - JUMPER Ônibus (244, Z\_) - 2.3 HDi(126Cv) - 08/2008  
CITROEN - JUMPER Caixa - 2.3 HDi(127Cv) - 10/2009  
FIAT - DUCATO Ônibus (244, Z\_) - 2.3 JTD(126Cv) - 12/2009  
FIAT - DUCATO Ônibus (250, 290) - 130 Multijet 2,3 D(126Cv) - 01/2010  
FIAT - DUCATO Caminhão de plataforma/chassis (244) - 2.3 JTD(126Cv) - 12/2009  
FIAT - DUCATO Caixa (244) - 2.3 JTD(126Cv) - 12/2009  
FIAT - DUCATO Caixa (250, 290) - 130 Multijet 2,3 D(126Cv) - 08/2006  
PEUGEOT - BOXER Caixa - 2.3 HDi(126Cv) - 02/2007

Os principais produtos em Filtros óleo p/ Motor

# Preço do seguro para ducato 2011

Valor médio deste seguro no Brasil

**R\$ 3.100,00**

- **Ducato Minibus 2.3 Me Diesel Fiat | 2011**

Contratado por: Feminino, 57 anos  
Na cidade de: Arujá (SP)  
Seguro de carro contratado há poucos dias

Seguro para Ducato Minibus 2.3 Me Diesel, valor do seguro aproximado de R\$ 3.100,00

R\$ 4.067,32

[CHAMAR CORRETOR](#)

- **Ducato Cargo Curto 2.3 Me Diesel Fiat | 2011**

Contratado por: Masculino, 56 anos  
Na cidade de: Maricá (RJ)  
Seguro de carro contratado há poucos dias

Seguro para Ducato Cargo Curto 2.3 Me Diesel, valor do seguro aproximado de R\$ 3.100,00

R\$ 4.838,66

[CHAMAR CORRETOR](#)

- **Ducato Cargo Curto 2.3 Me Diesel Fiat | 2011**

Contratado por: Masculino, 62 anos  
Na cidade de: Campinas (SP)  
Seguro de carro contratado há 1 mês

Seguro para Ducato Cargo Curto 2.3 Me Diesel, valor do seguro aproximado de R\$ 3.100,00

R\$ 3.308,13

[CHAMAR CORRETOR](#)

- **Ducato Minibus 2.3 Me Diesel Fiat | 2011**

Contratado por: Feminino, 46 anos  
Na cidade de: Contagem (MG)  
Seguro de carro contratado há 2 meses e 4 dias

Seguro para Ducato Minibus 2.3 Me Diesel, valor do seguro aproximado de R\$ 3.100,00

R\$ 2.768,01

[CHAMAR CORRETOR](#)

- **Ducato Maxi. Curta 2.3 T.Alto Me Diesel Fiat | 2011**



Contratado por: Masculino, 39 anos  
Na cidade de: Valentim Gentil (SP)  
Seguro de carro contratado há 2 meses e 6 dias

Seguro para Ducato Maxi. Curta 2.3 T.Alto Me Diesel, valor do seguro aproximado de R\$ 3.100,00  
R\$ 1.330,69

[CHAMAR CORRETOR](#)

• **Ducato Maxi. Long. 2.3 T.Alto Me Diesel Fiat | 2011**

Contratado por: Masculino, 51 anos  
Na cidade de: Sumidouro (RJ)  
Seguro de carro contratado há 3 meses e 16 dias

Seguro para Ducato Maxi. Long. 2.3 T.Alto Me Diesel, valor do seguro aproximado de R\$ 3.100,00  
R\$ 3.970,16

[CHAMAR CORRETOR](#)

• **Ducato Multi Long. 2.3 T.Alto Me Diesel Fiat | 2011**

Contratado por: Feminino, 45 anos  
Na cidade de: Curitiba (PR)  
Seguro de carro contratado há 4 meses e 16 dias

Seguro para Ducato Multi Long. 2.3 T.Alto Me Diesel, valor do seguro aproximado de R\$ 3.100,00  
R\$ 1.824,31

[CHAMAR CORRETOR](#)

• **Ducato Maxi. Long. 2.3 T.Alto Me Diesel Fiat | 2011**

Contratado por: Masculino, 45 anos  
Na cidade de: Bauru (SP)  
Seguro de carro contratado há 5 meses e 3 dias

Seguro para Ducato Maxi. Long. 2.3 T.Alto Me Diesel, valor do seguro aproximado de R\$ 3.100,00  
R\$ 3.162,60

[CHAMAR CORRETOR](#)

• **Ducato Multi Long. 2.3 T.Alto Me Diesel Fiat | 2011**

Contratado por: Feminino, 62 anos  
Na cidade de: Campinas (SP)  
Seguro de carro contratado há mais de 6 meses

Seguro para Ducato Multi Long. 2.3 T.Alto Me Diesel, valor do seguro aproximado de R\$ 3.100,00  
R\$ 2.657,61

[CHAMAR CORRETOR](#)

• **Ducato Multi Long. 2.3 T.Alto Me Diesel Fiat | 2011**

Contratado por: Feminino, 43 anos  
Na cidade de: São Paulo (SP)  
Seguro de carro contratado há mais de 6 meses

## TRANSPORTE DE PROFESSORES

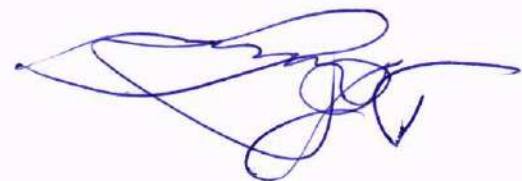

[Imprimir](#)The logo for Fipe (Fundação Instituto de Pesquisas Econômicas) features the word "fipe" in a lowercase, serif font. The letter "i" has a red dot above it. The text is positioned between two horizontal blue lines.Fundação Instituto de  
Pesquisas Econômicas

## Preço Médio de Veículos - Consulta de Carros e Utilitários Pequenos - Pesquisa comum - FIPE

●  
Mês de referência:

outubro de 2019

Código Fipe:

001285-8

Marca:

Fiat

Modelo:

Ducato Minibus 2.3 ME Diesel

Ano Modelo:

2011 Diesel

Autenticação

26dmfmqd93gk

Data da consulta

sexta-feira, 18 de outubro de 2019 16:07

Preço Médio

R\$ 63.120,00



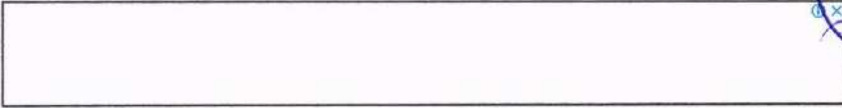

[Página Principal](#) > [Catálogo](#) > [Ficha técnica](#)

Compartilhe

**Ficha Técnica** [Busca detalhada](#)

**Fiat Ducato Minibus 2.3**

Ano 2011  
 Combustível Diesel  
 Seguro R\$ 3.682<sup>1</sup>  
 Procedência Nacional  
 Configuração Van  
 Lugares 16  
 Geração 2  
 Índice CNW ? 58,36

Preço R\$ 60.965  
 IPVA R\$ 2.439<sup>2</sup>  
 Revisões R\$ 4.304 até 60.000 km  
 Garantia 1 ano  
 Porte Médio  
 Portas 3

Ranking CNW ? 11241

**Motor**  
 Instalação Dianteiro  
 Disposição Transversal  
 Cilindros 4 em linha  
 Válvulas por cilindro 4  
 Razão de compressão 19:1  
 Cilindrada 2287 cm<sup>3</sup>  
 Código do motor Multijet  
 Peso/potência 16,54 kg/cv  
 Peso/torque 68,40 kg/kgfm

Aspiração Turbocompressor  
 Alimentação Injeção direta  
 Comando de válvulas Duplo no cabeçote, correia dentada  
 Diâmetro dos cilindros 88 mm  
 Curso dos pistões 94 mm  
 Potência máxima 127 cv a 3600 rpm  
 Torque máximo 30,7 kgfm a 1800 rpm  
 Torque específico 13,42 kgfm/litro  
 Potência específica 55,53 cv/litro

**Transmissão**  
 Tração Dianteira

Câmbio Manual de 5 marchas  
 Acoplamento Embreagem monodisco a seco

**Suspensão**  
 Dianteira Independente, McPherson  
 Traseira Eixo rígido

Elemento elástico Mola helicoidal  
 Elemento elástico Feixe de molas semielípticas

**Freios**  
 Dianteiros Disco ventilado

Traseiros Disco sólido

**Direção**  
 Assistência Hidráulica

Diâmetro mínimo de giro 12,1 m

**Pneus**  
 Dianteiros 205/70 R15  
 Traseiros 205/70 R15

Altura do flanco 143,5 mm  
 Altura do flanco 143,5 mm

**Dimensões**  
 Comprimento 5099 mm  
 Distância entre-eixos 3200 mm  
 Bitola dianteira 1720 mm  
 Porta-malas 150 litros  
 Peso 2100 kg

Largura 1998 mm  
 Altura 2135 mm  
 Bitola traseira 1710 mm  
 Tanque de combustível 80 litros  
 Carga útil 1200 kg

**Desempenho**  
 Velocidade máxima 156 km/h

Aceleração 0-100 km/h 20 s

**Consumo**  
 Urbano 10 km/l

Rodoviário 12 km/l

**Autonomia**  
 Urbana 800 km

Rodoviária 960 km



**Fotos**



- [Avaliação da Fiat](#)
- [Avaliação do DUCATO](#)
- [Anúncios de DUCATO](#)
- [Comparar com outros c](#)
- [Mais versões de DUCAT](#)
- [Catálogo Fiat](#)
- [Opinião do Dono](#)
- [Notícias do DUCATO](#)
- [Concessionárias Fiat](#)
- [Vídeos do DUCATO](#)



Ford Ranger vs



Fiat Ducato vs

Carrosnaweb  
www.carrosnaweb.com.br



www.carrosnaweb.com.br



Forc  
Van  
2011  
R\$



Fiat  
Minil  
2011  
R\$



Mer  
Van  
200  
R\$



Iveco  
Minil  
3.0  
2011  
R\$



Ren  
Minil  
200  
R\$

As informações no website podem conter imprecisões técnicas ou erros tipográficos.  
As informações contidas no website podem ser alteradas a qualquer momento sem aviso prévio.  
Algumas informações no website podem não estar atualizadas devido a alterações no produto posteriores ao lançamento ou à última atualização do website.

Material ilustrativo. Alguns itens mostrados podem ser opcionais e/ou referem-se a outras versões.

<sup>1</sup> Preço médio aproximado, pode apresentar diferença de acordo com diversos fatores.

<sup>2</sup> Valor aproximado para o estado de São Paulo, veja a alíquota para demais estados [aqui](#).

Like 0

Tweet



**Al mejor precio**

Empresa especializada en clientes de Latinoamérica con servicios exclusivos

Autocaravan Express, S.A.

[ABRIR >](#)



**Alquiler de Casa Rodantes**

Equipamiento completo, asistencia 24 h en toda Europa, seguro a todo riesgo con franquicia

Autocaravan Express, S.A.

[ABRIR >](#)

[Voltar](#) [Topo](#)



procure por código, nome, marca...

Bem-vindo :)  
Entre ou cadastre-se



Todos os departamentos Ofertas do dia Celulares Móveis Eletrodomésticos Tv e Vídeo Informática

Automotivo > Pneus

# Pneu Aptany Aro 15 RP203 205/70R15 96H

Código bk3360036h | [Ver descrição completa](#) | Aptany



★★★★★ [Avaliar produto](#)

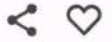

Vendido e entregue por [PneuStore](#)

por R\$ **273,39** à vista (5% de desconto)

ou R\$ 287,78 em 9x de R\$ 31,98 sem juros

[Mais formas de pagamento](#)

Adicionar à sacola

[Consultar prazo e valor do frete](#)

00000-000

## Produtos patrocinados



*[Handwritten signatures and scribbles in blue ink]*



ⓘ x

## Nissan Zero, Taxa Zero.

Nissan

Não perca esta chance de levar o seu Nissan March SL CVT, com taxa zero em 36x.

ABRIR

# Capacidade de Óleo de Motor dos Automóveis

Capacidade volumétrica dos veículos da marca: FIAT



Modelos	Capacidade Volumetrica em L
BRAVA HGT 1.8 / MAREA 1.8 16V / MAREA WEEKEND 1.8 16V	4.3
BRAVA SL / ELX	4 / 4,5
COMBINATO	6
COUPÉ 2.0 16V	5.8
DOBLÔ	2,7 / 4,2
DUCATO 15	6
DUNA	4
DUNA	3,5 / 4
ELBA 1.5 / FIORINO 1.0	4
ELBA 1.6 / PICK-UP 1.6	4
FIORINO1.5 / PICK-UP 1.5	3.5
MAREA / MAREA WEEKEND 2.0 20V - TURBO	5
MAREA / MAREA WEEKEND 2.4 20V	5.5



MAXI	6
MINIBUS	6
PALIO 1.0 / 1.5	3.5
PALIO 1.3 FIRE	3.5
PALIO 1.6 16V	4.2
PALIO WEEKEND 1.3 FIRE	3.5
PALIO WEEKEND 1.5	3.5
PALIO WEEKEND 1.6 16V	4.2
PICK-UP 1.0	4
PREMIO	4
SIENA 1.0 / 1.3 FIRE	3.5
SIENA EL	3.5
SIENA ELX	3.8
SIENA HL / SIENA STILE	4.2
STILO	3,5 / 4,5
STRADA LX	4.2
STRADA TREKKING	3.8
STRADA WORKING	3.5
TEMPRA 16V	4.8
TEMPRA I.E	5.1
TEMPRA STILE	5.1
TEMPRA SW / TIPO 2.0 / TIPO 2.0 16V	5.2
TIPO 1.6	3.7
UNO 1.3	3.7
UNO 1.5	4
UNO 1.6	4
UNO MILLE	4
UNO TURBO	3.7

<< [Escolher outra marca!](#) (capacidade\_oleo\_motor\_automoveis)

**Cabeçote Amarok 2.0 Diesel**

Turbo / Diesel - R\$3300,00

Parcelamos em 3 Vezes No Cartão - Ou  
Desconto Pagamento a Vista / Enviamos P/  
Todo Brasil

ferrazimport.com

ABRIR

**HOME (HOME)**

**CONTATO (CONTATO)**

**TABELAS DE TORQUE (TABELA\_TORQUE\_CABECOTE)**

**CAPACIDADE DE ÓLEO (CAPACIDADE\_OLEO\_MOTOR\_AUTOMOVEIS)**



Procurar por produtos...

PROCURAR



Telefone: (43) 3551-3266



Carrinho R\$0,00



CATEGORIAS

LOJA

BLOG

Home > Loja > Filtro > Filtro de Ar > Tecfil ARS1014

### TECFIL ARS1014

Código: 01529400689



IMAGEM NÃO DISPONÍVEL



Compre em até 12x Filtro Ar (C27278/1/Wr317) Tecfil ARS1014 (unitário), confira a aplicação completa. Qualquer dúvida sobre o produto ou aplicação entre em contato com a nossa equipe.

Privacidade - Termos de Utilização

R\$69,00

× Fora de estoque

SHARE(0)



DESCRIÇÃO

DESCRIÇÃO

Filtro Ar (C27278/1/Wr317) Tecfil ARS1014 (unitário)

- AUDI - Não se aplica
- BMW - Não se aplica
- CHERY - Não se aplica
- CHEVROLET - Não se aplica
- CITROEN - Não se aplica
- FIAT - DUCATO 2.3 DIESEL MULTIJET 09/;
- FORD - Não se aplica
- HONDA - Não se aplica
- HYUNDAI - Não se aplica
- JAC MOTORS - Não se aplica
- JEEP - Não se aplica
- KIA MOTORS - Não se aplica
- LAND ROVER - Não se aplica
- MERCEDES BENZ - Não se aplica
- MITSUBISHI - Não se aplica
- NISSAN - Não se aplica
- PEUGEOT - Não se aplica
- RENAULT - Não se aplica
- SUZUKI - Não se aplica
- TOYOTA - Não se aplica
- VOLKSWAGEN - Não se aplica

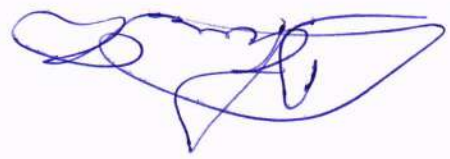

Você ainda tem dúvida sobre o produto?  
 Você não encontrou o que queria?  
 Entre em contato com a nossa equipe!



Produto novo, a pronta entrega com garantia e nota fiscal.



Refinar **BUSCA:**

Veículo

Marca

Modelo

Ano

Filtrar



Cód. PEC3023

## Filtro de Combustível - Tecfil - PEC3023 - Unitário

### Descrição

Filtro de Combustível

### Aplicação

MERCEDES BENZ OF-1418 2004 | MOTOR OM 904 LA - MERCEDES BENZ OF-1418 2005 | MOTOR OM 904 LA - MERCEDES BENZ ...

### Especificação

Linha: Pesada

Compartilhar Produto

Estoque  
Medauto  
Autopeça

Estoque  
Outras Unidades

Vendido e entregue por  
Medauto Autopeça

R\$ 53,96

Disponível em  
Estoque

2 Itens

Quantidade - 1

Adicionar ao carrinho

## Especificações do Fabricante

Marca	Tecfil
Código da Peça	PEC3023
Linha	Pesada
Peso Bruto	0.115 kg

## Compatível com

Ônibus

MERCEDES BENZ

OF-1418

Ano

## Avaliações do produto

★★★★★ Seja o primeiro a avaliar este produto!

★ AVALIAR ESTE PRODUTO



*[Handwritten signature]*

Digite o produto, marca, veículo

Home (/) / Filtros (/categoria/52/filtros)  
/ Filtros óleo p/ Motor (/categoriasub/262/filtros-leo-p-motor)  
/ Filtro Oleo Citroen/fiat/peugeot (ref Psl-657)



([https://ecommerce.vipsystem.com.br/id/1/produto/1\\_34096\\_1.jpg](https://ecommerce.vipsystem.com.br/id/1/produto/1_34096_1.jpg))

Compartilhe este produto

*[Handwritten signatures and marks]*

*[Handwritten marks]*

# Filtro Oleo Citroen/fiat/peugeot (ref Psl-657)

Código interno: 34096 | Marca: WEGA

R\$ 26,01

5X de R\$ 5,68 nos cartões | [Ver Parcelas](#)

2 em estoque

 [Comprar](#)

## Frete e prazo

Preencha seu cep abaixo

Informe seu CEP

 [Calcular o Frete](#)

## Descrição do produto

CITROEN - JUMPER Ônibus (244, Z\_) - 2.3 HDi(126Cv) - 08/2008  
CITROEN - JUMPER Caixa - 2.3 HDi(127Cv) - 10/2009  
FIAT - DUCATO Ônibus (244, Z\_) - 2.3 JTD(126Cv) - 12/2009  
FIAT - DUCATO Ônibus (250, 290) - 130 Multijet 2,3 D(126Cv) - 01/2010  
FIAT - DUCATO Caminhão de plataforma/chassis (244) - 2.3 JTD(126Cv) - 12/2009  
FIAT - DUCATO Caixa (244) - 2.3 JTD(126Cv) - 12/2009  
FIAT - DUCATO Caixa (250, 290) - 130 Multijet 2,3 D(126Cv) - 08/2006  
PEUGEOT - BOXER Caixa - 2.3 HDi(126Cv) - 02/2007

Os principais produtos em Filtros óleo p/ Motor

# Preço do seguro para ducato 2011

Valor médio deste seguro no Brasil

**R\$ 3.100,00**

- **Ducato Minibus 2.3 Me Diesel Fiat | 2011**

Contratado por: Feminino, 57 anos  
Na cidade de: Arujá (SP)  
Seguro de carro contratado há poucos dias

Seguro para Ducato Minibus 2.3 Me Diesel, valor do seguro aproximado de R\$ 3.100,00

R\$ 4.067,32

[CHAMAR CORRETOR](#)

- **Ducato Cargo Curto 2.3 Me Diesel Fiat | 2011**

Contratado por: Masculino, 56 anos  
Na cidade de: Maricá (RJ)  
Seguro de carro contratado há poucos dias

Seguro para Ducato Cargo Curto 2.3 Me Diesel, valor do seguro aproximado de R\$ 3.100,00

R\$ 4.838,66

[CHAMAR CORRETOR](#)

- **Ducato Cargo Curto 2.3 Me Diesel Fiat | 2011**

Contratado por: Masculino, 62 anos  
Na cidade de: Campinas (SP)  
Seguro de carro contratado há 1 mês

Seguro para Ducato Cargo Curto 2.3 Me Diesel, valor do seguro aproximado de R\$ 3.100,00

R\$ 3.308,13

[CHAMAR CORRETOR](#)

- **Ducato Minibus 2.3 Me Diesel Fiat | 2011**

Contratado por: Feminino, 46 anos  
Na cidade de: Contagem (MG)  
Seguro de carro contratado há 2 meses e 4 dias

Seguro para Ducato Minibus 2.3 Me Diesel, valor do seguro aproximado de R\$ 3.100,00

R\$ 2.768,01

[CHAMAR CORRETOR](#)

- **Ducato Maxi. Curta 2.3 T.Alto Me Diesel Fiat | 2011**

Contratado por: Masculino, 39 anos  
Na cidade de: Valentim Gentil (SP)  
Seguro de carro contratado há 2 meses e 6 dias

Seguro para Ducato Maxi. Curta 2.3 T.Alto Me Diesel, valor do seguro aproximado de R\$ 3.100,00  
R\$ 1.330,69

[CHAMAR CORRETOR](#)

• **Ducato Maxi. Long. 2.3 T.Alto Me Diesel Fiat | 2011**

Contratado por: Masculino, 51 anos  
Na cidade de: Sumidouro (RJ)  
Seguro de carro contratado há 3 meses e 16 dias

Seguro para Ducato Maxi. Long. 2.3 T.Alto Me Diesel, valor do seguro aproximado de R\$ 3.100,00  
R\$ 3.970,16

[CHAMAR CORRETOR](#)

• **Ducato Multi Long. 2.3 T.Alto Me Diesel Fiat | 2011**

Contratado por: Feminino, 45 anos  
Na cidade de: Curitiba (PR)  
Seguro de carro contratado há 4 meses e 16 dias

Seguro para Ducato Multi Long. 2.3 T.Alto Me Diesel, valor do seguro aproximado de R\$ 3.100,00  
R\$ 1.824,31

[CHAMAR CORRETOR](#)

• **Ducato Maxi. Long. 2.3 T.Alto Me Diesel Fiat | 2011**

Contratado por: Masculino, 45 anos  
Na cidade de: Bauru (SP)  
Seguro de carro contratado há 5 meses e 3 dias

Seguro para Ducato Maxi. Long. 2.3 T.Alto Me Diesel, valor do seguro aproximado de R\$ 3.100,00  
R\$ 3.162,60

[CHAMAR CORRETOR](#)

• **Ducato Multi Long. 2.3 T.Alto Me Diesel Fiat | 2011**

Contratado por: Feminino, 62 anos  
Na cidade de: Campinas (SP)  
Seguro de carro contratado há mais de 6 meses

Seguro para Ducato Multi Long. 2.3 T.Alto Me Diesel, valor do seguro aproximado de R\$ 3.100,00  
R\$ 2.657,61

[CHAMAR CORRETOR](#)



• **Ducato Multi Long. 2.3 T.Alto Me Diesel Fiat | 2011**

Contratado por: Feminino, 43 anos  
Na cidade de: São Paulo (SP)  
Seguro de carro contratado há mais de 6 meses

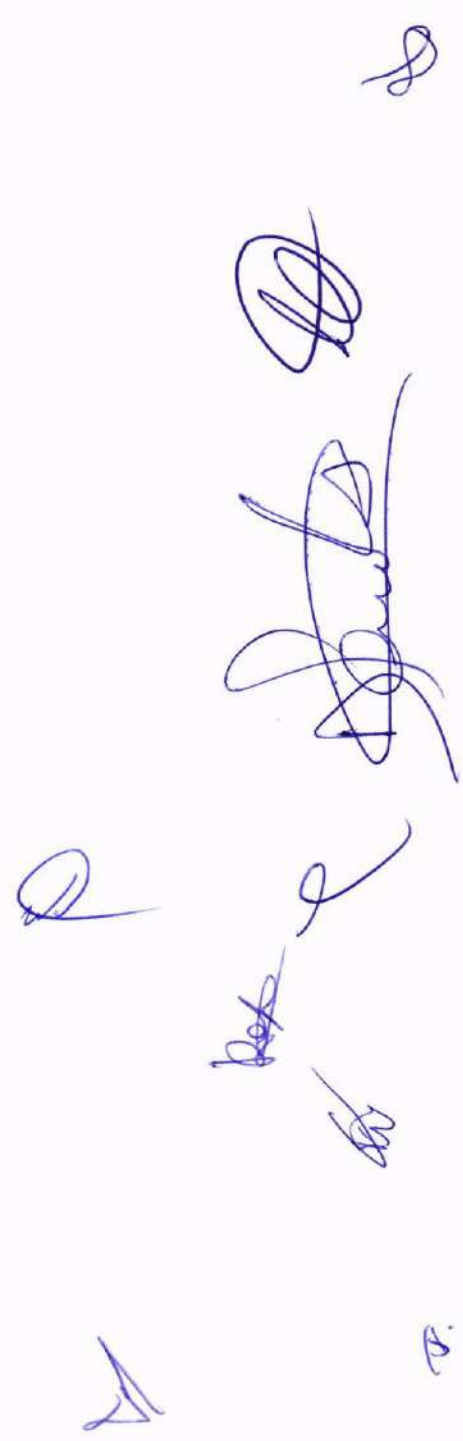

[Imprimir](#)



Fundação Instituto de  
Pesquisas Econômicas

## Preço Médio de Veículos - Consulta de Carros e Utilitários Pequenos - Pesquisa comum - FIPE

●  
Mês de referência: outubro de 2019  
Código Fipe: 001305-6  
Marca: Fiat  
Modelo: UNO WAY 1.0 EVO Fire Flex 8V 5p  
Ano Modelo: 2016 Gasolina  
Autenticação: p47gt33r2gy1  
Data da consulta: segunda-feira, 21 de outubro de 2019 16:47  
Preço Médio: R\$ 31.293,00

8

Q

Handwritten scribble

Handwritten scribble

Handwritten scribble

Handwritten scribble

Handwritten scribble

Handwritten scribble

Handwritten scribble

## Audi Q8 Euro Motors Rio Preto

Sofisticado como um  
como um grande SUV

[Página Principal](#) > [Catálogo](#) > [Ficha técnica](#)

Compartilhe:   

### Ficha Técnica [Busca detalhada](#)

#### Fiat Uno Way 1.0

Ano	2016
Combustível ?	Flex
Seguro	R\$ 1.449 <sup>1</sup>
Procedência	Nacional
Configuração	Hatch
Lugares	5
Geração	2
Índice CNW ?	420,58
<b>Motor</b>	
Instalação	Dianteiro
Disposição	Transversal
Cilindros	4 em linha
Válvulas por cilindro	2
Razão de compressão	12,1:1
Cilindrada	999 cm <sup>3</sup>
Código do motor	Fire
Peso/potência	13,07 kg/cv
Peso/torque	98,99 kg/kgfm
<b>Transmissão</b>	
Tração	Dianteira
<b>Suspensão</b>	
Dianteira	Independente, McPherson
Traseira	Eixo de torção
<b>Freios</b>	
Dianteiros	Disco sólido
<b>Direção</b>	
Assistência	Hidráulica
<b>Pneus</b>	
Dianteiros	175/70 R14
Traseiros	175/70 R14
<b>Dimensões</b>	
Comprimento	3811 mm
Distância entre-eixos	2376 mm
Bitola dianteira	1430 mm
Porta-malas	280 litros
Peso	980 kg
Vão livre do solo	190 mm
<b>Aerodinâmica</b>	
Área frontal (A)	2,19 m <sup>2</sup>
Área frontal corrigida	0,767 m <sup>2</sup>
<b>Desempenho</b>	
Velocidade máxima	153 km/h
<b>Consumo</b>	
Urbano	8 km/l (A) 11,5 km/l (G)
<b>Autonomia</b>	
Urbana	384 km (A) 552 km (G)

Preço	R\$ 32.049 <a href="#">desvalorização</a>
IPVA	R\$ 1.282 <sup>2</sup>
Revisões	R\$ 2.960 até 50.000 km
Garantia	1 ano
Porte	Compacto
Portas	4
Plataforma	327
Ranking CNW ?	3315
<b>Aspiração</b> Natural	
<b>Alimentação</b> Injeção multiponto	
Comando de válvulas	Simplex no cabeçote, correia dentada
Diâmetro dos cilindros	70 mm
Curso dos pistões	64,9 mm
Potência máxima	75 cv (A) 73 cv (G) a 6250 rpm
Torque máximo	9,9 kgfm (A) 9,5 kgfm (G) a 3850 rpm
Torque específico	9,91 kgfm/litro
Potência específica	75,08 cv/litro
<b>Câmbio</b> Manual de 5 marchas	
Acoplamento	Embreagem monodisco a seco
<b>Elemento elástico</b> Mola helicoidal	
<b>Elemento elástico</b> Mola helicoidal	
<b>Traseiros</b> Tambor	
<b>Diâmetro mínimo de giro</b> 9,8 m	
<b>Altura do flanco</b> 122,5 mm	
<b>Altura do flanco</b> 122,5 mm	
<b>Largura</b> 1656 mm	
<b>Altura</b> 1555 mm	
<b>Bitola traseira</b> 1420 mm	
<b>Tanque de combustível</b> 48 litros	
<b>Carga útil</b> 400 kg	
<b>Coefficiente de arrasto (Cx)</b> 0,35	
<b>Aceleração 0-100 km/h</b> 13,8 s	
<b>Rodoviário</b> 9,1 km/l (A) 13 km/l (G)	
<b>Rodoviária</b> 436,8 km (A) 624 km (G)	

# AUTO

- [Avaliação da Fiat](#)
- [Avaliação do UNO](#)
- [Avaliação de UNO à vs](#)
- [Comparar com outros](#)
- [Desvalorização do Uno](#)
- [Mais versões do UNO](#)
- [Catálogo Fiat](#)
- [Opinião do Dono](#)
- [Notícias do UNO](#)
- [Concessionárias Fiat](#)
- [Vídeos do UNO](#)

COMPARATIVOS



Fiat Uno v1



Fiat Uno v2



Fiat Uno v3

ÚLTIMAS

## Equipamentos

### Segurança

- Freios ABS
- Airbags frontais
- Alarme antifurto perimétrico
- Cintos de três pontos para todos os ocupantes
- Encosto de cabeça para todos os ocupantes
- Faróis de neblina
- Limpador e lavador do vidro traseiro
- Repetidores laterais das luzes de direção
- Travamento central das portas
- Desembaçador do vidro traseiro
- Sensores de estacionamento traseiro

### Conforto

- Ar-condicionado
- Zonas de ar-condicionado: 1
- Ar quente
- Direção assistida
- Banco do motorista com ajuste de altura
- Apoio de braço para o motorista
- Ajuste do volante em altura
- Ajuste elétrico dos retrovisores
- Controle elétrico dos vidros dianteiros
- Controle elétrico dos vidros traseiros
- Rodas de liga leve
- Banco traseiro bipartido
- Banco traseiro rebatível
- Comando interno do porta-malas
- Luz no porta-luvas
- Comando interno da tampa do tanque
- Alças de segurança no teto

### Infotainment

- Rádio
- Conexão USB
- Conexão Bluetooth
- Volante multifuncional
- Computador de bordo
- Conta-giros
- Termômetro da água do motor

Legenda:  Equipamento de série  Equipamento opcional



Pro  
nov  
che  
189

Re  
limi  
par

Fiat  
Aut  
pút  
54.1

Che  
202  
a p:



OFERTAS RE



## Fotos



*Handwritten blue scribbles and signatures.*

*Handwritten blue scribbles and signatures.*

*Handwritten blue scribbles and signatures.*

*Handwritten blue scribbles and signatures.*



As informações no website podem conter imprecisões técnicas ou erros tipográficos.  
As informações contidas no website podem ser alteradas a qualquer momento sem aviso prévio.  
Algumas informações no website podem não estar atualizadas devido a alterações no produto posteriores ao lançamento ou à última atualização do website.

Material ilustrativo. Alguns itens mostrados podem ser opcionais e/ou referem-se a outras versões.

<sup>1</sup> Preço médio aproximado, pode apresentar diferença de acordo com diversos fatores.

<sup>2</sup> Valor aproximado para o estado de São Paulo, veja a alíquota para demais estados [aqui](#).

Like 0

[Voltar](#) [Topo](#)

[Página Principal](#) | [Mapa do site](#) | [Sobre o site](#) | [Privacidade](#) | [Termos de uso](#) | [Mobile](#) | [Fale Conosco](#)

*[Handwritten signatures and scribbles in blue ink]*

tem tuudo, pode procurar :)

empresas oferta do dia compre da China iPhone 11 baixe o app desconto + cashback pegue hoje venha com a gente



garagem

aqui você diz qual é o seu carro e a gente mostra só o que combina com ele! Vamos lá?

cadastre seu carro



< pneu de passeio



Handwritten signatures and scribbles in blue ink.

Pneu Fate Aro 14 Prestiva 175/70R14 84T TL

(Cód.34918039) ★★★★★



Montagem Gratuita de Pneus  
Confira o regulamento

Handwritten signatures and scribbles in blue ink.

Escolha uma loja abaixo e compre

vendido e entregue por **GP Pneus Sudeste**

**R\$ 223,00**

4x de R\$ 55,75 s/ juros

comprar

comprar com ame

**R\$ 223,00** em até 12x de R\$ 18,58 s/ juros no cartão de crédito com Ame e receba R\$ 4,46 (2% de volta)

**R\$ 223,00** com Ame em até 12x de R\$ 18,58 s/ juros no cartão Americanas.com e receba R\$ 4,46 (2% de volta)

formas de parcelamento

Este produto é vendido por uma loja parceira.  
A Americanas.com garante sua compra, do pedido à entrega.

# Capacidade de Óleo de Motor dos Automóveis

Capacidade volumétrica dos veículos da marca: FIAT



Modelos	Capacidade Volumetrica em L
BRAVA HGT 1.8 / MAREA 1.8 16V / MAREA WEEKEND 1.8 16V	4.3
BRAVA SL / ELX	4 / 4,5
COMBINATO	6
COUPÉ 2.0 16V	5.8
DOBLÔ	2,7 / 4,2
DUCATO 15	6
DUNA	4
DUNA	3,5 / 4
ELBA 1.5 / FIORINO 1.0	4
ELBA 1.6 / PICK-UP 1.6	4
FIORINO 1.5 / PICK-UP 1.5	3.5
MAREA / MAREA WEEKEND 2.0 20V - TURBO	5
MAREA / MAREA WEEKEND 2.4 20V	5.5
MAXI	6
MINIBUS	6
PALIO 1.0 / 1.5	3.5
PALIO 1.3 FIRE	3.5
PALIO 1.6 16V	4.2
PALIO WEEKEND 1.3 FIRE	3.5
PALIO WEEKEND 1.5	3.5
PALIO WEEKEND 1.6 16V	4.2
PICK-UP 1.0	4
PREMIO	4
SIENA 1.0 / 1.3 FIRE	3.5
SIENA EL	3.5
SIENA ELX	3.8
SIENA HL / SIENA STILE	4.2
STILO	3,5 / 4,5
STRADA LX	4.2
STRADA TREKKING	3.8
STRADA WORKING	3.5
TEMPRA 16V	4.8
TEMPRA I.E	5.1
TEMPRA STILE	5.1
TEMPRA SW / TIPO 2.0 / TIPO 2.0 16V	5.2
TIPO 1.6	3.7
UNO 1.3	3.7
UNO 1.5	4
UNO 1.6	4
UNO MILLE	4
UNO TURBO	3.7

# FILTRO DE AR MOTOR NOVO UNO - ARL4152 Fabricante: Tecfil



*[Handwritten signatures and scribbles in blue ink]*

Avaliações:



**R\$ 28,54**

à vista no **Boleto Bancário**

*[Handwritten signature]*



procure por código, nome, marca...

Bem-vindo :)  
Entre ou cadastre-se



Todos os departamentos Ofertas do dia Celulares Móveis Eletrodomésticos Tv e Vídeo Informática

Automotivo > Filtro de Combustível

# Filtro De Combustível Tecfil GI04/7 FIAT/GM

Código ajcfe4bc0d | [Ver descrição completa](#) | [Tecfil](#)



★★★★★ [Avaliar produto](#)



Vendido e entregue por [e-USY Auto Parts](#)

por **R\$ 19,90**

[Mais formas de pagamento](#)

Adicionar à sacola

Consultar prazo e valor do frete

00000-000

## Quem viu este produto, viu estes também



Filtro De Combustível Tecfil GI12/7 Fox/...

por **R\$ 26,49**



Filtro de Combustível Tecfil GI04/7 Gm A...

por **R\$ 17,00**



Filtro Ar-Vectra-Astra-Zafira-ARL8840 - ...

por **R\$ 27,00**



Extra.com.br > Automotivo > Filtros > **Filtro de Óleo**

## Filtro de óleo lubrificante TM5 PSL 55 78 152 Tecfil

(Cód. Item 7694413) Outros produtos **Tec Fil**



1 Avaliação | Leia

Vendido e entregue por **Bossoni**

### Você Merece Garantia Extra

Este produto é vendido por um lojista parceiro e é garantido pelo Extra.com.br, que acompanha o pedido da compra até a entrega. Saiba mais

Por: **R\$14,90**

[Ver Parcelas](#)

**Comprar**

Pague com o Cartão Extra

APROVEITE: Pague R\$14,90 em 1x ou em até 3x de R\$5,17 com juros (1,99% a.m.).

Não tem o Cartão Extra? [Peça já o seu.](#)



Informe seu CEP:

Ok

PUBLICIDADE

### Após visitar este item, o que os clientes acabam comprando?



Filtro de óleo lubrificante TM5 PSL 55 78 152 Tecfil

**R\$14,90**

1x de R\$14,90



Filtro de óleo lubrificante TM1 Substitui PSL 47 144 145 146 147 565 Tecfil

**R\$14,90**

1x de R\$14,90



Filtro de óleo lubrificante TM3 PSL 619 62 620 617 Tecfil

**R\$14,90**

1x de R\$14,90



Filtro de óleo lubrificante TM5 PSL 55 78 152 Tecfil

**R\$14,90**

# Preço do seguro para uno way 1.0 evo fire flex 8v 5p 2016

Valor médio deste seguro no Brasil

**R\$ 1.700,00**

- **Uno Way 1.0 Evo Fire Flex 8V 5P Fiat | 2016**

Contratado por: Feminino, 58 anos  
Na cidade de: Maringá (PR)  
Seguro de carro contratado há poucos dias

Seguro para Uno Way 1.0 Evo Fire Flex 8V 5P, valor do seguro aproximado de R\$ 1.700,00  
R\$ 1.504,20

[CHAMAR CORRETOR](#)

- **Uno Way 1.0 Evo Fire Flex 8V 5P Fiat | 2016**

Contratado por: Feminino, 48 anos  
Na cidade de: São Paulo (SP)  
Seguro de carro contratado há 1 mês

Seguro para Uno Way 1.0 Evo Fire Flex 8V 5P, valor do seguro aproximado de R\$ 1.700,00  
R\$ 1.793,20

[CHAMAR CORRETOR](#)

- **Uno Way 1.0 Evo Fire Flex 8V 5P Fiat | 2016**

Contratado por: Masculino, 46 anos  
Na cidade de: Diadema (SP)  
Seguro de carro contratado há 1 mês

Seguro para Uno Way 1.0 Evo Fire Flex 8V 5P, valor do seguro aproximado de R\$ 1.700,00  
R\$ 573,42

[CHAMAR CORRETOR](#)

- **Uno Way 1.0 Evo Fire Flex 8V 5P Fiat | 2016**

Contratado por: Feminino, 48 anos  
Na cidade de: Santos (SP)  
Seguro de carro contratado há 1 mês

Seguro para Uno Way 1.0 Evo Fire Flex 8V 5P, valor do seguro aproximado de R\$ 1.700,00  
R\$ 1.938,80

[CHAMAR CORRETOR](#)

- **Uno Way 1.0 Evo Fire Flex 8V 5P Fiat | 2016**

Contratado por: Feminino, 38 anos  
Na cidade de: Valentim Gentil (SP)  
Seguro de carro contratado há 1 mês

Seguro para Uno Way 1.0 Evo Fire Flex 8V 5P, valor do seguro aproximado de R\$ 1.700,00

R\$ 1.850,43

[CHAMAR CORRETOR](#)

- **Uno Way 1.0 Evo Fire Flex 8V 5P Fiat | 2016**

Contratado por: Feminino, 40 anos  
Na cidade de: Valentim Gentil (SP)  
Seguro de carro contratado há 1 mês

Seguro para Uno Way 1.0 Evo Fire Flex 8V 5P, valor do seguro aproximado de R\$ 1.700,00

R\$ 1.850,43

[CHAMAR CORRETOR](#)

- **Uno Way 1.0 Evo Fire Flex 8V 5P Fiat | 2016**

Contratado por: Feminino, 72 anos  
Na cidade de: Londrina (PR)  
Seguro de carro contratado há 1 mês

Seguro para Uno Way 1.0 Evo Fire Flex 8V 5P, valor do seguro aproximado de R\$ 1.700,00

R\$ 1.353,06

[CHAMAR CORRETOR](#)

- **Uno Way 1.0 Evo Fire Flex 8V 5P Fiat | 2016**

Contratado por: Feminino, 72 anos  
Na cidade de: Londrina (PR)  
Seguro de carro contratado há 1 mês

Seguro para Uno Way 1.0 Evo Fire Flex 8V 5P, valor do seguro aproximado de R\$ 1.700,00

R\$ 1.353,06

[CHAMAR CORRETOR](#)

- **Uno Way 1.0 Evo Fire Flex 8V 5P Fiat | 2016**

Contratado por: Feminino, 35 anos  
Na cidade de: São Paulo (SP)  
Seguro de carro contratado há 1 mês

Seguro para Uno Way 1.0 Evo Fire Flex 8V 5P, valor do seguro aproximado de R\$ 1.700,00

R\$ 1.023,89

[CHAMAR CORRETOR](#)

• **Uno Way 1.0 Evo Fire Flex 8V 5P Fiat | 2016**

Contratado por: Masculino, 58 anos  
Na cidade de: Niterói (RJ)  
Seguro de carro contratado há 1 mês

Seguro para Uno Way 1.0 Evo Fire Flex 8V 5P, valor do seguro aproximado de R\$ 1.700,00

R\$ 2.639,27

[CHAMAR CORRETOR](#)

[Próxima página](#)

The right side of the page contains several handwritten marks in blue ink. At the top right, there is a small, stylized signature. Below it is a large, circular scribble. Further down, there is a large, complex signature that appears to be 'Rafael'. Below this signature is another smaller signature. At the bottom right, there are two more small, simple signatures.

## TRANSPORTE DE UNIVERSITÁRIOS

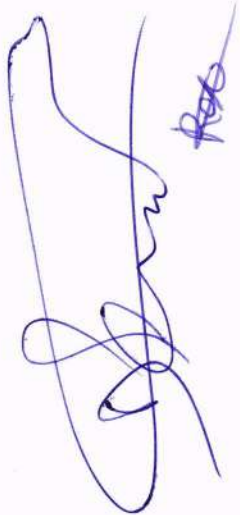



Informe seu CEP

Você também pode gostar: fusca - kombi - camaro - f1000 - escort xr3

Voltar à lista Carros, Motos e Outros > Ônibus > Ônibus

Compartilhar Anuncie grátis um igual



2009 - 400.000 km

Marcopolo Viaggio G6 1050 Mb O500 Rs 360cv

R\$ 120.000

Perguntar

Reservar

Você ganha 1.333 Mercado Pontos com sua reserva.

Ficha técnica

Marca	Tipo de combustível	Quilômetros
Mercedes-Benz	Diesel	400.000 km
Modelo	Ano	
Marcopolo G6 1050	2009	

Adicionais

Informação sobre o vendedor

Nome Jander Pereira Silveira

Este vendedor ainda não tem vendas suficientes para ter a reputação calculada.

Pague a reserva com Mercado Pago. Caso se arrependa, devolvemos 100% do seu dinheiro.

Telefone

## Descrição

ÔNIBUS MARCOPOLO VIAGGIO G6 1050

ANO MODELO 2009

MOTOR MB O500 360CV

BANHEIRO

CABINADO COM PORTA

46 LUGARES SOFT

CONSERVADEIRA

ACESSIBILIDADE

ITINERÁRIO ELETRÔNICO

7 UNIDADES A VENDA

VEÍCULOS COM 400.000 A 500.000 KM

ORIGINAIS

ENTREGAMOS PINTADO " PREÇO A  
COMBINAR"

ALTERAMOS NUMERO DE POLTRONAS

DOCUMENTO 2019

TEMOS OUTROS MODELOS DE ÔNIBUS

FALAR SOMENTE COM O PROPRIETÁRIO  
"JANDER "

PEGO CARRO OU MOTO COMO PARTE DE  
PAGAMENTO

PARCELAMOS PARTE NO CARTÃO DE  
CREDITO E NÃO TRABALHAMOS COM  
CHEQUE

CONTATOS:

(35)98828-8057 vivo com whatsapp

(35)98826-9624 vivo com whatsapp

## DEIXE SEU RECADO E RETORNAMOS PRA  
VOCÊ

## Perguntas e respostas

[Ver telefone](#)

Localização do veículo

 Cruzília - Minas Gerais

[Ver mais dados deste vendedor](#)

### Como funciona a reserva?



Você paga uma parte do preço e fazemos a reserva. Em seguida, você combina com o vendedor o restante do pagamento e a entrega.

Não se preocupe, protegemos seu dinheiro da reserva até que você receba o veículo.

[Mais informações sobre a reserva](#)

### Meios de pagamento da reserva

Você pode pagá-la em até 12x com Mercado Pago.

Cartões de crédito

Boleto bancário

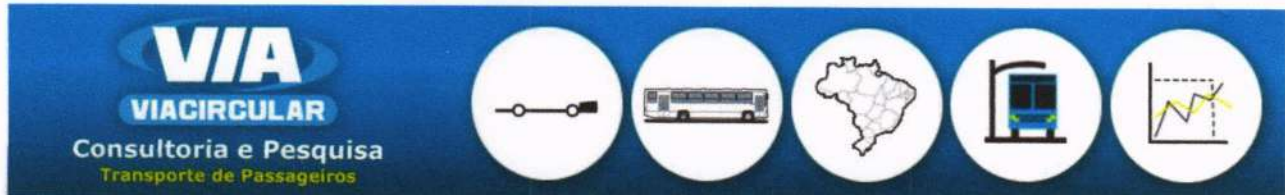

[Dados de Chassis](#)[Dados de Carrocerias](#)[Relações de Frota](#)[Dicionário Busológico](#)[Downloads e Links](#)[CSR Miniaturas de Ônibus](#)

## Mercedes-Benz O-500RS 1836 (360cv)



- **Uso:** Ônibus intermunicipal e rodoviário
- **Fabricação:** De 2004 até 2012
- **Baumúster:** 634011
- **Nível de emissões dos gases:** Euro 3 / Proconve P-5

- [Página Inicial](#)
- [Sobre o ViaCircular](#)
- [CSR Miniaturas de Ônibus](#)
- [Contato](#)

### Dados Técnicos

- [Dados de Chassis](#)
- [Dados de Carrocerias](#)
- [Relações de Frota do Brasil \(Conceitos\)](#)
  - [SUL] RS – Rio Grande do Sul
  - [SUL] SC – Santa Catarina
  - [SUL] PR – Paraná
  - [SUDESTE] ES – Espírito Santo
  - [SUDESTE] MG – Minas Gerais
  - [SUDESTE] RJ – Rio de Janeiro
  - [SUDESTE] SP – São Paulo
  - [NORDESTE] CE – Ceará
  - [NORTE] AM – Amazonas

▪ **Fonte dos dados: Mercedes-Benz do Brasil (Maio/2008)**

Desenvolvido para aplicação rodoviária de curta, média e longa distância, o chassi O-500 RS incorpora todas as vantagens da tecnologia Mercedes-Benz. É um veículo robusto e de alta durabilidade, próprio para as mais severas condições de operação e aplicação.

O veículo apresenta alta qualidade e baixo custo operacional, superando as expectativas do frotista mais exigente. O chassi O-500 RS é dimensionado para suportar 18,5 toneladas e ainda possibilita a alteração no entreixo para alongamentos até 13,2 metros de comprimento total.

O motor eletrônico OM-457 LA, que atende à legislação Proconve P-5 (Euro III), apresenta 360 cv de potência e 2.000 Nm de torque, proporcionando um desempenho superior na aplicação rodoviária, com economia de combustível e rentabilidade. Definitivamente, este é o veículo ideal quando sua operação requer um chassi de concepção avançada, associado à garantia da marca líder em transporte de passageiros.

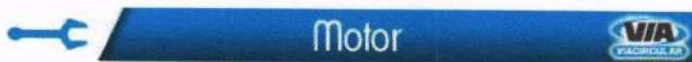

- **Modelo:** Mercedes-Benz OM-457 LA – Proconve P-5 (Euro III)
- **Tipo:** 6 cilindros verticais em linha, turbocooler
- **Potência máxima, conforme NBR ISO 1585:** 265 kW (360cv) a 2000 rpm
- **Torque máximo, conforme NBR ISO 1585:** 1600 Nm (163 mkgf) a 1100 rpm
- **Cilindrada total:** 11.967 cm<sup>3</sup>
- **Consumo específico:** 188 g/kWh (138 g/cvh) a 1300 rpm
- **Filtro de óleo – tipo:** filtração total, com elemento de papel

- [NORTE] AP – Amapá
- Região CENTRO-OESTE
- Região NORTE
- Região NORDESTE
- Sistemas de Transporte (Conceitos)
- Lista de cidades e sistemas
- Dicionário Busológico
- Sequência de empacamento

**Outros Conteúdos**

- Matérias antigas
- Downloads e Links
- Colaboradores
- Sites Parceiros (Busologia)

- **Filtro de ar – tipo: seco, com elemento de papel**
- **Sistema de arrefecimento: por circulação de água, com termostato**

#### Unidade Injetora

- **Modelo: DTC (Diesel Technology Company)**
- **Tipo: 6 bicos individuais com controle eletrônico**
- **Sistema de Injeção: direta, com gerenciamento eletrônico**

#### Compressor

- **Acionamento: por engrenagens**
- **Fluxo de trabalho: 540 l/min a 8 bar com 1900 rpm**



#### Transmissão



- **Modelo: MB GO 190-6**
- **Acionamento: por meio de alavanca**
- **Marchas sincronizadas: 6**
- **Relação de transmissão:  $i=8,17 / 4,65 / 2,79 / 1,81 / 1,25 / 1,00$  / marcha a ré: 7,683**



#### Embreagem



- **Modelo: MF 430**
- **Tipo: monodisco – seco**
- **Acionamento: hidropneumático**



#### Direção



- **Modelo: ZF 8097 Servocom**
- **Tipo: hidráulica**
- **Relação de redução:  $i(\text{máx})=23,8$**



#### Sistema Elétrico



#### Tensão nominal

- **Capacidade: 24 V**

#### Alternador

- **Capacidade: 28 V / 140 A**

#### Bateria

- **Capacidade/tensão: 135 Ah / 2 x 12 V**



#### Quadro do Chassi



- **Tipo: longarina perfil U com travessas tubulares, composto de 5 módulos**



#### Eixos



#### Eixo Dianteiro

- **Modelo: MB VO 4/13 DL-7**
- **Tipo: punho**

#### Eixo Traseiro

- **Modelo: MB HO4/09 DL-11,5**
- **Tipo: carcaça central com tubos de aço impressados**
- **Redução:  $i=3,333$  (40:12)**



#### Suspensão



#### Suspensão Dianteira

- **Tipo: pneumática, com 2 bolsões de ar e batentes auxiliares internos; 3 barras tensoras longitudinais, 1 transversal e 1 válvula reguladora de altura**
- **Amortecedores: 4, telescópicos de dupla ação**
- **Barra estabilizadora: sim**

#### Suspensão Traseira

- **Tipo: pneumática, com 4 bolsões de ar e batentes auxiliares internos; 2 barras tensoras**

**longitudinais, 2 dispostas triangularmente e 2 válvulas reguladoras de altura**

- **Amortecedores: 4, telescópicos de dupla ação**
- **Barra estabilizadora: sim**



### Rodas & Pneus



- **Aros das rodas: 8.25 – 22,5**
- **Pneumáticos: 295/80 R 22,5 (radiais, sem câmara)**



### Freios



#### Freio de serviço

- **Sistema: a ar comprimido de dois circuitos**
- **Tipo: tambor nas rodas dianteiras e traseiras**
- **Área de frenagem total: 5.684 cm<sup>2</sup>**
- **Regulador automático de freio: sim**

#### Freio de estacionamento

- **Tipo: câmara de mola acumuladora, acionada pneumaticamente, com atuação nas rodas traseiras**

#### Freio-motor

- **Tipo: borboleta no coletor de escapamento (convencional)**
- **Acionamento: eletropneumático**
- **Tipo: Top Brake (válvula localizada no cabeçote)**
- **Acionamento: eletropneumático, com válvula no assoalho conjugado com freio-motor convencional, podendo atuar em conjunto com o freio de serviço através de uma tecla no painel**



### Pesos (kg)



**Em ordem de marcha, conforme NBR 6070**  
**Plataforma alongável para ônibus rodoviário**

- **Eixo dianteiro: 890**
- **Eixo traseiro: 5100**
- **Total: 5990**

**Pesos admissíveis / Valores indicados**

**Peso Bruto Total (PBT)**

- **Eixo dianteiro: 7000**
- **Eixo traseiro: 11500**
- **Total: 18500**

**Pesos admissíveis / Valores autorizados**

**Peso Bruto Total (PBT)**

- **Eixo dianteiro: 6000**
- **Eixo traseiro: 10000**
- **Total: 16000**

Obs.: Os pesos podem sofrer variações conforme os opcionais.

**Volumes de Abastecimento (l)**

- **Tanque de combustível (para transporte): 20**
- **Óleo no cárter, máx./min.: 26/22**
- **Caixa de mudanças: 11**
- **Carcaça do diferencial (eixo traseiro): 10**
- **Direção hidráulica: 3,5**
- **Sistema de arrefecimento: 42**

**Dimensões (mm)**

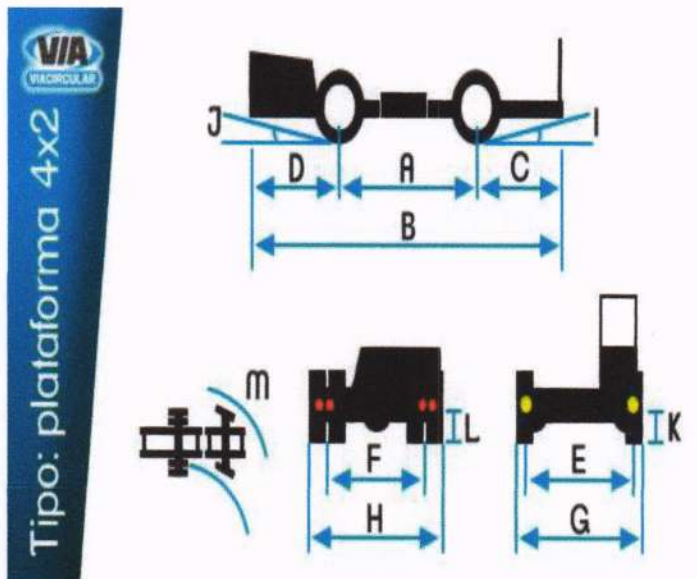

*[Handwritten signatures]*

*[Large handwritten signature]*

*[Handwritten signature]*

*[Handwritten signatures]*

- **(A) Distância entre-eixos: 3000 (apenas para transporte, módulos ajustáveis)**
- **(B) Comprimento total antes do alongamento: 9079**
- **(C) Balanço dianteiro: 2570**
- **(D) Balanço traseiro: 3350**
- **(E) Bitola – eixo dianteiro: 2025**
- **(F) Bitola – eixo traseiro: 1821**
- **(H) Largura: 2472**
- **(I) Ângulo de entrada: 11°14'**
- **(J) Ângulo de saída: 8°08'**
- **(K) Vão livre dianteiro: 204**
- **(L) Vão livre traseiro: 234**
- **(M) Círculo de viragem de referência do veículo encarroçado, mØ: 24,8**
- **Altura: 1773**



## Desempenho



- **Caixa de mudanças: MB GO 190-6**
- **Eixo traseiro: MB HO4/09 DL-11,5**
- **Redução:  $i=3,333$  (40:12) /  $i=3,666$  (44:12)**
- **Pneus: 295/80 R 22,5**
- **Velocidade máxima (km/h): 120 (limitado eletronicamente) / 109**
- **Capacidade máxima de subida com 16.000kg (%) – (veículo em movimento): 61 / 69**



## Principais Opcionais



- **Balanço dianteiro longo para carrocerias Double Decker, High Decker e Low Driver**
- **Coluna de direção regulável**
- **Redução do eixo traseiro  $i=3,666$  (44:12)**
- **Regulagem de nível da suspensão**
- **Retarder Voith R115E**
- **Rodas de alumínio 8.25 – 22,5**
- **Sistema de freios ABS (Anti-Block Brake System)**
- **Tempomat (piloto automático)**

*[Handwritten signatures and scribbles in blue ink on the right side of the page.]*



## Principais Características



- **Motor OM-457 LA** – completamente eletrônico, com unidades injetoras individuais para cada cilindro. Proporciona maior economia de combustível e possui alto torque em baixas rotações.
- **Top Brake** – freio-motor auxiliar, garante uma potência adicional de frenagem de 30%, conjugado com o sistema borboleta, proporcionando maior segurança nas operações e aumentando a vida útil dos freios. Permite menos trocas de marchas, economia de combustível e aumento da velocidade média em declives, o que, conseqüentemente, reduz o tempo de viagem.
- **Câmbio MB GO 190-6** – câmbio com carcaça de alumínio, menor peso, possui 6 marchas com um novo escalonamento entre elas, proporcionando rotações mais baixas de operação de 1 a 6 marchas.
- **Trambulação** – sistema de alavanca tipo joystick, com acionamento a cabo e servo-assistido no câmbio, que proporciona menor esforço nos engates e melhor ergonomia ao motorista.
- **Chassi quadro modular** – constituído de perfis em aço estampado, de perfis tubulares com asas de apoio e de fixações para carroçarias, o chassi com estas características apresenta robustez, resistência à torção e à flexão e facilidade de encarroçamento.
- **Painel de instrumentos eletrônico** – possui diagnóstico onboard, isto é, o painel contém um visor de cristal líquido, o qual, em forma de diagnóstico, informa a situação geral do veículo. O novo tacógrafo de gaveta propicia maior liberdade de instalação.



- **Sistema pneumático – além da já consagrada central APU de secagem do ar, este chassi está equipado com o separador óleo/ar (válvula Consep), que aumenta ainda mais a vida útil das válvulas pneumáticas.**
- **Ventilador do motor – este chassi está equipado com um novo ventilador elétrico magnético, que só atua quando necessário, acarretando, com isso, melhor aproveitamento da potência do motor.**
- **Suspensão pneumática integral – com maior conforto e confiabilidade aos passageiros e motoristas, este sistema já está consagrado no mercado, sendo atestado como de altíssima qualidade em outros produtos Mercedes-Benz.**
- **Sistema escamoteável do radiador – possibilita a desmontagem do radiador com rapidez, uma vez que não está fixado diretamente no chassi e sim ligado através de três coxins de borracha.**
- **Central elétrica fuse box – proporciona ao encarregador/cliente facilidade para acrescentar seus componentes, uma vez que o sistema é modular, possui tamanho reduzido e é de fácil aquisição no mercado.**
- **Módulo dianteiro do chassi – possibilidade de rebaixamento do posto do motorista.**

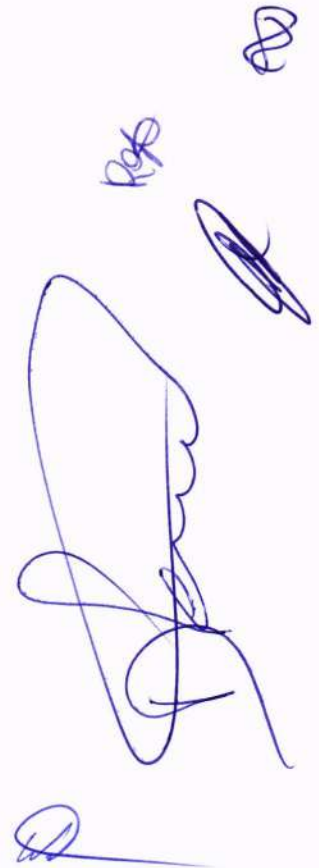

Handwritten signatures and initials in blue ink on the right side of the page. There are several distinct signatures, including a large one in the middle and smaller ones above and below it.

**Módulos independentes - Chassis O-500**

www.viacircular.com.br

O 500 M Buggy/R/RS (4x2)

M1 M2 M3 M4 M5

O 500 M Buggy OMI-906 LA  
O 500 R OMI-126 LA  
O 500 RS OMI-457 LA

O 500 RSD (6x2)

M1 M2 M3 M4 M5

O 500 RSD OMI-457 LA

**O-500M\* e O-500R\***

Fonte: Mercedes-Benz do Brasil



## Nível de Opacidade



### Giro do motor

- **RPM corte min: 2070**
- **RPM corte: 2170**
- **RPM corte máx: 2280**
- **RPM M L min: 500**
- **RPM M L: 550**
- **RPM M L máx: 600**

### Índice de fumaça em aceleração livre ( $m^{-1}$ )

- **Altitudes até 350m: 0,63**
- **Altitudes acima de 350m: 0,85**

### Nível de ruídos

- **Ruído dB (A) / Rotação (1/min) – Valor medido conforme NBR 9714: Não se aplica (Veículo isento de atendimento a limite de emissão de ruído conforme resolução Conama nº 17/95, art. 3º)**

Rep

*[Handwritten signature]*

*[Large handwritten signature]*

*[Handwritten signature]*

*[Handwritten signature]*

*[Handwritten signature]*

tem tuudo, pode procurar :)

empresas oferta do dia compre da China iPhone 11 baixe o app desconto + cashback pegue hoje venda com a gente



garagem

aqui você diz qual é o seu carro e a gente mostra só o que combina com ele! Vamos lá?

cadastre seu carro



< pneus

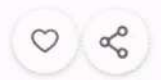

*Res*  
*[Signature]*

Pneu 295/80r22,5 Liso Xbri

(Cód.82564888) ★★★★★ (1)

vendido e entregue por PNEULAR IMPORTACAO E COMERCIO

**R\$ 1.389,00**

8x de R\$ 173,62 s/ juros

comprar

comprar com ame

R\$ 1.389,00 em até 12x de R\$ 115,75 s/ juros no cartão de crédito com Ame e receba R\$ 27,78 (2% de volta)

R\$ 1.389,00 com Ame em até 12x de R\$ 115,75 s/ juros no cartão Americanas.com e receba R\$ 27,78 (2% de volta)

formas de parcelamento

- Este produto é vendido por uma loja parceira.
- A Americanas.com garante sua compra, do pedido à entrega.

Calcular frete e prazo

ok



0 itens

HOME | PRODUTOS | UTILIDADES | EMPRESA | CONTATO

:) faça uma busca em nosso site

### Tecfil Ap9836

Filtro de ar

Comprar



Passa o mouse para ampliar a imagem  
Imagens meramente ilustrativas

TECFIL  
**TECFIL AP9836**  
Embalagem:UND  
Tipo:FILTRO DE AR  
NCM:84219999  
ANP:  
Código Maucor: 200740

**R\$ 110,14**

em até 3x  
sem juros

Condição: Produto Novo  
Disponibilidade: Disponível  
Clique em comprar  
para calcular o frete

Frete Gratis

PARA OS ESTADOS:  
SC  
em compras acima de:  
**R\$ 400,00**

Valor **R\$ 110,14**

em até 3 x de R\$ 36,71

Comprar

Preços para Pessoas físicas e jurídicas não contribuintes do ICMS.

#### Descrição Geral

#### TECFIL AP9836

M. Benz: 1214, 1214K, 1218, 1414, 1414K, L1418, 1418K, LA1418, 1620, 1723 - N° original MBB: 3760947904 - VW: 13170, 15170, 17210, 17220, 17300, 24200 todos até 99 - N° original VW: 2VG129620.

Ver demais aplicações

#### Produtos Semelhantes

- FRAM CA5626
- MAHLE LX1056/1
- MANN C27844
- VOX HP9836
- BOSCH 0986B03537
- DELPHI EFA905
- F CROSS FE844
- FAM FA1620
- FRAM CA5626
- FRAM FLI9142
- HENGST E805L
- HIDRAFIL 520030
- INPECA SA9404



0 itens

HOME | PRODUTOS | UTILIDADES | EMPRESA | CONTATO

:) faça uma busca em nosso site

### Tecfil Pec3022

Comprar

Filtro de Combustível



Passa o mouse para ampliar a imagem  
Imagens meramente ilustrativas

TECFIL  
**TECFIL PEC3022**  
Embalagem:UND  
Tipo:FILTRO DE COMBUSTÍVEL  
NCM:84212990  
ANP:  
Código Maucor: 202320

**R\$ 43,36**

em até 3x  
sem juros

Condição: Produto Novo

Disponibilidade: Disponível

Clique em comprar  
para calcular o frete

Frete Gratis  
**PARA OS ESTADOS:  
SC**  
em compras acima de:  
**R\$ 400,00**

Valor **R\$ 43,36**

em até 3 x de R\$ 14,45

Comprar

Preços para Pessoas físicas e jurídicas não contribuintes do ICMS.

#### Descrição Geral

#### TECFIL PEC3022

MBB: 1215C, 1218L, 1618M, 1623L, 712C, LO914C e OF1417 - OM904LA Eletrônico 98 ->; 1218 L EL e 1418 L EL - OM904LA - 01 ->; 1622L (6x2) - OM924LA2001 ->; 1718M - OM904 LA Turbocooler 4 cil. 01 ->; 1723L e OF1721 - OM906L/LA Eletrônico 98 ->; 2423B/K - OM904LA 200>; 2428 - OM906LA 2001>, 912C - OM904 LA - 00> - N. Original MBB: 9060920205.

Ver demais aplicações

#### Produtos Semelhantes

- FRAM C8826
- MAHLE KX67/2D
- MANN PU1046X
- VOX CE3022
- BOSCH 0986BF0201
- DELPHI HDF529
- DONALDSON P550632
- FLEETGUARD FF5380
- FRAM C8826
- HENGST E52KPD36
- KS 50013468



HOME | PRODUTOS | UTILIDADES | EMPRESA | CONTATO

;) faça uma busca em nosso site

0 itens

### Tecfil Ph346

Filtro Hidraulico

Comprar



Passa o mouse para ampliar a imagem  
Imagens meramente ilustrativas

TECFIL  
**TECFIL PH346**  
Embalagem:UND  
Tipo:FILTRO HIDRAULICO  
NCM:84219999  
ANP:  
Código Maucor: 202410

**R\$ 8,96**

em até 3x  
sem juros

Condição: Produto Novo

Disponibilidade: Disponível

Clique em comprar  
para calcular o frete

Frete Gratis

PARA OS ESTADOS:  
SC  
em compras acima de:  
**R\$ 400,00**

Valor

**R\$ 8,96**

em até 3 x de R\$ 2,99

Comprar

Preços para Pessoas físicas e jurídicas não contribuintes do ICMS.

#### Descrição Geral

### TECFIL PH346

VW: 11130, 11140, 12140, 13130, 14140, 15160T, 16200, 16220, 17220, 22140, 23220, 24250, 26300, 40300 - Nº original VW: 7632141102. - caixas de direção ZF em geral.

Ver demais aplicações

#### Produtos Semelhantes

- FRAM CH803APL
- MAHLE HX15
- MANN H601/4
- VOX HIC346
- B M W 32411120717
- BOSCH 0986B01652
- BOSCH 1457429820
- BOSCH 9455085000
- DELPHI EFL043
- DONALDSON P172890
- DONALDSON P779624
- DONALDSON P779625
- ENGESA 2680500218

## DIVISÃO DE TRANSPORTES

### PLANILHA DE CUSTO OPERACIONAL

**ÔNIBUS 18-310 ANDARE - DÍESEL (CAPACIDADE 48 PASSAGEIROS (QUE RODA EM MÉDIA 5.000 KM/MÊS))**

COMPONENTES	EM UNIDADES	VALORES	INDICAÇÃO DE CALCULOS	R\$/KM	%	
1 COMBUSTÍVEL	PREÇO R\$	1,828	PREÇO/CONSUMO	0,609	33,549	
	CONSUMO KM/L	3				
2 LUBRIFICANTES	ÓLEO DO MOTOR LITROS	22	(LITROS X R\$/L)/KM	0,027	1,475	
	PERIODICIDADE DA TROCA KM	5.000				
	PREÇO POR LITRO R\$/L	6,09				
3 LAVAGENS E GRAXAS	VALOR ESTIMADO MENSAL R\$	80,00	R\$/KM	0,016	0,881	
	QUILOMETRAGEM MENSAL KM	5.000				
4 PNEUS DIANTEIRO - 02 TRASEIRO - 04	TIPO 1100x22 R\$	1.232,40	TOTAL R\$/DURAÇÃO KM	0,246	13,574	
	DURAÇÃO MÉDIA KM	30.000				
	VALOR TOTAL R\$	7.394,40				
5 DEPRECIÇÃO (LINEAR)	II= VR VEICULO NOVO R\$	318.000,00	II - VL/N x KM ANUAL	0,250	13,768	
	VL=VR MÉDIO DO VEICULO PARA LEILÃO=10% R\$	18.000,00				
	III - VL = VALOR A DEPRECIAR R\$	300.000,00				
	N=PRAZOS ANOS	20				
6 MANUTENÇÃO E REPAROS	CUSTO MÉDIO ANUAL R\$	4.237,74	R\$/KM ANUAL	0,071	3,890	
	QUILOMETRAGEM ANUAL KM	60.000				
7 LICENCIAMENTO E SEGUROS	SEGURO OBRIGATÓRIO ANUAL R\$	245,00	VALOR TOTAL DE SEGUROS / KM ANUAL	0,294	16,196	
	SEGURO TOTAL ANUAL R\$	17.400,00				
	QUILOMETRAGEM ANUAL KM	60.000				
SUBTOTAL				1,513		
8 DESPESAS INDIRETAS	20% SOBRE O SUBTOTAL		0,20 x SUBTOTAIS	0,303	16,667	
				<b>CUSTO POR KM RODADO:</b>	<b>1,816</b>	100

Atualização Julho/06

Nota:

- 1 - Para o cálculo do combustível, foi feito a média entre o valor que chega na DTR e o valor praticado nos postos.
- 2 - Para a estimativa do Item 3, considerou-se uma ducha após a viagem e uma lavagem geral por semana.
- 3 - Não está incluído a diária do motorista, pelo fato de existirem valores diferentes entre as cidades.
- 4 - Valor do transporte comercial (Táxi): Asfalto: 0,90; Estrada de terra: 1,20 (por km rodado).
- 5 - Valor de transporte comercial (Ônibus): Asfalto: 2,20; Estrada de terra: 3,70 (por km rodado).

CAMINHÃO GMC 6.150 TURBO CAMINHÃO TOCO L 1113 CAMINHÃO TRUC L 2013 CAMIONETA F1000 4.9i CAMIONETA SAVEIRO 1.8 MI KOMBI 1.6 STANDARD MICR

(<https://www.seguroauto.org>)

Simule seu Seguro: (11) 4210-4512

(tel:1142104512)

Menu de Navegação

## Simule o preço do seu Seguro Auto

Qual é a marca do seu carro?

SOLICITAR →

### Como calcular seguro de caminhão

Publicado em: 24/07/2019 | Categorias: [Tipos de Seguros \(https://www.seguroauto.org/tipos-de-seguros/\)](https://www.seguroauto.org/tipos-de-seguros/) | Autor: Jeniffer Elaine da Silva (<https://www.seguroauto.org/autor/jenifferelainadasilvaredatora/>)

**Quem trabalha com transporte de cargas sabe da importância de contar com um seguro de caminhão. Mas nem todas essas pessoas sabem como calcular seguro de caminhão. Você sabe? Acompanhe, descubra como esse cálculo é feito e prepare as finanças.**

Atualmente, contar com um seguro de caminhão, ou só para a carga transportada, é praticamente essencial.

**[O seguroauto.org deseja que você adquira o melhor seguro para o seu carro. Veja como!]**

Isso porque, ter um seguro significa se proteger contra o prejuízo de uma série de sinistros, incluindo os roubos.

O risco nas estradas é grande. Para se ter uma ideia, 22 mil roubos de carga (https://oglobo.globo.com/brasil/brasil-registrou-22-mil-roubos-de-carga-em-2018-23602469) foram registrados no Brasil em 2018.

Conforme pesquisa realizada pela CNT, as frotas de caminhão tiveram um crescimento de 84,3% entre os anos de 2001 e 2016.

Apenas no último ano citado, foram mais de 2,7 milhões de caminhões emplacados.

Esse aumento considerável no número de caminhões nas estradas também promoveu um aumento no número de acidentes envolvendo esse tipo de veículo.

Prova desse aumento foram os dados divulgados pela PRF (Polícia Rodoviária Federal) (https://www.em.com.br/app/noticia/gerais/2017/07/18/interna\_gerais,884635/imprudencia-de-caminhoneiros-aumenta-numero-de-mortes-em-minas-gerais.shtml).



**Simule o preço do seu seguro auto em nosso formulário.**

Segundo as estatísticas, no primeiro semestre de 2017 foi registrado um aumento de 32,3% dos óbitos causados por acidentes envolvendo caminhões.

Com um seguro, porém, o caminhoneiro tem seus prejuízos ressarcidos.

Dependendo da cobertura contratada, a seguradora também paga pelo prejuízo de terceiros e despesas médicas.

Logo, só há benefícios em contratar o serviço.

Se você está pensando em contratar um seguro para seu veículo ou carga (<https://www.seguroauto.org/5-motivos-para-contratar-um-seguro-de-caminhao>), mas não sabe como calcular seguro de caminhão, este texto é para você.

Continue acompanhando este artigo e entenda melhor o assunto.

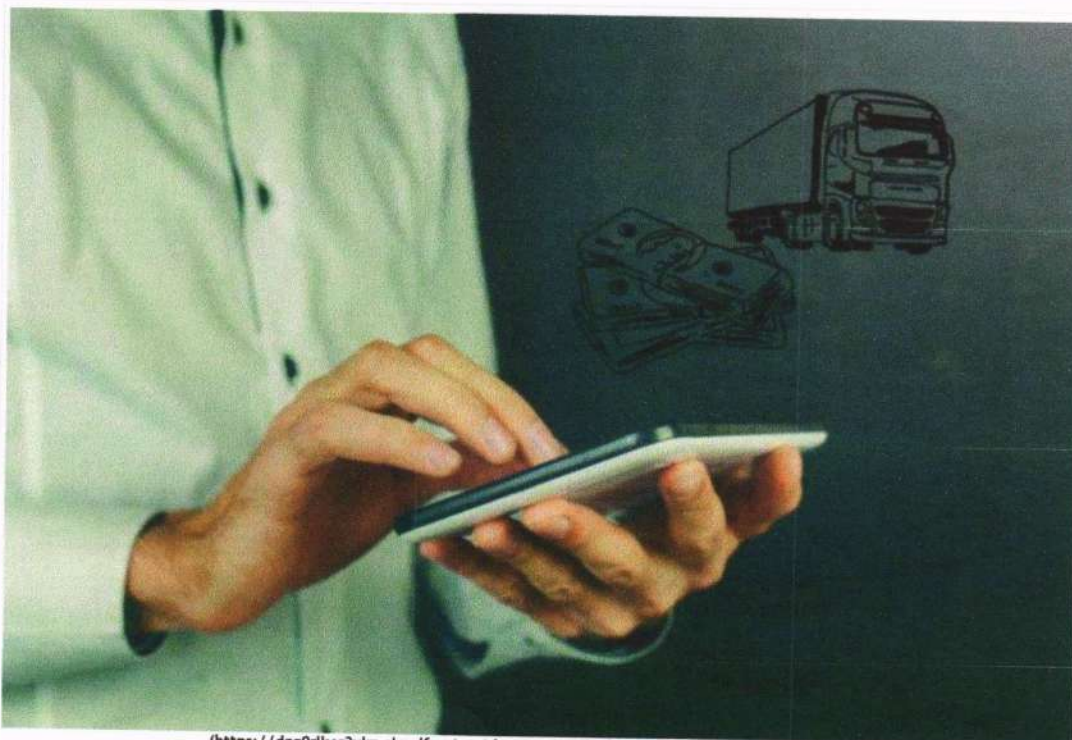

<https://dga0r1kor3ukz.cloudfront.net/wp-content/uploads/2019/06/seguro-auto-52.jpg>  
Imagem: Getty

**Como são os seguros para caminhão?**

Os seguros para caminhões funcionam com dois tipos de cobertura: a básica e a abrangente.

Com a básica, o segurado obtém proteção contra acidentes, incêndios e roubos.

Ao mesmo tempo, essa cobertura oferece indenização em sinistros que causem perda total, promovidos por colisões, incêndios, furto ou roubo e explosões.

A perda total de um seguro acontece quando o sinistro provoca danos maiores do que 75% do valor do caminhão.

Neste caso, a indenização integral tem como objetivo permitir a compra de um novo veículo e ressarcir a carga perdida.

Ela também é paga quando o veículo é roubado ou furtado, e não recuperado pela polícia.

Já a outra opção de cobertura é conhecida como “compreensiva”.

Esse tipo de proteção é mais completo, oferecendo proteção contra situações como as citadas acima e ainda em casos de enchentes e outras ocorrências.

Existem ainda coberturas adicionais, que podem ser contratadas separadamente de acordo com necessidades de cada cliente.

Entre as opções estão a proteção de partes do caminhão, como carrocerias; de partes permanentes dos veículos, sejam elas estruturas de metal ou madeira; e de acessórios, como nos casos de caminhão guincho, betoneiras etc.

Outra opção interessante entre as coberturas adicionais é a Responsabilidade Civil Facultativa.

Ou seja, a cobertura que cobre os prejuízos e indenizações para terceiros.

Apenas quando contrata este serviço, o usuário pode contar com este auxílio da seguradora.

Do contrário, o caminhoneiro precisa arcar com os custos de indenizações sozinho (ou com a ajuda da empresa dona da frota).

Além disso, as coberturas adicionais podem ser voltadas para itens relacionados na nota fiscal do veículo, caso o caminhão seja zero quilômetro.

Isso inclui coberturas para a antena elétrica do auto, por exemplo.

## Como calcular a indenização do seguro de caminhão?

O contrato da prestação do serviço de um seguro também é chamado de apólice de seguro (<https://www.seguroauto.org/apolice-de-seguro>).

É nele que fica indicado o valor da indenização do serviço. Essa indenização pode ser calculada de duas maneiras:

1. Primeiro, com base no valor refinanciado de mercado do veículo, sempre considerando o valor constante na tabela FIPE (<https://www.seguroauto.org/como-consultar-tabela-fipe-para-indenizacao-de-seguros/>).
2. Determinando um valor para o veículo. Essa determinação pode ser realizada pelo cliente, com o auxílio do corretor de seguros.

Uma indenização no seguro de caminhão pode ser do tipo parcial ou total.

Assim como nos seguros auto, os casos caracterizados como danos parciais são aqueles onde os estragos não atingem 75% do valor estipulado na apólice.

Já os casos de perda total são aqueles em que os danos atingem ou ultrapassam essa porcentagem.

## Como o custo de um seguro de caminhão é calculado?

Uma série de fatores são considerados para o cálculo do custo do seguro.

Por isso, um veículo que trafega por todo o Brasil pode ter seguro mais caro do que a proteção de um caminhão que só viaja por Minas Gerais, por exemplo.

A lógica é simples: quanto maior a chance de sinistro de um auto, mais caro será o seguro.

Entre os principais aspectos considerados pela seguradora na cotação do seguro estão:

- Modelo e ano da fabricação do caminhão;
- Peso do veículo, feito para carregamento leve ou pesado;
- Se ele é propriedade do motorista ou da empresa;
- Se a carga transportada é vinculada à transportadora;
- Modelo da carroceria;
- Se viaja em comboio ou sozinho;
- Se transporta ou não equipamentos extras;
- Região por onde o veículo circulação;
- Histórico e perfil do caminhoneiro (caminhoneiros com histórico de sinistros e perfil imprudente pagam mais pelo seguro);
- Distâncias percorridas.

Vale lembrar que, na hora contratar o seguro de caminhão, é possível proteger todo o veículo ou apenas a sua carga.

É importante avaliar cada um dos custos e vantagens das opções, para só então fazer a melhor escolha.

## Categorias de seguro de caminhão

Fora as duas modalidades de cobertura já citadas aqui (a básica e a abrangente), existem ainda quatro categorias de seguro para caminhão, que também serão fundamentais no momento de calcular a proteção para o veículo.

Elas são consideradas “subcategorias” que, juntas às coberturas citadas, oferecem proteções personalizadas ao usuário.

Você poderá contratar, por exemplo, um seguro de caminhão por quilômetro rodado e com cobertura abrangente.

Conheça melhor as opções a seguir.

### Seguro de caminhão por quilômetro rodado

Esse seguro é voltado para pessoas que possuem caminhão de transporte de cargas e preferem pagar apenas o equivalente ao uso do veículo.

Essa modalidade é cobrada mensalmente.

Além disso, o cálculo do seguro de caminhão é feito todos os meses, com base em dados como a distância a ser percorrida, período do percurso e região por onde o caminhão trafegará.

Isso significa que, nos períodos em que o veículo não rodar, valores não serão cobrados pelo seguro.

### Seguro de caminhão para carregamentos perigosos

Se o segurado costuma transportar carregamentos perigosos - como combustíveis, produtos químicos ou mesmo gases -, essa pode ser a melhor opção de seguro a ser escolhida.

O seguro deste tipo cobre os danos causados pelo produto transportado após um acidente.

Apesar do que você pode imaginar, o custo para a proteção destes carregamentos costuma ser menor.

Afinal de contas, esse tipo de transporte exige motoristas ainda mais capacitados, algo

que diminui as chances de acidentes.

### Seguro para veículo de até 20 anos

O cálculo do seguro de caminhão com 20 anos ou mais de fabricação pode acabar saindo muito alto, se feito em uma das opções anteriores.

Por isso, a maioria das seguradoras possui uma opção específica para esse tipo de veículo, com valores mais acessíveis.

### Seguro para caminhões de frotas

As empresas de transportes ou frotas de caminhões podem contar com uma modalidade especial de seguro.

Nela, os valores são mais justos, com benefícios voltados para frotas.

Esse tipo de seguro protege todos os veículos da empresa e conta com coberturas como colisões, roubos, alagamentos e incêndios.

Sem contar a cobertura para terceiros. Todos os veículos cobertos são colocados em uma única apólice, facilitando o controle financeiro do cliente.

### Seguro para caminhão também conta com assistência 24 horas?

Assim como nos seguros das demais categorias de veículos, os seguros para caminhão também contam com a assistência 24 horas.

Independentemente do tipo de seguro escolhido e da cobertura contratada, a maioria das seguradoras oferece a assistência 24 horas com serviços como:

- Socorro a pane seca, mecânica ou elétrica;
- Serviço de guincho;
- Chaveiro;
- Assistência em viagens; e mais.

### Valores aproximados do cálculo do seguro de caminhão

Como citado até aqui, os custos de um seguro de caminhão podem variar muito, inclusive de acordo com o modelo do veículo.

No entanto, é importante ter certa noção dos valores.

Assim, você terá maior facilidade em perceber se as coberturas oferecidas pelo corretor valem mesmo a pena.

Foi para te ajudar com esse cuidado que realizamos simulações com várias seguradoras.

Para as cotações, foram considerados os valores dos modelos de acordo com a tabela FIPE. Veja a seguir.

Marca	Modelo	Ano	Valor (FIPE)	Valor seguro
VW	24.280 CONST	2014	R\$ 229.247,00	R\$ 9.140,00
VW	24.250 CONST	2012	R\$ 163.865,00	R\$ 9.950,00
VW	31.320 CONST	2008	R\$ 142.715,00	R\$ 9.140,00
VW	19.320 CONST REB.	2011	R\$ 138.094,00	R\$ 9.220,00
Scania	R 440 HIGLINE REB	2014	R\$ 408.857,00	R\$ 17.800,00
Iveco	STRALIS HD 570S42T REB	2008	R\$ 180.785,00	R\$ 13.820,00
Volvo	FH 440 6X4 REB.	2012	R\$ 314.504,00	R\$ 17.895,00

Ford	CARGO 2629 6X4 TB	2013	R\$ 192.367,00	R\$ 15.510,00
Ford	CARGO 2628E 6X4	2012	R\$ 157.836,00	R\$ 11.200,00
MBenz	AXXOR 2035	2011	R\$ 182.432,00	R\$ 9.500,00

Fonte: [www.segurodecaminhão.com.br](http://www.segurodecaminhão.com.br). Consulta em julho/19.

É importante lembrar que os valores da tabela são apenas aproximados.

Afinal de contas, critérios como perfil do motorista, chassi, região onde o veículo circula, espécie de carga transportada e CNPJ da empresa podem alterar o valor final da contratação do serviço.

Resumindo, para calcular seguro de caminhão (<https://www.seguroauto.org/seguro-para-caminhoes>), é preciso considerar diversos fatores, como o tipo de seguro escolhido, o perfil do motorista, o tipo de carga e a distância ou lugares por onde o veículo trafega.

Faça uma simulação e descubra o valor cobrado para o seu perfil.

\*O SeguroAuto.org não se responsabiliza pelos valores aqui mencionados, visto que o preço do seguro pode variar conforme o perfil de cada motorista.

Artigos relacionados:

- [Como calcular seguro de veículos](https://www.seguroauto.org/como-calcular-seguro-de-veiculos) (<https://www.seguroauto.org/como-calcular-seguro-de-veiculos>)
- [Como calcular seguro auto em 10 passos](https://www.seguroauto.org/como-calcular-seguro-auto-em-10-passos) (<https://www.seguroauto.org/como-calcular-seguro-auto-em-10-passos>)
- [Seguro de caminhão é caro? Veja como garantir um...](https://www.seguroauto.org/seguro-de-caminhao-e-caro) (<https://www.seguroauto.org/seguro-de-caminhao-e-caro>)
- [Seguro: calcular o valor exato envolve diversos fatores](https://www.seguroauto.org/seguro-calcular-o-valor-exato-envolve-diversos-fatores/) (<https://www.seguroauto.org/seguro-calcular-o-valor-exato-envolve-diversos-fatores/>)

Leia mais artigos sobre:



**Jeniffer Elaina da Silva**

**(<https://www.seguroauto.org/autor/jenifferelainadasilvaredatora/>)**

Especialista em seguros, Jeniffer Elaina trabalha com redação, revisão e otimização SEO desde 2012. É formada em Marketing com pós em Administração na FGV e atualmente cursa Gestão de Seguros. É apaixonada pelo que faz.

## 2 COMENTÁRIOS

**José Sergio Dias Oliveira** says:  
5 de outubro de 2018 às 11:23 am

Olá,



## VEÍCULOS DE APOIO

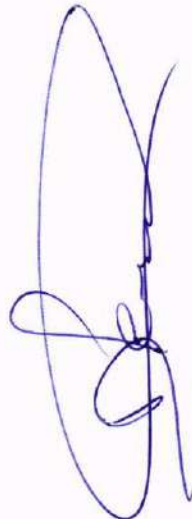

[Imprimir](#)



Fundação Instituto de Pesquisas Econômicas

## Preço Médio de Veículos - Consulta de Carros e Utilitários Pequenos - Pesquisa comum - FIPE

●  
Mês de referência: outubro de 2019  
Código Fipe: 001305-6  
Marca: Fiat  
Modelo: UNO WAY 1.0 EVO Fire Flex 8V 5p  
Ano Modelo: 2016 Gasolina  
Autenticação: p47gt33r2gy1  
Data da consulta: segunda-feira, 21 de outubro de 2019 16:47  
Preço Médio: R\$ 31.293,00



# Audi Q8 Euro Motors Rio Preto

Sofisticado como um  
como um grande SUV

Página Principal > Catálogo > Ficha técnica

Compartilhe:

## Ficha Técnica [Busca detalhada](#)

### Fiat Uno Way 1.0

**Ano** 2016

**Combustível** [?](#) Flex

**Seguro** R\$ 1.449<sup>1</sup>

**Procedência** Nacional

**Configuração** Hatch

**Lugares** 5

**Geração** 2

**Índice CNW** [?](#) 420,58

**Motor**

**Instalação** Dianteiro

**Disposição** Transversal

**Cilindros** 4 em linha

**Válvulas por cilindro** 2

**Razão de compressão** 12,1:1

**Cilindrada** 999 cm<sup>3</sup>

**Código do motor** Fire

**Peso/potência** 13,07 kg/cv

**Peso/torque** 98,99 kg/kgfm

**Transmissão**

**Tração** Dianteira

**Suspensão**

**Dianteira** Independente, McPherson

**Traseira** Eixo de torção

**Freios**

**Dianteiros** Disco sólido

**Direção**

**Assistência** Hidráulica

**Pneus**

**Dianteiros** 175/70 R14

**Traseiros** 175/70 R14

**Dimensões**

**Comprimento** 3811 mm

**Distância entre-eixos** 2376 mm

**Bitola dianteira** 1430 mm

**Porta-malas** 280 litros

**Peso** 980 kg

**Vão livre do solo** 180 mm

**Aerodinâmica**

**Área frontal (A)** 2,19 m<sup>2</sup>

**Área frontal corrigida** 0,767 m<sup>2</sup>

**Desempenho**

**Velocidade máxima** 153 km/h

**Consumo**

**Urbano** 8 km/l (A)  
11,5 km/l (G)

**Autonomia**

**Urbana** 384 km (A)  
552 km (G)

**Preço** R\$ 32.049 [desvalorização](#)

**IPVA** R\$ 1.282<sup>2</sup>

**Revisões** R\$ 2.960 até 50.000 km

**Garantia** 1 ano

**Porte** Compacto

**Portas** 4

**Plataforma** 327

**Ranking CNW** [?](#) 3315

**Aspiração** Natural

**Alimentação** Injeção multiponto

**Comando de válvulas** Simples no cabeçote, correia dentada

**Diâmetro dos cilindros** 70 mm

**Curso dos pistões** 64,9 mm

**Potência máxima** 75 cv (A) 73 cv (G) a 6250 rpm

**Torque máximo** 9,9 kgfm (A) 9,5 kgfm (G) a 3850 rpm

**Torque específico** 9,91 kgfm/litro

**Potência específica** 75,08 cv/litro

**Câmbio** Manual de 5 marchas

**Acoplamento** Embreagem monodisco a seco

**Elemento elástico** Mola helicoidal

**Elemento elástico** Mola helicoidal

**Traseiros** Tambor

**Diâmetro mínimo de giro** 9,8 m

**Altura do flanco** 122,5 mm

**Altura do flanco** 122,5 mm

**Largura** 1656 mm

**Altura** 1555 mm

**Bitola traseira** 1420 mm

**Tanque de combustível** 48 litros

**Carga útil** 400 kg

**Coefficiente de arrasto (Cx)** 0,35

**Aceleração 0-100 km/h** 13,8 s

**Rodoviário** 9,1 km/l (A)  
13 km/l (G)

**Rodoviária** 436,8 km (A)  
624 km (G)



- [Avaliação da Fiat](#)
- [Avaliação do UNO](#)
- [Anúncios de UNO à ve](#)
- [Comparar com outros](#)
- [Desvalorização do Un](#)
- [Mais versões do UNO](#)
- [Catálogo Fiat](#)
- [Opinião do Dono](#)
- [Notícias do UNO](#)
- [Concessionárias Fiat](#)
- [Vídeos do UNO](#)

### COMPARATIVOS



Fiat Uno v.



Fiat Uno v.



Fiat Uno v.

### ÚLTIMAS



*[Handwritten signature]*

*[Handwritten scribble]*

### Equipamentos

#### Segurança

- ✓ Freios ABS
- ! Alarme antifurto perimétrico
- ! Encosto de cabeça para todos os ocupantes
- ✓ Limpador e lavador do vidro traseiro
- ✓ Travamento central das portas
- ! Sensores de estacionamento traseiro

- ✓ Airbags frontais
- ! Cintos de três pontos para todos os ocupantes
- ! Faróis de neblina
- ✓ Repetidores laterais das luzes de direção
- ✓ Desembaçador do vidro traseiro

#### Conforto

- ✓ Ar-condicionado
- ✓ Ar quente
- ! Banco do motorista com ajuste de altura
- ! Ajuste do volante em altura
- ✓ Controle elétrico dos vidros dianteiros
- ! Rodas de liga leve
- ✓ Banco traseiro rebatível
- ✓ Luz no porta-luvas
- ✓ Alças de segurança no teto

- ✓ Zonas de ar-condicionado: 1
- ✓ Direção assistida
- ! Apoio de braço para o motorista
- ! Ajuste elétrico dos retrovisores
- ! Controle elétrico dos vidros traseiros
- ! Banco traseiro bipartido
- ! Comando interno do porta-malas
- ! Comando interno da tampa do tanque

#### Infotainment

- ! Rádio
- ! Conexão Bluetooth
- ! Computador de bordo
- ✓ Termômetro da água do motor

- ! Conexão USB
- ! Volante multifuncional
- ✓ Conta-giros

Legenda: ✓ Equipamento de série    ! Equipamento opcional



Pro  
nov  
che  
189



Rer  
limi  
par



Fiat  
Aut  
pút  
54.1



Che  
202  
a pi

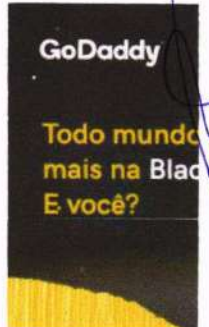

OFERTAS



### Fotos



*[Handwritten notes and signatures in the right margin]*



As informações no website podem conter imprecisões técnicas ou erros tipográficos.  
As informações contidas no website podem ser alteradas a qualquer momento sem aviso prévio.  
Algumas informações no website podem não estar atualizadas devido a alterações no produto posteriores ao lançamento ou à última atualização do website.

Material ilustrativo. Alguns itens mostrados podem ser opcionais e/ou referem-se a outras versões.

- <sup>1</sup> Preço médio aproximado, pode apresentar diferença de acordo com diversos fatores.
- <sup>2</sup> Valor aproximado para o estado de São Paulo, veja a alíquota para demais estados [aqui](#).

Like 0

[◀ Voltar](#) [▲ Topo](#)

[Página Principal](#) | [Mapa do site](#) | [Sobre o site](#) | [Privacidade](#) | [Termos de uso](#) | [Mobile](#) | [Fale Conosco](#)



tem tuudo, pode procurar :)



empresas oferta do dia compre da China iPhone 11 baixe o app desconto + cashback pegue hoje venda com a gente



garagem

aqui você diz qual é o seu carro e a gente mostra só o que combina com ele! Vamos lá?

cadastre seu carro



< pneu de passeio

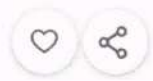

Handwritten notes and signatures in blue ink on the right side of the page, including a large signature and several initials.

Pneu Fate Aro 14 Prestiva 175/70R14 84T TL

(Cód.34918039) ★★★★★



Montagem Gratuita de Pneus  
Confira o regulamento

Escolha uma loja abaixo e compre

vendido e entregue por GP Pneus Sudeste

R\$ 223,00

4x de R\$ 55,75 s/ juros

comprar

comprar com ame

R\$ 223,00 em até 12x de R\$ 18,58 s/ juros no cartão de crédito com Ame e receba R\$ 4,46 (2% de volta)

R\$ 223,00 com Ame em até 12x de R\$ 18,58 s/ juros no cartão Americanas.com e receba R\$ 4,46 (2% de volta)

formas de parcelamento



Este produto é vendido por uma loja parceira.  
A Americanas.com garante sua compra, do pedido à entrega.

# Capacidade de Óleo de Motor dos Automóveis

Capacidade volumétrica dos veículos da marca: FIAT



Modelos	Capacidade Volumetrica em L
BRAVA HGT 1.8 / MAREA 1.8 16V / MAREA WEEKEND 1.8 16V	4.3
BRAVA SL / ELX	4 / 4,5
COMBINATO	6
COUPÉ 2.0 16V	5.8
DOBLÔ	2,7 / 4,2
DUCATO 15	6
DUNA	4
DUNA	3,5 / 4
ELBA 1.5 / FIORINO 1.0	4
ELBA 1.6 / PICK-UP 1.6	4
FIORINO 1.5 / PICK-UP 1.5	3.5
MAREA / MAREA WEEKEND 2.0 20V - TURBO	5
MAREA / MAREA WEEKEND 2.4 20V	5.5
MAXI	6
MINIBUS	6
PALIO 1.0 / 1.5	3.5
PALIO 1.3 FIRE	3.5
PALIO 1.6 16V	4.2
PALIO WEEKEND 1.3 FIRE	3.5
PALIO WEEKEND 1.5	3.5
PALIO WEEKEND 1.6 16V	4.2
PICK-UP 1.0	4
PREMIO	4
SIENA 1.0 / 1.3 FIRE	3.5
SIENA EL	3.5
SIENA ELX	3.8
SIENA HL / SIENA STILE	4.2
STILO	3,5 / 4,5
STRADA LX	4.2
STRADA TREKKING	3.8
STRADA WORKING	3.5
TEMPRA 16V	4.8
TEMPRA I.E	5.1
TEMPRA STILE	5.1
TEMPRA SW / TIPO 2.0 / TIPO 2.0 16V	5.2
TIPO 1.6	3.7
UNO 1.3	3.7
UNO 1.5	4
UNO 1.6	4
UNO MILLE	4
UNO TURBO	3.7

# FILTRO DE AR MOTOR NOVO UNO - ARL4152 Fabricante: Tecfil

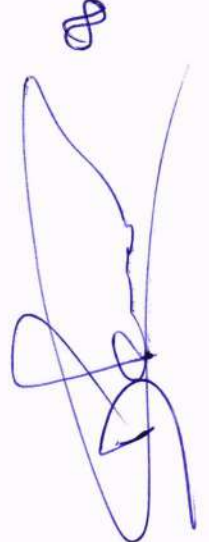

Avaliações:



**R\$ 28,54**

à vista no **Boleto Bancário**





Nossas lojas Tenha sua loja Regulamentos Acessibilidade

Atendimento Compre no tel: (11) 3508-9900 Meus pedidos



procure por código, nome, marca...

Bem-vindo :)  
Entre ou cadastre-se



Todos os departamentos Ofertas do dia Celulares Móveis Eletrodomésticos Tv e Vídeo Informática

Automotivo > Filtro de Combustível

# Filtro De Combustível Tecfil GI04/7 FIAT/GM

Código ajcfe4bc0d | [Ver descrição completa](#) | Tecfil



★★★★★ [Avaliar produto](#)



Vendido e entregue por [e-USY Auto Parts](#)

por **R\$ 19,90**

[Mais formas de pagamento](#)

Adicionar à sacola

Consultar prazo e valor do frete

00000-000  Não sei o CEP

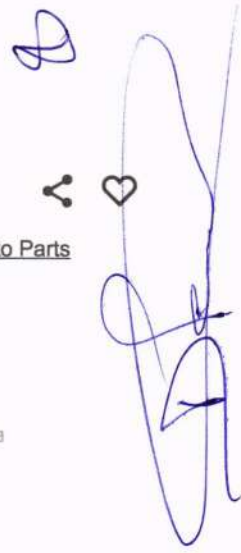

## Quem viu este produto, viu estes também



Filtro De Combustível Tecfil GI12/7 Fox/...

por **R\$ 26,49**



Filtro de Combustível Tecfil GI04/7 Gm A...

por **R\$ 17,00**



Filtro Ar-Vectra-Astra-Zafira-ARL8840 - ...

por **R\$ 27,00**

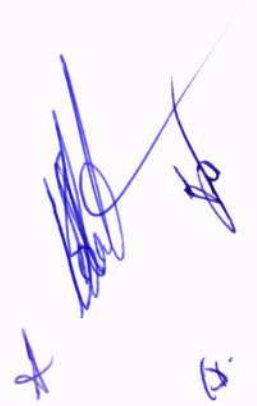

Extra.com.br > Automotivo > Filtros > **Filtro de Óleo**

## Filtro de óleo lubrificante TM5 PSL 55 78 152 Tecfil

(Cód. Item 7694413) Outros produtos **Tec Fil**



1 Avaliação | Leia

Vendido e entregue por **Bossoni**

### Você Merece Garantia Extra

Este produto é vendido por um lojista parceiro e é garantido pelo Extra.com.br, que acompanha o pedido da compra até a entrega. Saiba mais

Por: **R\$14,90**

Ver Parcelas

**Comprar**

Pague com o Cartão Extra

APROVEITE: Pague R\$14,90 em 1x ou em até 3x de R\$5,17 com juros (1,99% a.m.).

Não tem o Cartão Extra? **Peça já o seu.**



Informe seu CEP:

Ok

PUBLICIDADE

### Após visitar este item, o que os clientes acabam comprando?



Filtro de óleo lubrificante TM5 PSL 55 78 152 Tecfil

1x de R\$14,90



Filtro de óleo lubrificante TM1 Substitui PSL 47 144 145 146 147 565 Tecfil

1x de R\$14,90



Filtro de óleo lubrificante TM3 PSL 619 620 617 Tecfil

1x de R\$14,90



Filtro 560 51

1x de R\$14,90

# Preço do seguro para uno way 1.0 evo fire flex 8v 5p 2016

Valor médio deste seguro no Brasil

**R\$ 1.700,00**

- **Uno Way 1.0 Evo Fire Flex 8V 5P Fiat | 2016**

Contratado por: Feminino, 58 anos  
Na cidade de: Maringá (PR)  
Seguro de carro contratado há poucos dias

Seguro para Uno Way 1.0 Evo Fire Flex 8V 5P, valor do seguro aproximado de R\$ 1.700,00  
R\$ 1.504,20

[CHAMAR CORRETOR](#)

- **Uno Way 1.0 Evo Fire Flex 8V 5P Fiat | 2016**

Contratado por: Feminino, 48 anos  
Na cidade de: São Paulo (SP)  
Seguro de carro contratado há 1 mês

Seguro para Uno Way 1.0 Evo Fire Flex 8V 5P, valor do seguro aproximado de R\$ 1.700,00  
R\$ 1.793,20

[CHAMAR CORRETOR](#)

- **Uno Way 1.0 Evo Fire Flex 8V 5P Fiat | 2016**

Contratado por: Masculino, 46 anos  
Na cidade de: Diadema (SP)  
Seguro de carro contratado há 1 mês

Seguro para Uno Way 1.0 Evo Fire Flex 8V 5P, valor do seguro aproximado de R\$ 1.700,00  
R\$ 573,42

[CHAMAR CORRETOR](#)

- **Uno Way 1.0 Evo Fire Flex 8V 5P Fiat | 2016**

Contratado por: Feminino, 48 anos  
Na cidade de: Santos (SP)  
Seguro de carro contratado há 1 mês

Seguro para Uno Way 1.0 Evo Fire Flex 8V 5P, valor do seguro aproximado de R\$ 1.700,00  
R\$ 1.938,80

[CHAMAR CORRETOR](#)



- **Uno Way 1.0 Evo Fire Flex 8V 5P Fiat | 2016**

Contratado por: Feminino, 38 anos  
Na cidade de: Valentim Gentil (SP)  
Seguro de carro contratado há 1 mês

Seguro para Uno Way 1.0 Evo Fire Flex 8V 5P, valor do seguro aproximado de R\$ 1.700,00  
R\$ 1.850,43

[CHAMAR CORRETOR](#)

- **Uno Way 1.0 Evo Fire Flex 8V 5P Fiat | 2016**

Contratado por: Feminino, 40 anos  
Na cidade de: Valentim Gentil (SP)  
Seguro de carro contratado há 1 mês

Seguro para Uno Way 1.0 Evo Fire Flex 8V 5P, valor do seguro aproximado de R\$ 1.700,00  
R\$ 1.850,43

[CHAMAR CORRETOR](#)

- **Uno Way 1.0 Evo Fire Flex 8V 5P Fiat | 2016**

Contratado por: Feminino, 72 anos  
Na cidade de: Londrina (PR)  
Seguro de carro contratado há 1 mês

Seguro para Uno Way 1.0 Evo Fire Flex 8V 5P, valor do seguro aproximado de R\$ 1.700,00  
R\$ 1.353,06

[CHAMAR CORRETOR](#)

- **Uno Way 1.0 Evo Fire Flex 8V 5P Fiat | 2016**

Contratado por: Feminino, 72 anos  
Na cidade de: Londrina (PR)  
Seguro de carro contratado há 1 mês

Seguro para Uno Way 1.0 Evo Fire Flex 8V 5P, valor do seguro aproximado de R\$ 1.700,00  
R\$ 1.353,06

[CHAMAR CORRETOR](#)

- **Uno Way 1.0 Evo Fire Flex 8V 5P Fiat | 2016**

Contratado por: Feminino, 35 anos  
Na cidade de: São Paulo (SP)  
Seguro de carro contratado há 1 mês

Seguro para Uno Way 1.0 Evo Fire Flex 8V 5P, valor do seguro aproximado de R\$ 1.700,00  
R\$ 1.023,89

[CHAMAR CORRETOR](#)

• **Uno Way 1.0 Evo Fire Flex 8V 5P Fiat | 2016**

Contratado por: Masculino, 58 anos

Na cidade de: Niterói (RJ)

Seguro de carro contratado há 1 mês

Seguro para Uno Way 1.0 Evo Fire Flex 8V 5P, valor do seguro aproximado de R\$ 1.700,00

R\$ 2.639,27

[CHAMAR CORRETOR](#)

[Próxima página](#)

[Imprimir](#)



Fundação Instituto de  
Pesquisas Econômicas

## Preço Médio de Veículos - Consulta de Carros e Utilitários Pequenos - Pesquisa comum - FIPE

●  
Mês de referência: outubro de 2019  
Código Fipe: 025196-8  
Marca: Renault  
Modelo: Master 2.3 dCi Furgão 16V Diesel  
Ano Modelo: 2014 Diesel  
Autenticação: 6p971y33xlr7  
Data da consulta: terça-feira, 22 de outubro de 2019 16:58  
Preço Médio: R\$ 72.410,00

Handwritten signatures and marks in blue ink, including a large signature, a small mark, and a checkmark.



## Oferta Exclusiva

Aproveite a oferta exclusiva. Válida por apenas 48 horas.

[Página Principal](#) > [Catálogo](#) > [Ficha técnica](#)

Compartilhe:

### Ficha Técnica [Busca detalhada](#)

#### Renault Master Furgão 2.3

Ano 2014  
 Combustível Diesel  
 Seguro R\$ 3.773<sup>1</sup>  
 Procedência Nacional  
 Configuração Furgão  
 Lugares 3  
 Índice CNW ? 173,37

#### Motor

Instalação Dianteiro  
 Disposição Transversal  
 Cilindros 4 em linha  
 Tuchos Hidráulicos  
 Válvulas por cilindro 4  
 Razão de compressão 16:1  
 Cilindrada 2299 cm<sup>3</sup>  
 Código do motor M9T  
 Peso/potência 14,67 kg/cv  
 Peso/torque 60,16 kg/kgfm

#### Transmissão

Tração Dianteira

#### Suspensão

Dianteira Independente, McPherson  
 Traseira Eixo rígido

#### Freios

Dianteiros Disco ventilado

#### Direção

Assistência Hidráulica

#### Pneus

Dianteiros 225/65 R16  
 Traseiros 225/65 R16

#### Dimensões

Comprimento 5048 mm  
 Distância entre-eixos 3182 mm  
 Bitola dianteira 1750 mm  
 Porta-malas 8000 litros  
 Peso 1907 kg  
 Reboque sem freio 750 kg

#### Desempenho

Velocidade máxima 145 km/h

#### Consumo

Urbano 10 km/l

#### Autonomia

Urbana 800 km

Preço R\$ 71.451 [desvalorização](#)

IPVA R\$ 2.858<sup>2</sup>

Revisões R\$ 2.931 até 60.000 km

Garantia 1 ano

Porte Médio

Portas 3

Ranking CNW ? 7631

Aspiração Turbocompressor

Alimentação Injeção direta

Comando de válvulas Duplo no cabeçote, corrente

Diâmetro dos cilindros 85 mm

Curso dos pistões 101,3 mm

Potência máxima 130 cv a 3500 rpm

Torque máximo 31,7 kgfm a 1500 rpm

Torque específico 13,79 kgfm/litro

Potência específica 56,55 cv/litro

Câmbio Manual de 6 marchas

Acoplamento Embreagem monodisco a seco

Elemento elástico Mola helicoidal

Elemento elástico Feixe de molas semielípticas

Traseiros Disco sólido

Diâmetro mínimo de giro Não informado

Altura do flanco 146,25 mm

Altura do flanco 146,25 mm

Largura 2070 mm

Altura 2303 mm

Bitola traseira 1730 mm

Tanque de combustível 80 litros

Carga útil 1593 kg

Reboque com freio 2000 kg

Aceleração 0-100 km/h 17,1 s

Rodoviário 12 km/l

Rodoviária 960 km



- [Avaliação da Renault](#)
- [Avaliação do MASTER](#)
- [Anúncios de MASTER](#)
- [Comparar com outros c](#)
- [Desvalorização do Mast](#)
- [Mais versões do MASTI](#)
- [Catálogo Renault](#)
- [Opinião do Dono](#)
- [Notícias do MASTER](#)
- [Concessionárias Renau](#)
- [Videos do MASTER](#)



Peugeot Boxer vs

### Leilão de Utilitários - Até 60% de Desconto

Participe do leilão online [reidosutilitarios.com](#)

ABRIR

### Equipamentos

Segurança



Troll com de c 140.!



Proc novc cheg 189.!



Reni limit parti

- ✓ Freios ABS
- ✓ Cintos de três pontos para todos os ocupantes
- ! Faróis de neblina
- ! Travamento central das portas

- ✓ Airbags frontais
- ✓ Encosto de cabeça para todos os ocupantes
- ✓ Repetidores laterais das luzes de direção
- ✓ Faróis com regulagem de altura



Fiat Autoc públ 54,6!

**Conforto**

- ! Ar-condicionado
- ✓ Ar quente
- ✓ Banco do motorista com ajuste de altura
- ! Ajuste elétrico dos retrovisores
- ✓ Luz no porta-malas

- ✓ Zonas de ar-condicionado: 1
- ✓ Direção assistida
- ✓ Ajuste do volante em altura
- ! Controle elétrico dos vidros dianteiros
- ✓ Alças de segurança no teto



**Infotainment**

- ! Rádio
- ! Conexão USB
- ! Volante multifuncional
- ✓ Conta-giros

- ! CD player
- ! Conexão Bluetooth
- ! Computador de bordo
- ✓ Termômetro da água do motor

Legenda: ✓ Equipamento de série ! Equipamento opcional

**Leilão de Utilitários - Até 60% de Desconto**

Participe do leilão online! reidosutilitarios.com

ABRIR



**Fotos**

Carrosnaweb  
www.carrosnaweb.com.br



Rei Fur 201 R\$



Pet Fur 201 R\$



Pet Bus 201 R\$



Fia Fur 201 R\$



Fia Fur 201 R\$



Pet Min 201 R\$



For L1 20 R\$



As informações no website podem conter imprecisões técnicas ou erros tipográficos.  
As informações contidas no website podem ser alteradas a qualquer momento sem aviso prévio.  
Algumas informações no website podem não estar atualizadas devido a alterações no produto posteriores ao lançamento ou à última atualização do website.

Material ilustrativo. Alguns itens mostrados podem ser opcionais e/ou referem-se a outras versões.

<sup>1</sup> Preço médio aproximado, pode apresentar diferença de acordo com diversos fatores.

<sup>2</sup> Valor aproximado para o estado de São Paulo, veja a alíquota para demais estados [aqui](#).

Tweet Like 0

tem tuuudo, pode procurar :)

empresas oferta do dia compre da China iPhone 11 baixe o app desconto + c

garagem aqui você diz qual é o seu carro e a gente mostra só o que combina com ele! Vamos lá? **cadastre seu carro**



< pneu para van



Handwritten blue scribbles and symbols including a heart, a share icon, and several illegible signatures.

**Pneu 225/65 R16 Linglong 112/110r R666 (carga)**

(Cód.80307394) ★★★★★

vendido e entregue por Rodcerto Centro Automotivo

**R\$ 491,40**

8x de R\$ 61,42 s/ juros

**comprar**

Handwritten blue checkmarks and signatures.

# Capacidade de Óleo de Motor dos Automóveis

Capacidade volumétrica dos veículos da marca: RENAULT



Modelos	Capacidade Volumetrica em L
CLIO	3,7 / 5,4
KANGOO	4,5 / 5,4
LAGUNA	5,5 / 6,0
MASTER	6.5
MÉGANE / SCÉNIC	4,9 / 6,0
R19	3,7 / 5,2
R21	6.2
TRAFIC	5,20 / 5,5
TWINGO	4.5

O que você procura?

**BUSCAR**



Seja Bem-vindo  
Entre / Cadastre-se

0

Autopeças

Combustível

Elétrico e Motor

Filtros

Ignição

Iluminação

Injeção Eletrônica

Você está em: [Início](#) • [Filtros](#) • [Filtros do ar motor](#) • Filtro de ar motor Master 2.3DCI após 2013 - ARL5140

## FILTRO DE AR MOTOR MASTER 2.3DCI APÓS 2013 - ARL5140

Fabricante: **Tecfil**







Avaliações:



**R\$ 74,25**

à vista no **Boleto Bancário**

**COMPRAR**



**R\$ 78,16**

em até 3x cartão de **R\$ 26,05**

Ver mais **Formas de Pagamento**

Código: ARL5140

**CALCULE O PRAZO E FRETE:**



0 itens

HOME

PRODUTOS

UTILIDADES

EMPRESA

CONTATO

:) faça uma busca em nosso site

### Tecfil Pc947

Filtro de Combustível

Comprar

TECFIL

TECFIL PC947

Embalagem:UND

Tipo:FILTRO DE COMBUSTÍVEL

NCM:84212990

ANP:

Código Maucor: 202283

**R\$ 32,98**

em até 3x  
sem juros

Condição: Produto Novo

Disponibilidade: Disponível

Clique em comprar  
para calcular o frete

Frete Gratis

PARA OS ESTADOS:  
SC  
em compras acima de:  
**R\$ 400,00**



Passa o mouse para ampliar a imagem  
Imagens meramente ilustrativas

Valor

**R\$ 32,98**

em até 3 x de R\$ 10,99

Comprar

Preços para Pessoas físicas e jurídicas não contribuintes do ICMS.

#### Descrição Geral

### TECFIL PC947

Renault: Master 2.5 dCi 16V Turbo Diesel 01/05> - N. Original Renault: 7701208613

Ver demais aplicações

#### Produtos Semelhantes

- MANN P718/1X
- VOX FN947
- GM 93161121
- HENGST E90KPD164
- MANN P718/1X
- OPEL 4412830
- PURFLUX C508E
- RENAULT 7701208613
- RENAULT 7701475229
- VOX FN947
- VOX ANTIGO FN947
- WEGA FCD0816/2

O que você procura?

**BUSCAR**



Seja Bem-vindo  
Entre / Cadastre-se

0

Autopeças

Combustível

Elétrico e Motor

Filtros

Ignição

Iluminação

Injeção Eletrônica

*[Handwritten signatures and scribbles in blue ink]*

*[Handwritten signatures and scribbles in blue ink]*

Você está em: [Início](#) • [Filtros](#) • [Filtros de óleo lubrificante](#) • Filtro de óleo Renault Master DCI 2.3 após 2013 - PEL678

## FILTRO DE ÓLEO RENAULT MASTER DCI 2.3 APÓS 2013 - PEL678

Fabricante: **Tecfil**



*[Handwritten signatures and scribbles in blue ink]*



Handwritten blue ink scribbles and signatures on the right side of the page, including a large signature at the bottom right.

Avaliações:



**R\$ 44,29**

à vista no **Boleto Bancário**

**COMPRAR**



**R\$ 46,62**

em até 2x cartão de **R\$ 23,31**

Ver mais **Formas de Pagamento**

Handwritten blue ink scribble on the right side of the payment section.

Código: PEL678

**CALCULE O PRAZO E FRETE:**

Handwritten blue ink scribbles and signatures at the bottom right of the page.

# Preço do seguro para master 2.3 furgão 2014

Valor médio deste seguro no Brasil

**R\$ 3.700,00**

- **Master 2.3 Dci Furgão 16V Diesel Renault | 2014**

Contratado por: Masculino, 45 anos  
Na cidade de: Campo Largo (PR)  
Seguro de carro contratado há poucos instantes.

Seguro para Master 2.3 Dci Furgão 16V Diesel, valor do seguro aproximado de R\$ 3.700,00

R\$ 4.822,78

[CHAMAR CORRETOR](#)

- **Master 2.3 Dci Extra Furgão 16V Diesel Renault | 2014**

Contratado por: Feminino, 40 anos  
Na cidade de: Rio de Janeiro (RJ)  
Seguro de carro contratado há poucos dias

Seguro para Master 2.3 Dci Extra Furgão 16V Diesel, valor do seguro aproximado de R\$ 3.700,00

R\$ 4.311,95

[CHAMAR CORRETOR](#)

- **Master 2.3 Dci Extra Furgão 16V Diesel Renault | 2014**

Contratado por: Masculino, 31 anos  
Na cidade de: Curitiba (PR)  
Seguro de carro contratado há poucos dias

Seguro para Master 2.3 Dci Extra Furgão 16V Diesel, valor do seguro aproximado de R\$ 3.700,00

R\$ 4.635,62

[CHAMAR CORRETOR](#)

- **Master 2.3 Dci Furgão 16V Diesel Renault | 2014**

Contratado por: Masculino, 72 anos  
Na cidade de: Santo Antônio do Monte (MG)  
Seguro de carro contratado há 1 mês

Seguro para Master 2.3 Dci Furgão 16V Diesel, valor do seguro aproximado de R\$ 3.700,00

R\$ 2.754,78

[CHAMAR CORRETOR](#)

- **Master 2.3 Dci Furgão 16V Diesel Renault | 2014**

Contratado por: Masculino, 72 anos  
Na cidade de: Santo Antônio do Monte (MG)  
Seguro de carro contratado há 1 mês

Seguro para Master 2.3 Dci Furgão 16V Diesel, valor do seguro aproximado de R\$ 3.700,00  
R\$ 2.754,78

[CHAMAR CORRETOR](#)

• **Master 2.3 Dci Grand Furgão16v Diesel Renault | 2014**

Contratado por: Masculino, 40 anos  
Na cidade de: Curitiba (PR)  
Seguro de carro contratado há 1 mês

Seguro para Master 2.3 Dci Grand Furgão16v Diesel, valor do seguro aproximado de R\$ 3.700,00  
R\$ 2.854,28

[CHAMAR CORRETOR](#)

• **Master 2.3 Dci Furgão 16V Diesel Renault | 2014**

Contratado por: Masculino, 57 anos  
Na cidade de: Resende (RJ)  
Seguro de carro contratado há 2 meses e 1 dia

Seguro para Master 2.3 Dci Furgão 16V Diesel, valor do seguro aproximado de R\$ 3.700,00  
R\$ 5.946,94

[CHAMAR CORRETOR](#)

• **Master 2.3 Dci Extra Furgão 16V Diesel Renault | 2014**

Contratado por: Feminino, 59 anos  
Na cidade de: Pinhais (PR)  
Seguro de carro contratado há 2 meses e 5 dias

Seguro para Master 2.3 Dci Extra Furgão 16V Diesel, valor do seguro aproximado de R\$ 3.700,00  
R\$ 2.736,62

[CHAMAR CORRETOR](#)

• **Master 2.3 Dci Furgão 16V Diesel Renault | 2014**

Contratado por: Feminino, 35 anos  
Na cidade de: Governador Celso Ramos (SC)  
Seguro de carro contratado há 2 meses e 25 dias

Seguro para Master 2.3 Dci Furgão 16V Diesel, valor do seguro aproximado de R\$ 3.700,00  
R\$ 4.019,41

[CHAMAR CORRETOR](#)

• **Master 2.3 Dci Furgão 16V Diesel Renault | 2014**

Contratado por: Feminino, 41 anos  
Na cidade de: Foz do Iguaçu (PR)  
Seguro de carro contratado há 4 meses e 2 dias

Seguro para Master 2.3 Dci Furgão 16V Diesel, valor do seguro aproximado de R\$ 3.700,00

R\$ 4.204,38

[CHAMAR CORRETOR](#)

[Imprimir](#)



Fundação Instituto de  
Pesquisas Econômicas

## Preço Médio de Veículos - Consulta de Carros e Utilitários Pequenos - Pesquisa comum - FIPE

●  
Mês de referência: outubro de 2019  
Código Fipe: 001449-4  
Marca: Fiat  
Modelo: Toro Freedom 1.8 16V Flex Aut.  
Ano Modelo: 2016 Gasolina  
Autenticação: 4z8xmgvcdky1  
Data da consulta: terça-feira, 22 de outubro de 2019 17:19  
Preço Médio: R\$ 67.886,00





tem tuudo, pode procurar :)

empresas oferta do dia compre da China iPhone 11 baixe o app desconto + cashback pegue hoje venda com a gente



garagem

aqui você diz qual é o seu carro e a gente mostra só o que combina com ele! Vamos lá?

cadastre seu carro



< pneu de passeio

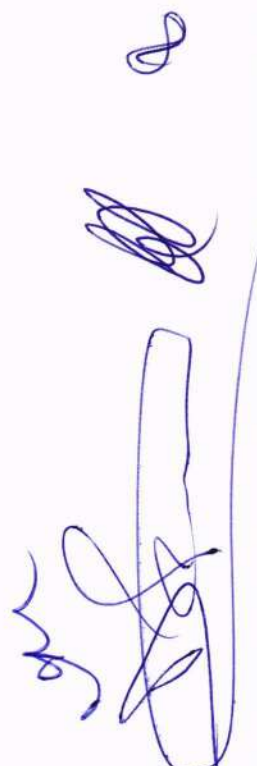

Pneu Aro 16 Aplus 215/65 R16 98h A608

(Cód.106993654) ★★★★★



Montagem Gratuita de Pneus  
[Confira o regulamento](#)

vendido e entregue por **T4 SHOP**

R\$ 389,67 (4% de desconto)

**R\$ 371,07**

7x de R\$ 53,01 s/ juros

comprar

comprar com ame

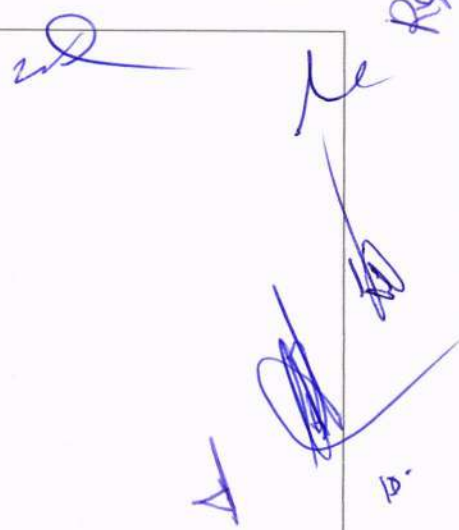

**R\$ 371,07** em até 12x de R\$ 30,92 s/ juros no cartão de crédito com Ame

**R\$ 371,07** com Ame em até 12x de R\$ 30,92 s/ juros no cartão Americanas.com

[formas de parcelamento](#)

Este produto é vendido por uma loja parceira



O que você procura?

**BUSCAR**



Seja Bem-vindo  
Entre / Cadastre-se

0

Autopeças

Combustível

Elétrico e Motor

Filtros

Ignição

Iluminação

Injeção Eletrônica

Você está em: [Início](#) • [Filtros](#) • [Filtros do ar motor](#) • Filtro de ar motor Fiat Toro Jeep Renegade - Tecfil - ARL4157

## FILTRO DE AR MOTOR FIAT TORO JEEP RENEGADE - TECFIL - ARL4157

Fabricante: **Tecfil**





Avaliações:



**R\$ 43,80**

à vista no **Boleto Bancário**

**COMPRAR**



**R\$ 46,10**

em até 2x cartão de **R\$ 23,05**

Ver mais **Formas de Pagamento**

Código: ARL4157

**CALCULE O PRAZO E FRETE:**



procure por código, nome, marca...

Bem-vindo :)  
Entre ou cadastre-se



Todos os departamentos ▾ Ofertas do dia Celulares Móveis Eletrodomésticos Tv e Vídeo Informática

Automotivo > Filtro de Combustível

# Filtro De Combustível Tecfil GI04/7 FIAT/GM

Código ajcfe4bc0d | [Ver descrição completa](#) | Tecfil



★★★★★ [Avaliar produto](#)



Vendido e entregue por [e-USY Auto Parts](#)

por **R\$ 19,90**

[Mais formas de pagamento](#)

Adicionar à sacola

Consultar prazo e valor do frete

00000-000

## Quem viu este produto, viu estes também



Filtro De Combustível Tecfil GI12/7 Fox/...

por **R\$ 26,49**



Filtro de Combustível Tecfil GI04/7 Gm A...

por **R\$ 17,00**



Filtro Ar-Vectra-Astra-Zafira-ARL8840 - ...

por **R\$ 27,00**

*Handwritten signatures and scribbles in blue ink on the right side of the page.*

# Preço do seguro para 001449 4 Toro Freedom 1.8 16v Flex Aut

Valor médio deste seguro no Brasil

**R\$ 2.000,00**

- **0014494 Fiat Toro Freedom 1.8 16V Flex Aut Fiat | 2017**

Contratado por:  
Na cidade de: Maringa  
Seguro de carro contratado há mais de 6 meses

Seguro para 0014494 Fiat Toro Freedom 1.8 16V Flex Aut, valor do seguro aproximado de R\$ 2.000,00

R\$ 2.132,59

[CHAMAR CORRETOR](#)

- **0014494 Toro Freedom 1.8 16V Flex Aut Fiat | 2017**

Contratado por: Masculino, 42 anos  
Na cidade de: Presidente Prudente  
Seguro de carro contratado há mais de 6 meses

Seguro para 0014494 Toro Freedom 1.8 16V Flex Aut, valor do seguro aproximado de R\$ 2.000,00

R\$ 2.077,74

[CHAMAR CORRETOR](#)

- **001449 4 Toro Freedom 1.8 16V Flex Aut. Fiat | 2017**

Contratado por:  
Na cidade de: Presidente Prudente  
Seguro de carro contratado há mais de 6 meses

Seguro para 001449 4 Toro Freedom 1.8 16V Flex Aut., valor do seguro aproximado de R\$ 2.000,00

R\$ 2.057,71

[CHAMAR CORRETOR](#)



Serviços Barra GovBr



Acompanhamento diário da legislação atualizada da RFB

[Página Principal](#)
[imprimir documento](#)

## INSTRUÇÃO NORMATIVA RFB Nº 1700, DE 14 DE MARÇO DE 2017

### Multivigente Vigente Original Relacional

(Publicado(a) no DOU de 16/03/2017, seção 1, página 23)

Dispõe sobre a determinação e o pagamento do imposto sobre a renda e da contribuição social sobre o lucro líquido das pessoas jurídicas e disciplina o tratamento tributário da Contribuição para o PIS/Pasep e da Cofins no que se refere às alterações introduzidas pela Lei nº 12.973, de 13 de maio de 2014.

[Histórico de alterações](#)

(Retificado(a) em 13 de abril de 2017)

O SECRETÁRIO DA RECEITA FEDERAL DO BRASIL, no uso da atribuição que lhe confere o inciso III do art. 280 do Regimento Interno da Secretaria da Receita Federal do Brasil, aprovado pela Portaria MF nº 203, de 14 de maio de 2012, e tendo em vista o disposto na Lei Complementar nº 123, de 14 de dezembro de 2006, no § 1º do art. 76 da Lei nº 3.470, de 28 de novembro de 1958, na Lei nº 4.506, de 30 de novembro de 1964, na Lei nº 6.099, de 12 de setembro de 1974, no Decreto-Lei nº 1.483, de 6 de outubro de 1976, na Lei nº 6.404, de 15 de dezembro de 1976, no Decreto-Lei nº 1.598, de 26 de dezembro de 1977, no Decreto-Lei nº 2.341, de 29 de junho de 1987, na Lei nº 7.689, de 15 de dezembro de 1988, na Lei nº 7.713, de 22 de dezembro de 1988, na Lei nº 8.981, de 20 de janeiro de 1995, na Lei nº 9.249, de 26 de dezembro de 1995, na Lei nº 9.250, de 26 de dezembro de 1995, na Lei nº 9.316, de 22 de novembro de 1996, na Lei nº 9.430, de 27 de dezembro de 1996, na Lei nº 9.718, de 27 de novembro de 1998, no art. 5º da Lei nº 9.959, de 27 de janeiro de 2000, na Lei nº 10.637 de 30 de dezembro de 2002, na Lei nº 10.833, de 29 de dezembro de 2003, na Lei nº 10.865, de 30 de abril de 2004, na Lei nº 11.051, de 29 de dezembro de 2004, na Lei nº 11.196, de 21 de novembro de 2005, na Lei nº

Referência NCM	Bens	Prazo de vida útil (anos)	Taxa anual de depreciação
-----	INSTALAÇÕES	10	10%
-----	EDIFICAÇÕES	25	4%
Capítulo 01	ANIMAIS VIVOS		
0101	ANIMAIS VIVOS DAS ESPÉCIES CAVALAR, ASININA E MUAR	5	20%
0102	ANIMAIS VIVOS DA ESPÉCIE BOVINA	5	20%
0103	ANIMAIS VIVOS DA ESPÉCIE SUÍNA	5	20%
0104	ANIMAIS VIVOS DAS ESPÉCIES OVINA E CAPRINA	5	20%
0105	GALOS, GALINHAS, PATOS, GANSOS, PERUS, PERUAS E GALINHAS-D'ANGOLA (PINTADAS), DAS ESPÉCIES DOMÉSTICAS, VIVOS	2	50%
Capítulo 39	OBRAS DE PLÁSTICOS		
3923	ARTIGOS DE TRANSPORTE OU DE EMBALAGEM, DE PLÁSTICOS		
3923.10	-Caixas, caixotes, engradados e artigos semelhantes	5	20%
3923.30	-Garrações, garrafas, frascos e artigos semelhantes	5	20%
3923.90	-Outros vasilhames	5	20%
3926	OUTRAS OBRAS DE PLÁSTICOS E OBRAS DE OUTRAS MATÉRIAS DAS POSIÇÕES 3901 A 3914		
3926.90	Correias de transmissão e correias transportadoras	2	50%
3926.90	Artigos de laboratório ou de farmácia	5	20%
Capítulo 40	OBRAS DE BORRACHA		
4010	CORREIAS TRANSPORTADORAS OU DE TRANSMISSÃO, DE BORRACHA VULCANIZADA	2	50%
Capítulo 42	OBRAS DE COURO		
4204	Correias transportadoras ou correias de transmissão	2	50%
Capítulo 44	OBRAS DE MADEIRA		
4415	CAIXOTES, CAIXAS, ENGRADADOS, BARRICAS E EMBALAGENS SEMELHANTES, DE MADEIRA; CARRETÉIS PARA CABOS, DE MADEIRA; PALETES SIMPLES, PALETES-CAIXAS E OUTROS ESTRADOS PARA CARGA, DE MADEIRA; TAIPAIS DE PALETES, DE MADEIRA	5	20%
4416	BARRIS, CUBAS, BALSAS, DORNAS, SELHAS E OUTRAS OBRAS DE TANOEIRO	5	20%
Capítulo 57	TAPETES E OUTROS REVESTIMENTOS PARA PAVIMENTOS, DE MATÉRIAS TÊXTEIS	5	20%



8601	LOCOMOTIVAS E LOCOTRATORES, DE FONTE EXTERNA DE ELETRICIDADE OU DE ACUMULADORES ELÉTRICOS	10	10%
8602	OUTRAS LOCOMOTIVAS E LOCOTRATORES; TÊNDERES	10	10%
8603	LITORINAS (AUTOMOTORAS), MESMO PARA CIRCULAÇÃO URBANA, EXCETO AS DA POSIÇÃO 8604	10	10%
8604	VEÍCULOS PARA INSPEÇÃO E MANUTENÇÃO DE VIAS FÉRREAS OU SEMELHANTES, MESMO AUTOPROPULSORES (POR EXEMPLO: VAGÕES-OFFICINAS, VAGÕES-GUINDASTES, VAGÕES EQUIPADOS COM BATEDORES DE BALASTRO, ALINHADORES DE VIAS, VIATURAS PARA TESTES E DRESINAS)	10	10%
8605	VAGÕES DE PASSAGEIROS, FURGÕES PARA BAGAGEM, VAGÕES-POSTAIS E OUTROS VAGÕES ESPECIAIS, PARA VIAS FÉRREAS OU SEMELHANTES (EXCLUÍDAS AS VIATURAS DA POSIÇÃO 8604)	10	10%
8606	VAGÕES PARA TRANSPORTE DE MERCADORIAS SOBRE VIAS FÉRREAS	10	10%
8608	APARELHOS MECÂNICOS (INCLUÍDOS OS ELETROMECAÂNICOS) DE SINALIZAÇÃO, DE SEGURANÇA, DE CONTROLE OU DE COMANDO PARA VIAS FÉRREAS OU SEMELHANTES, RODOVIÁRIAS OU FLUVIAIS, PARA ÁREAS OU PARQUES DE ESTACIONAMENTO, INSTALAÇÕES PORTUÁRIAS OU PARA AERÓDROMOS	10	10%
8609	CONTEINERES (CONTENTORES), INCLUÍDOS OS DE TRANSPORTE DE FLUIDOS, ESPECIALMENTE CONCEBIDOS E EQUIPADOS PARA UM OU VÁRIOS MEIOS DE TRANSPORTE	10	10%
Capítulo 87	VEÍCULOS AUTOMÓVEIS, TRATORES, CICLOS E OUTROS VEÍCULOS TERRESTRES		
8701	TRATORES (EXCETO OS CARROS-TRATORES DA POSIÇÃO 8709)	4	25%
8702	VEÍCULOS AUTOMÓVEIS PARA TRANSPORTE DE 10 PESSOAS OU MAIS, INCLUINDO O MOTORISTA	4	25%
8703	AUTOMÓVEIS DE PASSAGEIROS E OUTROS VEÍCULOS AUTOMÓVEIS PRINCIPALMENTE CONCEBIDOS PARA TRANSPORTE DE PESSOAS (EXCETO OS DA POSIÇÃO 8702), INCLUÍDOS OS VEÍCULOS DE USO MISTO ("STATION WAGONS") E OS AUTOMÓVEIS DE CORRIDA	5	20%
8704	VEÍCULOS AUTOMÓVEIS PARA TRANSPORTE DE MERCADORIAS	4	25%
8705	VEÍCULOS AUTOMÓVEIS PARA USOS ESPECIAIS (POR EXEMPLO: AUTO-SOCORROS, CAMINHÕES-GUINDASTES, VEÍCULOS DE COMBATE A INCÊNDIOS, CAMINHÕESBETONEIRAS, VEÍCULOS PARA VARRER, VEÍCULOS PARA ESPALHAR, VEÍCULOS-OFFICINAS, VEÍCULOS RADIOLÓGICOS), EXCETO OS CONCEBIDOS PRINCIPALMENTE PARA TRANSPORTE DE PESSOAS OU DE MERCADORIAS	4	25%
8709	VEÍCULOS AUTOMÓVEIS SEM DISPOSITIVO DE ELEVAÇÃO, DOS TIPOS UTILIZADOS EM FÁBRICAS, ARMAZÉNS, PORTOS OU AEROPORTOS, PARA TRANSPORTE DE MERCADORIAS A CURTAS DISTÂNCIAS; CARROS-TRATORES DOS TIPOS UTILIZADOS NAS ESTAÇÕES FERROVIÁRIAS	10	10%
8711		4	25%

	MOTOCICLETAS (INCLUÍDOS OS CICLOMOTORES) E OUTROS CICLOS EQUIPADOS COM MOTOR AUXILIAR, MESMO COM CARRO LATERAL; CARROS LATERAIS		
8716	REBOQUES E SEMI-REBOQUES, PARA QUAISQUER VEÍCULOS; OUTROS VEÍCULOS NÃO AUTOPROPULSORES	5	20%
Capítulo 88	AERONAVES E APARELHOS ESPACIAIS		
8801	BALÕES E DIRIGÍVEIS; PLANADORES, ASAS VOADORAS E OUTROS VEÍCULOS AÉREOS, NÃO CONCEBIDOS PARA PROPULSÃO COM MOTOR	10	10%
8802	OUTROS VEÍCULOS AÉREOS (POR EXEMPLO: HELICÓPTEROS, AVIÕES); VEÍCULOS ESPACIAIS (INCLUÍDOS OS SATÉLITES) E SEUS VEÍCULOS DE LANÇAMENTO, E VEÍCULOS SUBORBITAIS	10	10%
8804	PÁRA-QUEDAS (INCLUÍDOS OS PÁRA-QUEDAS DIRIGÍVEIS E OS PARAPENTES) E OS PÁRA-QUEDAS GIRATÓRIOS	10	10%
8805	APARELHOS E DISPOSITIVOS PARA LANÇAMENTO DE VEÍCULOS AÉREOS; APARELHOS E DISPOSITIVOS PARA ATERRISSAGEM DE VEÍCULOS AÉREOS EM PORTA-AVIÕES E APARELHOS E DISPOSITIVOS SEMELHANTES; APARELHOS SIMULADORES DE VOO EM TERRA	10	10%
Capítulo 89	EMBARCAÇÕES E ESTRUTURAS FLUTUANTES		
8901	TRANSATLÂNTICOS, BARCOS DE CRUZEIRO, "FERRY-BOATS", CARGUEIROS, CHATAS E EMBARCAÇÕES SEMELHANTES, PARA O TRANSPORTE DE PESSOAS OU DE MERCADORIAS	20	5%
8902	BARCOS DE PESCA; NAVIOS-FÁBRICAS E OUTRAS EMBARCAÇÕES PARA O TRATAMENTO OU CONSERVAÇÃO DE PRODUTOS DA PESCA	20	5%
8903	IATES E OUTROS BARCOS E EMBARCAÇÕES DE RECREIO OU DE ESPORTE; BARCOS A REMOS E CANOAS		
8903.10	-Barcos infláveis	5	20%
8903.9	-Outros	10	10%
8904	REBOCADORES E BARCOS CONCEBIDOS PARA EMPURRAR OUTRAS EMBARCAÇÕES	20	5%
8905	BARCOS-FARÓIS, BARCOS-BOMBAS, DRAGAS, GUINDASTES FLUTUANTES E OUTRAS EMBARCAÇÕES EM QUE A NAVEGAÇÃO É ACESSÓRIA DA FUNÇÃO PRINCIPAL; DOCAS OU DIQUES FLUTUANTES; PLATAFORMAS DE PERFURAÇÃO OU DE EXPLORAÇÃO, FLUTUANTES OU SUBMERSÍVEIS	20	%
8906	OUTRAS EMBARCAÇÕES, INCLUÍDOS OS NAVIOS DE GUERRA E OS BARCOS SALVA-VIDAS, EXCETO OS BARCOS A REMO	20	5%
8907	OUTRAS ESTRUTURAS FLUTUANTES (POR EXEMPLO: BALSAS, RESERVATÓRIOS, CAIXÕES, BÓIAS DE AMARRAÇÃO, BÓIAS DE SINALIZAÇÃO E SEMELHANTES)		
8907.10	-Balsas infláveis	5	20%
8907.90	-Outras	20	5%

**SUPREMO TRIBUNAL FEDERAL**  
**Secretaria de Controle Interno**

**Atualização dos percentuais máximos para Encargos Sociais.**

**1. Introdução**

**1.1** Trata-se de atualização dos estudos relativos aos percentuais máximos de encargos sociais admissíveis nas contratações de serviços com locação de mão-de-obra, no âmbito do STF.

**2. Encargos Sociais por Grupos**

**2.1** Os encargos sociais, por orientação da Instrução Normativa nº 18/97, do antigo MARE, são classificados em grupos. Dessa forma, o Grupo "A" contém os gastos da empresa sobre a folha de pagamento. Enquanto isso o Grupo "B" contempla as provisões para pagamento de férias, 13º salário, faltas e, ainda, a indenização do aviso prévio para todos os empregados ao término do contrato. Por sua vez o Grupo "C" compreende Avisos Prévios concedidos ao longo do contrato e pagamento da multa de FGTS por rescisão sem justa causa. Finalmente o Grupo "D" embute os custos previdenciários sobre férias e 13º salário.

**2.2 GRUPO "A" - Custos Previdenciários Sobre a Folha de Pagamento.**

**2.2.1 Previdência Social** – Conforme o artigo 22, inciso I, da Lei 8.212/91, empresa custeia **20%**.

**2.2.2 SESI/SESC** – Por força do artigo 30 da Lei nº 8.036/90, a contratada fica obrigada a contribuir com **1,5%** para manutenção desses sistemas.

**2.2.3 SENAI /SENAC** – O contribuinte arca com **1%**, em obediência ao Decreto-Lei nº 2.318/86.

**2.2.4 INCRA** – A empresa participa com **0,2%**, para atendimento dos artigos 1º e 2º do Decreto-Lei nº 1.146/70.

**2.2.5 Salário Educação** – A prestadora de serviços contribui com **2,5%**, por determinação do art. 15, da Lei nº 9.424/96; do art. 2º do Decreto nº 3.142/99; e art. 212, § 5º da CF.

**2.2.6 FGTS** - O depósito voltou a ser de **8%**, como preconiza a Lei Complementar 110/2001. O tributo está previsto no art. 7º, Inciso III, da Constituição Federal, tendo sido regulamentado pela Lei nº 8.030/90, artigo 15.

**2.2.7 Seguro Acidente do Trabalho** – Segundo a classificação do nível de risco dos serviços, o prêmio pode ser de **1%, 2% ou 3%**, é o que preceitua o artigo 22, inciso II, da Lei nº 8.212/91.

**2.2.8 SEBRAE** – O empregador, para atender à Lei nº 8.029/90, contribui com **0,6%** sobre a folha de pagamento.

**SUPREMO TRIBUNAL FEDERAL**  
**Secretaria de Controle Interno**

**2.3 GRUPO "B" – Aprovisionamentos.**

**2.3.1 13º Salário** - Gratificação de Natal, instituída pela Lei nº 4.090, de 13 de julho de 1962. A provisão mensal representa 1/12 da folha para que ao final do período complete um salário. Cálculo:  $(1/12) \times 100 = 8,33\%$ .

**2.3.2 Férias** – Afastamento de 30 dias, sem prejuízo da remuneração, após cada período de 12 meses de vigência do contrato de trabalho. O pagamento ocorre conforme preceitua o artigo 129 e o inciso I, artigo 130, do Decreto-Lei nº 5.452/43 - CLT. Cálculo:  $1/12 \times 100 = 8,33\%$ .

**2.3.3 Abono de Férias** - A Constituição Federal, em seu art. 7º, inciso XVII, prevê que as férias sejam pagas com adicional de, pelo menos, 1/3 (um terço) da remuneração do mês. Assim, a provisão para atender as despesas relativas ao abono de férias corresponde a:  $(1/3)/12 \times 100 = 2,78\%$ .

**2.3.4 Auxílio Doença** - O artigo 131, inciso III, da CLT, onera a empresa com até 15 (quinze) ausências do empregado por motivo de acidente ou doença atestada pelo INSS; levando-se em conta dados estatísticos divulgados pelo IBGE, em média cada trabalhador tem 5 (cinco) faltas justificadas anuais, motivadas por algum tipo de doença; a provisão para atender esse item corresponde a:  $(5/30)/12 \times 100 = 1,39\%$ .

**2.3.5 Licença Paternidade** - Criada pelo art. 7º, inciso XIX da CF, combinado com o art. 10, § 1º dos Atos das Disposições Constitucionais Transitórias – ADCT -, concede ao empregado o direito de ausentar-se do serviço por cinco dias quando do nascimento de filho. De acordo com o IBGE, nascem filhos de 1,5% dos trabalhadores no período de um ano. Dessa forma a provisão para este item corresponde a:  $((5/30)/12) \times 0,015 \times 100 = 0,02\%$ .

**2.3.6 Faltas Legais** - Ausências ao trabalho asseguradas ao empregado pelo art. 473 da CLT (morte de cônjuge, ascendente, descendente; casamento; nascimento de filho; doação de sangue; alistamento eleitoral; serviço militar; comparecer a juízo). De acordo com dados estatísticos do IBGE, cada empregado falta um dia por ano, a esse título. Nesse caso a provisão será de:  $((1/30)/12) \times 100 = 0,28\%$ .

**2.3.7 Acidente de Trabalho** - O artigo 27 do Decreto nº 89.312, de 23/01/84, obriga o empregador a assumir o ônus financeiro pelo prazo de 15 dias, no caso de acidente de trabalho previsto no art. 131 da CLT. De acordo com os números mais recentes apresentados pelo Ministério da Previdência Social, baseados em informações prestadas pelos empregadores, por meio da GFIP, 0,78% (zero vírgula setenta e oito por cento) dos empregados se acidentam no ano. Assim a provisão corresponde a:  $((15/30)/12) \times 0,0078 \times 100 = 0,03\%$ .

**2.4 GRUPO "C" - Verbas Indenizatórias.**

**2.4.1 Aviso Prévio indenizado** - Trata-se de valor devido ao empregado no caso de o empregador rescindir o contrato sem justo motivo e sem lhe conceder aviso prévio, conforme disposto no § 1º do art. 487 da CLT. De acordo com levantamento efetuado nos contratos do STF, cerca de 5% do pessoal é demitido pelo empregador, antes do término do contrato de trabalho. Assim a provisão necessária será somente para estes empregados, pois os demais receberão o

**SUPREMO TRIBUNAL FEDERAL**  
**Secretaria de Controle Interno**

aviso prévio trabalhado quando findar o contrato. Logo a provisão representa:  $((1/12) \times 0,05) \times 100 = 0,42 \%$ .

**2.4.2 Aviso Prévio** - Refere-se à indenização de sete dias corridos devida ao empregado no caso de o empregador rescindir o contrato sem justo motivo e conceder aviso prévio, conforme disposto no art. 488 da CLT. Cerca de 2% do pessoal é demitido nessa situação. Logo a provisão representa:  $((7/30)/12) \times 0,02 \times 100 = 0,04 \%$ .

**2.4.3 Indenização Adicional** - Prevista no art. 9º da Lei nº 7.238, de 29 de outubro de 1984, assegura ao empregado dispensado sem justa causa nos trinta dias que antecederem a convenção salarial o direito à percepção de indenização adicional equivalente a um mês de remuneração. Embora prevista na legislação, a sua ocorrência tem sido remota, razão pela qual foi estimada em 1% dos empregados durante o ano. Assim, a provisão corresponde a:  $(1/12) \times 0,01 \times 100 = 0,08\%$ .

**2.4.4 Multa FGTS - Rescisão sem Justa Causa** - A Lei Complementar nº 110, de 29 de junho de 2001, determina multa de 50%, mas volta o depósito para 8,0%. Considerando que 10% dos empregados pedem contas, essa penalidade recai sobre os 90% remanescentes. Dessa forma, a provisão corresponde a:  $8,0 \times 0,5 \times 0,9 = 3,6\%$ .

**2.5 GRUPO "D" – Encargos Sociais Sobre o Grupo B.**

**2.5.1** Encargos sociais sobre 13º salário, férias, adicional de férias, auxílio doença, licença paternidade, faltas legais e acidente do trabalho. Assim a incidência do Grupo "A" – 34,8%, 35,8% ou 36,8% (em função do SAT ser de 1, 2 ou 3%) sobre o Grupo "B" 21,17% resulta em **7,37%**, **7,58%** ou **7,79%**, respectivamente.

**2.6 Aviso Prévio Final do Contrato**

**2.6.1** Ainda que não necessariamente, a empresa contratada poderá optar pela dispensa de todos os funcionários alocados ao contrato, ao término da vigência deste, fato que acarretaria o custo referente ao Aviso Prévio. Como se observa, esse custo não foi computado nos grupos relacionados anteriormente, uma vez que a despesa somente ocorrerá ao final da última prorrogação do contrato.

**2.6.2** Assim, entende-se mais adequada a indenização dos sete dias referentes ao aviso prévio não trabalhado na ocasião do último pagamento avençado, no montante correspondente a **23,33% (7/30 x 100)** da remuneração mensal. Destaca-se que, sobre esse valor, incide o percentual de Demais Componentes e Tributos, que se denomina BDI – Benefícios e Despesas Indiretas.

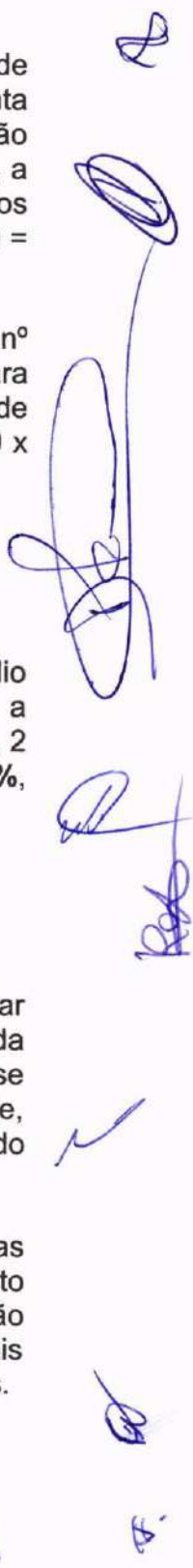

**SUPREMO TRIBUNAL FEDERAL**  
**Secretaria de Controle Interno**

**3. Sugestão de novo percentual para Encargos Sociais**

**3.1** O somatório dos índices parciais acima apresentados resultam nos seguintes percentuais máximos aceitáveis para contratação com o STF: **67,48%, 68,69% ou 69,90%**, respectivamente para os casos de alíquotas de Seguro de Acidente de Trabalho de **1%, 2% ou 3%**, conforme planilha constante do anexo I.

**3.2** Complementarmente, para apuração do valor total da planilha, há que se adicionar o custo da rubrica de Aviso Prévio ao final do contrato, a qual sofrerá a incidência do percentual de BDI.

Brasília, 24 de setembro de 2007.

**RAPHAEL YANI MARTINS NETO**  
*Assistente II*

**FRANCISCO SANDOVAL B. SILVEIRA**  
*Analista Judiciário*

**NILO LIMA GOMES**  
*Chefe da Seção de Projetos Especiais*

**EDUARDO MARTINS DOS SANTOS**  
*Coordenador de Auditoria e Fiscalização*

**EDNA PRANDINI**  
*Secretária de Controle Interno*

**SUPREMO TRIBUNAL FEDERAL**  
**Secretaria de Controle Interno**

(ANEXO I)

**Percentuais Máximos de Encargos Sociais**  
**Planilha de Composição**

Item	Título	S A T		
		1%	2%	3%
<b>Grupo "A"</b>		<b>%</b>	<b>%</b>	<b>%</b>
1	PREVIDÊNCIA SOCIAL	20,00	20,00	20,00
2	SESI / SESC	1,50	1,50	1,50
3	SENAI / SENAC	1,00	1,00	1,00
4	INCRA	0,20	0,20	0,20
5	SALÁRIO EDUCAÇÃO	2,50	2,50	2,50
6	F G T S	8,00	8,00	8,00
7	SEGURO ACIDENTES DO TRABALHO	1,00	2,00	3,00
8	SEBRAE	0,60	0,60	0,60
<b>Total do Grupo "A"</b>		<b>34,80</b>	<b>35,80</b>	<b>36,80</b>
<b>Grupo B</b>		<b>%</b>	<b>%</b>	<b>%</b>
9	13º SALÁRIO	8,33	8,33	8,33
10	FÉRIAS	8,33	8,33	8,33
11	ABONO DE FÉRIAS	2,78	2,78	2,78
12	AUXÍLIO DOENÇA	1,39	1,39	1,39
13	LICENÇA PATERNIDADE	0,02	0,02	0,02
14	FALTAS LEGAIS	0,28	0,28	0,28
15	ACIDENTE DO TRABALHO	0,03	0,03	0,03
<b>Total do Grupo "B"</b>		<b>21,17</b>	<b>21,17</b>	<b>21,17</b>
<b>Grupo C</b>		<b>%</b>	<b>%</b>	<b>%</b>
16	AVISO PRÉVIO INDENIZADO	0,42	0,42	0,42
17	AVISO PRÉVIO	0,04	0,04	0,04
18	INDENIZAÇÃO ADICIONAL	0,08	0,08	0,08
19	FGTS RESCISÕES SEM JUSTA CAUSA	3,60	3,60	3,60
<b>Total do Grupo "C"</b>		<b>4,14</b>	<b>4,14</b>	<b>4,14</b>
<b>Grupo D</b>		<b>%</b>	<b>%</b>	<b>%</b>
20	Incidência de "A" sobre "B"	7,37	7,58	7,79
<b>Total do Grupo "D"</b>		<b>7,37</b>	<b>7,58</b>	<b>7,79</b>
<b>Total dos Encargos Sociais</b>		<b>67,48</b>	<b>68,69</b>	<b>69,90</b>

**Observação:** Ao final do contrato (última prorrogação, se for o caso) devem ser pagos à contratada **23,33%** da remuneração mensal (7/30x100) a título de **Aviso Prévio do Término do Contrato**.

Obs.: Divergências nas somas resultam do critério de arredondamento utilizado.



**ATUALIZAÇÃO**

- Agenda do Empresário®
- Agenda Fiscal®
- Agenda Rural®
- Cursos
- Eventos & Seminários
- Legislação**
- Notícias
- Painel Empresarial
- Entidades & Serviços

Legislação

**LEITURA**

**FINANÇAS**

**SERVIÇOS**

Entre em Contato

**Simples Nacional e o Sistema "S"**

As contribuições destinadas a financiar o Sistema "S" (SESI, SENAI, SESC, SENAC, SEBRAE, I seja, Outras Entidades (Terceiros) serão devidas pelas empresas optante pelo SIMPLES Nacio

De acordo com o art. 13, § 3º da Lei Complementar nº 123/06, as Microempresas e Empresas Porte optantes pelo SIMPLES Nacional ficam dispensadas do pagamento das demais contribuiç instituídas pela União, inclusive as contribuições para as entidades privadas de serviço social e profissional vinculadas ao sistema sindical, de que trata o art. 240 da Constituição Federal, e r entidades de serviço social autônomo.

Assim, ficam dispensadas das contribuições destinadas ao SESI, SENAI, SESC, SENAC, SEBRA etc, ou seja, as contribuições para Outras Entidades (Terceiros).

**FONTE:** Consultoria [CENOFISCO](#)



© 1996/2009 - Hifen Comunicação Ltda.  
Todos os Direitos Reservados.

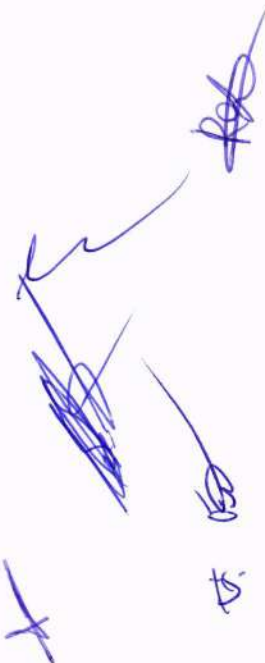
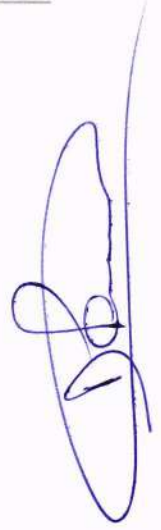





Você está em »

## Síntese dos Preços Praticados - SERGIPE

### Resumo I - Diesel R\$/l

Período : De 06/10/2019 a 12/10/2019 DADOS MUNICÍPIO

município	n° de postos pesquisados	Preço ao Consumidor					Preço Distribuidora			
		preço médio	desvio padrão	preço mínimo	preço máximo	margem média	preço médio	desvio padrão	preço mínimo	preço máximo
<a href="#">Aracaju</a>	1	3,799	0,000	3,799	3,799	0,153	3,646	0,000	3,646	3,646
<a href="#">Itabaiana</a>	8	3,725	0,135	3,500	3,900	-	-	-	-	-
<a href="#">Lagarto</a>	4	3,662	0,025	3,650	3,699	0,222	3,441	0,000	3,441	3,441
<a href="#">Nossa Senhora do Socorro</a>	5	3,703	0,005	3,699	3,709	-	-	-	-	-

Exportar

O cálculo do preço médio foi ponderado de acordo com as vendas de combustíveis informadas pelas distribuidoras à ANP no ano de 2018, por meio do i-SIMP (Sistema de Informações de Movimentação de Produtos).

Data de Emissão : 18/10/2019

Site melhor visualizado com o Microsoft Internet Explorer

Em caso de dúvidas na utilização do sistema, entre em contato com o

Centro de Relações com o Consumidor da ANP - Telefone 0800 - 970 0267

É autorizada a reprodução total ou parcial dos dados publicados nesta página, mediante menção obrigatória da fonte (endereço eletrônico e data de acesso) de forma clara e visível.



Você está em »

## Síntese dos Preços Praticados - SERGIPE

### Resumo I - Gasolina R\$/l

Período : De 13/10/2019 a 19/10/2019 DADOS MUNICÍPIO

município	nº de postos pesquisados	Preço ao Consumidor					Preço Distribuidora			
		preço médio	desvio padrão	preço mínimo	preço máximo	margem média	preço médio	desvio padrão	preço mínimo	preço máximo
<a href="#">Aracaju</a>	21	4,416	0,099	4,250	4,499	0,402	4,014	0,045	3,937	4,075
<a href="#">Itabaiana</a>	8	4,370	0,194	4,200	4,750	-	-	-	-	-
<a href="#">Lagarto</a>	5	4,204	0,008	4,200	4,219	0,233	3,971	0,000	3,971	3,971
<a href="#">Nossa Senhora do Socorro</a>	8	4,376	0,096	4,299	4,493	0,369	4,007	0,000	4,007	4,007

Exportar

O cálculo do preço médio foi ponderado de acordo com as vendas de combustíveis informadas pelas distribuidoras à ANP no ano de 2018, por meio do i-SIMP (Sistema de Informações de Movimentação de Produtos).

Data de Emissão : 21/10/2019

Site melhor visualizado com o Microsoft Internet Explorer

Em caso de dúvidas na utilização do sistema, entre em contato com o

Centro de Relações com o Consumidor da ANP - Telefone 0800 - 970 0267

É autorizada a reprodução total ou parcial dos dados publicados nesta página, mediante menção obrigatória da fonte (endereço eletrônico e data de acesso) de forma clara e visível.

ANP - Agência Nacional do Petróleo, Gás Natural e Biocombustíveis

[Clique aqui para acessar a série histórica do Levantamento de Preços](#)



Início

Estrutura Administrativa

Legislação de Trânsito

Estatísticas

Taxas de Serviços

Credenciados e Terceirizados

Leilão de Veículos

Formulários

Receitas/Despesas com  
Multas de Trânsito

Simulador de Provas

Sinalização de Trânsito

Educação para o Trânsito

Primeiros Socorros









Perguntas Frequentes

**Taxas de Serviços****VEÍCULO**

	Valor (R\$)
Alteração de Dados do Veículo	193,37
Baixa de Gravame Financeiro de Veículo (Alienação ou Arrendamento ou Reserva de Domínio ou Penhor de Veículo)	142,93
Baixa de Veículo	73,56
Boletim de Ocorrência de Acidente de Trânsito - BOAT	102,99
Cancelamento de Gravames por Instituições Financeiras	142,93
Comunicação de Venda de Veículo (Cancelamento)	58,86
Comunicação de Venda de Veículo (Inclusão)	58,86
Cópia do CRLV do Veículo	9,11
Diária de Veículo Apreendido (veículo de grande porte) - sob custódia no pátio do Detran	47,07
Diária de Veículo Apreendido (Veículo de Médio Porte) - sob custódia no pátio do Detran	28,59
Diária de Veículo Apreendido de Duas ou Três Rodas - sob custódia no pátio do Detran	20,14
Escolha de Número Final de Placa	149,24
Histórico do Veículo para Fins de Seguro Privado	67,97
Inclusão de Gravame Financeiro de Veículo (Alienação ou Arrendamento ou Reserva de Domínio ou Penhor de Veículo)	142,93
Instalação de placa eletrônica em veículos - SINIAV	132,38
Lacre de Veículo	16,81
Liberação de acesso ao registro SINIAV	39,71
Liberação de veículo sob custódia do Detran/SE (duas ou três rodas) - custodiado na empresa terceirizada	19,86
Liberação de veículo sob custódia do Detran/SE (veículo de grande porte) - custodiado na empresa terceirizada	39,71
Liberação de veículo sob custódia do Detran/SE (veículo de médio porte) - custodiado na empresa terceirizada	26,47
Licença para Trânsito de Veículo (Autorização Especial)	149,24
Licenciamento Ano Atual de Veículo	126,81
Licenciamento de Anos Anteriores de Veículo	126,81
Multa de Licenciamento Ano Atual Vencido do Veículo	70,76
Multa de Licenciamento Vencido de Anos Anteriores de Veículo	70,76
Multa por Atraso de Primeiro Emplacamento de Veículo	70,06
Número Especial de Placa	445,62
Primeiro Emplacamento de Veículo	193,37
Rebocamento de Veículo	112,10
Registro de Contratos de Financiamento de Veículos Automotores	335,32
Segunda Via do CRLV de Veículo	97,39
Segunda Via do CRV de Veículo	97,39
Transferência de Jurisdição de Veículo	193,37
Transferência de Jurisdição de Veículo - Revendedora	95,98
Transferencia de Propriedade de Veículo	193,37
Transferência de Propriedade de Veículos - Revendedora	95,98
Vistoria de Veículo Anterior a Res.2 CONS.DELIB	44,13
Vistoria Veicular Eletrônica Em Trânsito	146,51
Vistoria Veicular Eletrônica Em Trânsito E Fora Das Dependências do DETRAN	293,02
Vistoria Veicular Eletrônica Fora Das Dependências Do DETRAN/SE	146,51
Vistoria Veicular Eletrônica Para Autorização de Placa e Lacre	65,12
Vistoria Veicular Eletrônica Para Liberação de Veículos Custodiados	65,12
Vistoria Veicular Eletrônica Para Veículos Grandes	122,09
Vistoria Veicular Eletrônica Para Veículos Leves	81,39
Vistoria Veicular Eletrônica Para Veículos Médios	101,75
<b>HABILITAÇÃO</b>	<b>Valor (R\$)</b>
Adição da Categoria da CNH ou PPD	190,38
Alteração de Dados da CNH ou da PPD	190,38
Carteira Nacional de Habilitação - CNH (Troca da PPD pela CNH)	190,38

Histórico do Condutor ou do Permissionário	29,43
Licença de Aprendizagem de Direção Veicular - LADV	29,43
Mudança de Categoria da CNH	190,38
Permissão Internacional para Dirigir - PID	328,01
Permissão para Dirigir - PPD (1ª Habilitação)	190,38
Prova Prática de Duas ou Três Rodas	58,87
Prova Prática de Quatro ou mais Rodas	58,87
Prova Teórica para Condutor Infrator (Reciclagem)	29,43
Prova Teórica para PPD	29,43
Prova Teórica para Renovação de CNH (Atualização)	29,43
Renovação da CNH ou PPD	190,38
Segunda Via da CNH ou PPD	190,38
Segunda Via da Permissão Internacional para Dirigir - PID	328,01
Transferência de Município do Processo de Habilitação	61,67
<b>DIVERSOS</b>	<b>Valor (R\$)</b>
Busca de Documento em Arquivo	29,42
Postagem de Documentos	13,62
Relatórios Estatísticos	147,14
Segunda Via de Certificado de Cursos	24,84
<b>CICLOMOTORES</b>	<b>Valor (R\$)</b>
Alteração de Dados de Ciclomotor	96,68
Baixa de Ciclomotor	36,78
Baixa de Gravame Financeiro de Ciclomotor (Alienação ou Arredamento ou Reserva de Domínio ou Penhor de Veículo)	71,46
Comunicação de Venda de Ciclomotor (Cancelamento)	29,43
Comunicação de Venda de Ciclomotor (Inclusão)	29,43
Cópia do CRLV do Ciclomotor	4,56
Inclusão de Gravame Financeiro de Ciclomotor (Alienação ou Arredamento ou Reserva de Domínio ou Penhor de Veículo)	71,46
Licenciamento Ano Atual de Ciclomotor	63,42
Licenciamento de Anos Anteriores de Ciclomotor	63,42
Multa de Atraso do Primeiro Emplacamento de Ciclomotores	35,04
Multa de Licenciamento Vencido de Anos Anteriores de Ciclomotor	35,38
Multa Licenciamento Ano Atual Vencido de Ciclomotor	35,38
Primeiro Emplacamento de Ciclomotor	96,68
Segunda Via do CRLV de Ciclomotor	48,69
Segunda Via do CRV de Ciclomotor	48,69
Transferência de Jurisdição de Ciclomotor	96,68
Transferência de Propriedade de Ciclomotor	96,68
Vistoria Ciclomotores Anterior A Res.2 CONS.DELIB	20,35
Vistoria Veicular Eletrônica De Ciclomotor Em Trânsito	73,25
Vistoria Veicular Eletrônica De Ciclomotor, Fora Das Dependências Do DETRAN/SE	73,25
Vistoria Veicular Eletrônica Para Autorização De Placa E Lacre (ciclomotores)	32,56
Vistoria Veicular Eletrônica Para Ciclomotores	38,92
Vistoria Veicular Eletrônica Para Liberação De Veículos Custodiados (ciclomotores)	40,69
<b>CRENCIAMENTOS</b>	<b>Valor (R\$)</b>
Cadastro ou Alteração ou Recadastramento de Financeira	2.006,19
Cred. de Instrutor não vinculado a um CFC	177,26
Cred. ou Renovação Anual de Credenciamento das Unidades das Forças Armadas e Auxiliares	357,34
Cred. ou Renovação Anual de Credenciamento, de Instituições do Serviço Nacional de Aprendizagem do Sistema "S"	357,34
Cred. ou Renovação Anual de Credenciamento, de Serviço de Despachante	357,34
Cred. ou Renovação Anual de Credenciamento, de Peritos Médicos - Psicológicos	357,34
Credenciamento, ou renovação anual de credenciamento, de empresa privada para serviços de veículos	177,26
Credenciamento/Renovação Anual de Instrutor, Diretor Geral/Ensino, Vinculado a um CFC	177,26
Credenciamento/Renovação de Empresa ou Entidade	357,34
Curso de Reciclagem de Condutor Infrator - 30h/a	124,19

### Confira o valor do Seguro DPVAT 2019, de acordo com a categoria do veículo

TIPO DE VEÍCULO		CATEGORIA	VALOR A PAGAR EM REAIS
	Automóveis e camionetas particulares / oficial, missão diplomática, corpo consular e órgão internacional	1	16,21
	Táxis, carros de aluguel e aprendizagem	2	16,21
	Ônibus, micro-ônibus e lotação com cobrança de frete (urbanos, interurbanos, rurais e interestaduais)	3	37,90
	Micro-ônibus com cobrança de frete mas com lotação não superior a 10 passageiros e Ônibus, micro-ônibus e lotações sem cobrança de frete (Urbanos, Interurbanos, Rurais e Interestaduais)	4	25,08
	Ciclomotores	8	19,65
	Motocicletas, motonetas e similares	9	84,58
	Caminhões, caminhonetes tipo "pick-up" de até 1.500 Kg de carga, máquinas de terraplanagem e equipamentos móveis em geral (quando licenciados) e outros veículos	10	16,77
	Reboque e semirreboque	Isento (seguro deve ser pago pelo veículo tracionador)	

# Carros: gastos mensais com manutenção giram em torno de 3% do valor do veículo

Na hora de comprar um carro, o consumidor precisa avaliar se ele é um endividado, um equilibrado financeiramente ou um poupador

[Juliana Américo Lourenço da Silva](#),

27 jun, 2013 13h43

SÃO PAULO – Os gastos com a compra de um carro vão além do preço do veículo, é preciso considerar também os gastos com manutenção. De acordo com o educador financeiro e Presidente da DSOP, Reinaldo Domingos, o consumidor pode calcular uma média de 3% sobre o preço do carro para manutenção por mês.

O educador lembra que um carro gera gastos com gasolina, seguro, estacionamento, lavagem, IPVA e eventuais multas, entre outros. “Se a pessoa compra um carro de R\$ 20 mil, ela terá um custo aproximado de R\$ 600 ao mês”, afirma.

Ele lembra ainda que o custo do padrão de vida de quem compra um veículo também tende a subir de 10% a 20%, visto que começam a surgir gastos que não existiam antes, como mais viagens e passeios, estacionamento e combustível.

## Hora certa

Para saber o momento certo de adquirir um veículo é preciso descobrir em que situação financeira o consumidor se encontra. Reinaldo divide os consumidores em três grupos: os endividados, os equilibrados financeiramente e os poupadores.

O endividado não deve nem pensar em comprar um veículo, pois a prioridade é sair das dívidas e um custo a mais no orçamento é praticamente assinar o certificado de falência financeira. Assim, diz o educador, essa pessoa deve buscar reduzir os gastos desnecessários e, caso tenha o sonho de ter um veículo, este deve ser planejado em um prazo longo de tempo.

O equilibrado financeiramente precisa ficar atento para não agir por impulso. Isso porque o consumidor deixa de perceber que não possui dinheiro para comprar à vista e que para um financiamento longo é necessário planejamento.

Já o poupador deve refletir se é realmente necessário um novo veículo, se for e tiver dinheiro para compra à vista, essa é uma boa hora. Se faltar alguma quantia que terá que financiar, é preciso ter cuidado para que as parcelas caibam no orçamento mensal e que também tenha dinheiro para os gastos de manutenção.

Caso a pessoa já possua um veículo e queira outro, é preciso avaliar quais são as vantagens de um novo carro

tem tuuudo, pode procurar :)

empresas oferta do dia compre da China iPhone 11 baixe o app peça seu ca

*Handwritten mark*

**garagem** aqui você diz qual é o seu carro e a gente mostra só o que combina com ele! Vamos lá? **cadastre seu carro**

< aditivos e lubrificantes

*Handwritten mark*

# LUBRAX

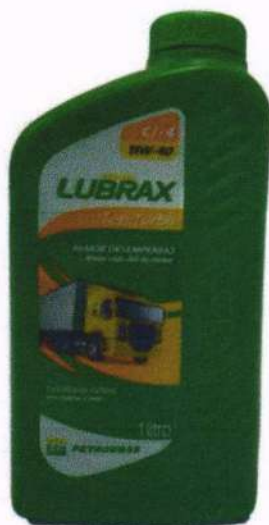

*Large handwritten signature*

## Oleo 15w40 Ci4 Diesel Lubrax Top Turbo

(Cód.100758802) ★★★★★

*Handwritten mark*

vendido por **CAMINHONETE & CIA**  
e entregue por Americanas.com

### R\$ 15,24

comprar

*Handwritten marks and signatures*



Extra.com.br > Automotivo > Óleos e Lubrificantes > Óleos

# Óleo Lubrificante do Motor Shell Helix HX6 15W40 Flex semissinético 1L

(Cód. Item 7827477) Outros produtos Shell



Vendido e entregue por **Bossoni**

**Você Merece Garantia Extra**

Este produto é vendido por um lojista parceiro e é garantido pelo Extra.com.br, que acompanha o pedido da compra até a entrega. Saiba mais

POT: **R\$22,90**

Ver Parcelas

**Comprar**

**Pague com o Cartão Extra**

APROVEITE: Pague R\$22,90 em 1x ou em até 4x de R\$6,01 com juros (1,99% a.m.).

Não tem o Cartão Extra ? Peça já o seu.



Informe seu CEP:

Ok

**Pagamento**

**Cartão Extra**

2x com juros (1,49% a.m.) R\$11,71

PUBLICIDADE

Após visitar este item, o que os clientes acabam comprando?



Phqx

Crie uma Loja Grátis Fantástica [CLIQUE AQUI](#)**Tabela de Preços****TABELA DE PREÇOS****Tabela de Preços Serviços Básicos****Veículo peq. Porte**

- Lav. Simples / **R\$ 30,00**

(Lavagem Externa, aspiração, limpeza interna c/ produto específico)

- Lav. Completa / **R\$ 45,00**

(lavagem geral, aspiração, enceramento, limpeza interna c/ produto específico)

**Veículo médio porte (ex: Tucson / Zafira / Sportage / Ecosport)**

- Lav. Simples / **R\$ 40,00**

(Lavagem Externa, aspiração, limpeza interna c/ produto específico)

- Lav. Completa / **R\$ 55,00**

(lavagem geral, aspiração, enceramento, limpeza interna c/ produto específico)

**Caminhonetes cabine simples ou dupla**

- Lav. Simples / **R\$ 65,00**

(Lavagem Externa, aspiração, limpeza interna c/ produto específico)

- Lav. Completa / **R\$ 80,00**

(lavagem geral, aspiração, enceramento, limpeza interna c/ produto específico)

**Lavagem técnica de motor (lavagem superficial do motor até altura do cabeçote)**

- Carro passeio (nacional) / **R\$ 25,00**

- Carro passeio (importados) / **R\$ 35,00**

- Caminhonetes (todos) / **R\$ 45,00**

**Tabela de Preços Serviços Adicionais****Lavagens Internas**

- Lavagem de Bancos de tecido / **R\$ 100,00**
- Lavagem de Bancos c/ Forro de Portas / **R\$ 130,00**
- Lavagem de Carpete sem Desmontagem / **R\$ 90,00**
- Lavagem de Teto, Colunas, Cintos de Seg. / **R\$ 100,00**

CLIQUE AQUI

**Higienização**

- Higienização ar veicular (aplicação de névoa bactericida) / **R\$ 90,00**
- Higienização total interior do veículo (lavagem geral do interior + aplicação de névoa bactericida) / **R\$ 300,00**
- Higienização parcial interior do veículo (aplicação de névoa bactericida no interior do veículo) / **R\$ 100,00**
- Higienização do ar-condicionado + interior do veículo / (aplicação de névoa bactericida no interior do veículo e ar condicionado) **R\$ 140,00**
- Higienização total cadeirinha de Bebê / **R\$ 50,00**

**Limpeza / Revitalização e hidratação bancos de couro**

- Só Hidratação (Veículo Peq. Porte) / **R\$ 100,00**
- Limpeza + Hidratação (Veículo peq. Porte) / **R\$ 170,00**
- Só Hidratação (Veículo Grande Porte) / **R\$ 170,00**
- Veículo grande porte / **R\$ 230,00**

**Lavagem de Motos**

- Peq. Porte até 125 cc / **R\$ 15,00**
- Médio Porte até 300 cc / **R\$ 20,00**
- Grande porte a partir de 400 cc / **R\$ 30,00**

[Início](#) [Quem Somos](#) [Tabela de Preços](#) [Fale Conosco](#)

## Tabela de Preços

Lave seu caminhão 24 horas, somos especializado em Ônibus e Carretas.

### Lavagem

TIPO DE LAVAGEM	SIMPLES	COMPLETA	ENGRAXAR
 608 ou similar	R\$ 69,99	R\$ 115,00	R\$ 50,00
 Toco	R\$ 99,99	R\$ 130,00	R\$ 50,00
 Truck	R\$ 99,99	R\$ 140,00	R\$ 50,00
 Cavalo	R\$ 99,99	R\$ 180,00	R\$ 50,00
 Ônibus Toco	R\$ 99,99	R\$ 170,00	-
 Ônibus Truck	R\$ 99,99	R\$ 190,00	-

Aceitamos os cartões:    

[Início](#) | [Quem Somos](#) | [Tabela de Preços](#) | [Localização](#) | [Fale Conosco](#)

Copyright © 2010 Lava Caminhões Tietê. Todo o conteúdo deste site é de uso exclusivo da Lava Caminhões Tietê. Proibida reprodução ou utilização a qualquer título, sob as penas da lei.

### Opcional

SERVIÇO	VALOR
Higienização (Interna Carreta)	R\$ 88,00
Lavagem de Motor	R\$ 50,00
Kombi só Engraxar	R\$ 50,00
Lavagem de Muck	R\$ 50,00
Lavagem Interna de Frigorífica (Truck)	R\$ 50,00
Lavagem Interna de Frigorífica (Interna Carreta)	R\$ 100,00

[Média Salarial](#) [Quem Somos](#) [Faça Conosco](#) [ENTRAR](#)[🔍 BUSCAR VAGAS](#)[Trabalha Brasil](#) / [Média Salarial de Motorista de Automóveis](#)

(Ao iniciar a digitação de função, aguarde as sugestões para escolher uma opção)

PESQUISAR MÉDIA SALARIAL

## SALÁRIO DE MOTORISTA DE AUTOMÓVEIS

### Objetivos do cargo de Motorista de Automóveis

Dirigir veículos automotores, em geral, acionando os comandos de marcha e direção, conduzindo-o em trajeto indicado, para transportar, a curta e longa distância, passageiros, cargas, mercadorias e animais.

### Pesquisa Salarial Nacional para Motorista de Automóveis

Porte da Empresa	Trainee	Júnior	Pleno	Sênior	Master
Pequena	R\$ 1.267,15	R\$ 1.393,87	R\$ 1.533,26	R\$ 1.686,59	R\$ 1.855,25
Média	R\$ 1.520,59	R\$ 1.672,65	R\$ 1.839,91	R\$ 2.023,90	R\$ 2.226,29
Grande	R\$ 1.824,70	R\$ 2.007,17	R\$ 2.207,89	R\$ 2.428,68	R\$ 2.671,55

Salários por porte de empresa e nível profissional

População: 90030 salários

Amostragem: 88645 salário(s) 12 contribuições.

Metodologia utilizada: salários pretendidos e contribuições salariais

[Média Salarial](#) [Quem Somos](#) [Fale Conosco](#) [ENTRAR](#)
 [BUSCAR VAGAS](#)
[Trabalha Brasil](#) / [Média Salarial de Motorista de Ônibus](#)

(Ao iniciar a digitação de função, aguarde as sugestões para escolher uma opção)

PESQUISAR MÉDIA SALARIAL

## SALÁRIO DE MOTORISTA DE ÔNIBUS

### Objetivos do cargo de Motorista de Ônibus

Conduzir e vistoriar ônibus de transporte coletivo de passageiros rodoviários de longas distâncias, bem como cargas e mercadorias, acionando os comandos de marcha e direção, verificando e orientando sobre itinerário de viagens e procedimentos no interior do veículo, controlar embarque e desembarque.

### Pesquisa Salarial Nacional para Motorista de Ônibus

Porte da Empresa	Trainee	Júnior	Pleno	Sênior	Master
Pequena	R\$ 1.505,84	R\$ 1.656,42	R\$ 1.822,06	R\$ 2.004,27	R\$ 2.204,70
Média	R\$ 1.807,00	R\$ 1.987,70	R\$ 2.186,47	R\$ 2.405,12	R\$ 2.645,63
Grande	R\$ 2.168,40	R\$ 2.385,24	R\$ 2.623,76	R\$ 2.886,14	R\$ 3.174,75

Salários por porte de empresa e nível profissional

População: 10300 salários

Amostragem: 10142 salário(s) 6 contribuições.

Metodologia utilizada: salários pretendidos e contribuições salariais

[Média Salarial](#) [Quem Somos](#) [Fale Conosco](#) [ENTRAR](#)[BUSCAR VAGAS](#)[Trabalha Brasil](#) / [Média Salarial de Motorista de Van](#)

(Ao iniciar a digitação de função, aguarde as sugestões para escolher uma opção)

PESQUISAR MÉDIA SALARIAL

## SALÁRIO DE MOTORISTA DE VAN

### Objetivos do cargo de Motorista de Van

Dirigir van, acionando os comandos de marcha e direção, conduzindo-o em trajeto indicado, respeitando as leis de trânsito, para transportar, a curta e longa distância, passageiros, cargas, mercadorias e/ou animais, conforme orientações recebidas.

### Pesquisa Salarial Nacional para Motorista de Van

Porte da Empresa	Trainee	Júnior	Pleno	Sênior	Master
Pequena	R\$ 1.262,09	R\$ 1.388,30	R\$ 1.527,13	R\$ 1.679,84	R\$ 1.847,82
Média	R\$ 1.514,51	R\$ 1.665,96	R\$ 1.832,56	R\$ 2.015,82	R\$ 2.217,40
Grande	R\$ 1.817,41	R\$ 1.999,15	R\$ 2.199,07	R\$ 2.418,98	R\$ 2.660,88

Salários por porte de empresa e nível profissional

População: 91563 salários

Amostragem: 90119 salário(s) 2 contribuições.

Metodologia utilizada: salários pretendidos e contribuições salariais



GOVERNO DE SERGIPE

## LEI Nº. 7.655

DE 17 DE JUNHO DE 2013

Publicada no Diário Oficial nº 26.750, do dia 19/06/2013

Estabelece nova disciplina para o Imposto sobre a Propriedade de Veículos Automotores – IPVA, no âmbito do Estado de Sergipe, e dá providências correlatas.

### ***O GOVERNADOR DO ESTADO DE SERGIPE,***

Faço saber que a Assembleia Legislativa do Estado de Sergipe aprova e eu sanciono a seguinte Lei:

#### **CAPÍTULO I DISPOSIÇÕES PRELIMINARES**

**Art. 1º** O Imposto sobre a Propriedade de Veículos Automotores – IPVA, no âmbito do Estado de Sergipe, é regido pela presente Lei e pelos atos infralegais de competência do Poder Executivo Estadual que lhe sejam aplicáveis.

**Parágrafo único.** Considera-se veículo automotor aquele dotado de mecanismo de propulsão própria e que sirva para o transporte de pessoas ou coisas ou para a tração de veículos utilizados para o transporte de pessoas ou coisas.

#### **CAPÍTULO II DO FATO GERADOR**

**Art. 2º** O Imposto sobre a Propriedade de Veículos Automotores – IPVA, devido anualmente, tem como fato gerador a propriedade de veículo automotor.

**Art. 3º** Considera-se ocorrido o fato gerador do imposto:

- I - no dia 1º de janeiro de cada ano, em se tratando de veículo usado;
- II - na data de sua primeira aquisição pelo consumidor, em se tratando de veículo novo;
- III - na data de seu desembaraço aduaneiro, em se tratando de veículo importado diretamente do exterior pelo consumidor;



GOVERNO DE SERGIPE

2

**1 LEI Nº. 7.655  
DE 17 DE JUNHO DE 2013**

Publicada no Diário Oficial nº 26.750, do dia 19/06/ 2013

IV - na data da incorporação do veículo novo ao ativo permanente do fabricante, do revendedor ou do importador;

V - na data em que deixar de ser preenchido requisito que tiver dado causa à imunidade, isenção ou dispensa de pagamento;

VI - na data da arrematação, em se tratando de veículo novo adquirido em leilão;

VII - na data em que estiver autorizada sua utilização, em se tratando de veículo não fabricado em série;

VIII - na data de saída constante da Nota Fiscal de venda da carroceria, quando já acoplada ao chassi do veículo objeto de encarroçamento;

IX - relativamente a veículo de propriedade de empresa locadora:

a) no dia 1º de janeiro de cada ano, em se tratando de veículo usado já inscrito no Cadastro de Contribuintes do IPVA deste Estado;

b) na data em que vier a ser locado ou colocado à disposição para locação no território deste Estado, em se tratando de veículo usado registrado anteriormente em outro Estado;

c) na data de sua aquisição para integrar a frota destinada à locação neste Estado, em se tratando de veículo novo.

**Parágrafo único.** O disposto no inciso IX deste artigo aplica-se à empresa-locadora de veículo, independentemente de onde esteja localizado o seu domicílio, sem prejuízo da aplicação das disposições dos incisos II a VIII do “caput” deste artigo, no que couber.

**Art. 4º** O imposto será devido no local do domicílio ou da residência do proprietário do veículo neste Estado.

§ 1º Para os efeitos desta Lei, considerar-se-á domicílio:

I - se o proprietário for pessoa natural:

a) a sua residência habitual;





GOVERNO DE SERGIPE

**LEI Nº. 7.655**

**DE 17 DE JUNHO DE 2013**

Publicada no Diário Oficial nº 26.750, do dia 19/06/ 2013

3

b) se a residência habitual for incerta ou desconhecida, o centro habitual de sua atividade onde o veículo esteja sendo utilizado.

II - se o proprietário for pessoa jurídica de direito privado:

a) o estabelecimento situado no território deste Estado, quanto aos veículos automotores que a ele estejam vinculados na data da ocorrência do fato gerador;

b) o estabelecimento onde o veículo estiver disponível para entrega ao locatário na data da ocorrência do fato gerador, na hipótese de contrato de locação avulsa;

c) o local do domicílio do locatário ao qual estiver vinculado o veículo na data da ocorrência do fato gerador, na hipótese de locação de veículo para integrar sua frota.

III - qualquer de suas repartições no território deste Estado, se o proprietário ou locatário for pessoa jurídica de direito público.

§ 2º No caso de pessoa natural com múltiplas residências, presume-se como domicílio tributário:

I - o local onde, cumulativamente, possua residência e exerça profissão;

II - caso possua residência e exerça profissão em mais de um local, o endereço constante da Declaração de Imposto de Renda.

§ 3º Na impossibilidade de se precisar o domicílio tributário da pessoa natural nos termos dos §§ 1º e 2º deste artigo, a autoridade administrativa poderá fixá-lo tomando por base o endereço que vier a ser apurado em órgãos públicos, nos cadastros de domicílio eleitoral e nos cadastros de empresa seguradora e concessionária de serviço público, dentre outros.

§ 4º No caso de pessoas jurídicas de direito privado, não sendo possível determinar a vinculação do veículo na data da ocorrência do fato gerador, nos termos do inciso II do § 1º deste artigo, presume-se como domicílio o local do estabelecimento onde haja indícios de utilização do veículo com predominância sobre os demais estabelecimentos da mesma pessoa jurídica.



GOVERNO DE SERGIPE

## LEI Nº. 7.655

DE 17 DE JUNHO DE 2013

Publicada no Diário Oficial nº 26.750, do dia 19/06/ 2013

4

§ 5º Presume-se domiciliado no Estado de Sergipe o proprietário cujo veículo estiver registrado no órgão competente deste Estado.

§ 6º Em se tratando de veículo de propriedade de empresa de arrendamento mercantil (leasing), o imposto será devido no local do domicílio ou residência do arrendatário, nos termos deste artigo.

§ 7º Para os efeitos da alínea “b” do inciso II do § 1º deste artigo, equipara-se a estabelecimento da empresa locadora neste Estado, o lugar de situação dos veículos mantidos ou colocados à disposição para locação.

### CAPÍTULO III DAS IMUNIDADES E DAS ISENÇÕES

**Art. 5º** São imunes ao IPVA os veículos de propriedade:

I - da União, dos Estados, do Distrito Federal, dos Municípios e das respectivas autarquias e fundações instituídas e mantidas pelo poder público;

II - dos partidos políticos, inclusive suas fundações, das entidades sindicais dos trabalhadores e das instituições de educação ou de assistência social, sem fins lucrativos, que:

a) não distribuam qualquer parcela do seu patrimônio ou de suas rendas, a títulos de lucro ou participação no seu resultado;

b) apliquem integralmente os seus recursos na manutenção de seus objetivos institucionais no país;

c) mantenham escrituração de suas receitas e despesas em livros revestidos de formalidades capazes de assegurar sua exatidão.

III - dos templos de qualquer culto.

**Parágrafo único.** A imunidade prevista neste artigo restringe-se aos veículos utilizados em atividades relacionadas com as finalidades da instituição ou delas decorrentes.



GOVERNO DE SERGIPE

## LEI Nº. 7.655

DE 17 DE JUNHO DE 2013

Publicada no Diário Oficial nº 26.750, do dia 19/06/ 2013

5

**Art. 6º** São isentos do pagamento do IPVA:

I - o veículo de Corpo Diplomático acreditado junto ao Governo Brasileiro;

II - de máquina utilizada exclusivamente na atividade agrícola;

III - de máquina de terraplanagem, empilhadeira, guindaste e demais máquinas utilizadas na construção civil ou por estabelecimentos industriais ou comerciais, para monte e desmonte de cargas;

IV - o veículo rodoviário utilizado na categoria de táxi, de propriedade de motoristas profissionais autônomos ou cooperativados, limitado a 1 (um) veículo por beneficiário, ainda que a propriedade se afigure dependente de termo final de "leasing";

V - o veículo de duas rodas com potência de até 125 cilindradas, limitado a 01 (um) veículo por beneficiário;

VI - os ônibus ou microônibus empregados exclusivamente no transporte público de passageiros, urbano ou metropolitano, devidamente autorizado pelos órgãos competentes;

VII - o veículo, cujo valor seja igual ou inferior ao estipulado para fins de isenção do ICMS, aprovado em ato do Conselho Nacional de Política Fazendária - CONFAZ, adquiridos para uso exclusivo de portador de deficiência física, visual ou mental;

VIII - o veículo utilizado no combate a incêndio desde que não haja cobrança por esses serviços;

IX - a embarcação pertencente a pescador profissional, pessoa física, utilizada na atividade pesqueira artesanal ou de subsistência, comprovada por entidade representativa da classe, limitado a uma embarcação por beneficiário;

X - o veículo de uso terrestre com mais de 15 (quinze) anos de fabricação.

§ 1º Para os efeitos do inciso VII deste artigo, considera-se:



GOVERNO DE SERGIPE

## LEI Nº. 7.655

DE 17 DE JUNHO DE 2013

Publicada no Diário Oficial nº 26.750, do dia 19/06/ 2013

6

I – pessoa portadora de deficiência física, aquela que apresenta alteração completa ou parcial de um ou mais segmentos do corpo humano, acarretando o comprometimento da função física, apresentando-se sob a forma de paraplegia, paraparesia, monoplegia, monoparesia, tetraplegia, tetraparesia, triplegia, triparesia, hemiplegia, hemiparesia, amputação ou ausência de membro, paralisia cerebral, membros com deformidade congênita ou adquirida, exceto as deformidades estéticas e as que não produzam dificuldades para o desempenho de funções;

II - pessoa portadora de deficiência visual, aquela que apresenta acuidade visual igual ou menor que 20/200 (tabela de Snellen) no melhor olho, após a melhor correção, ou campo visual inferior a 20°, ou ocorrência simultânea de ambas as situações;

III - pessoa portadora de deficiência mental, aquela que apresenta o funcionamento intelectual significativamente inferior à média, com manifestação anterior aos dezoito anos e limitações associadas a duas ou mais áreas de habilidades adaptativas;

§ 2º A condição de pessoa com deficiência mental severa ou profunda será atestada mediante Laudo de Avaliação emitido em conjunto por médico e psicólogo, seguindo os critérios diagnósticos constantes da Portaria Interministerial nº 2, de 21 de novembro de 2003, do Ministro de Estado da Saúde e do Secretário Especial dos Direitos Humanos, ou outra que venha a substituí-la, emitido por prestador de:

I - serviço público de saúde;

II - serviço privado de saúde, contratado ou conveniado, que integre o Sistema Único de Saúde (SUS).

§ 3º o portador de deficiência física beneficiário da isenção prevista no inciso VII deste artigo atenderá, ainda, às seguintes condições:

I - quando estiver habilitado a dirigir, o veículo deverá estar especialmente adaptado à condição do beneficiário, conforme laudo médico expedido pelo Departamento Estadual de Trânsito do Estado de Sergipe – DETRAN/SE;



GOVERNO DE SERGIPE

## LEI Nº. 7.655

DE 17 DE JUNHO DE 2013

Publicada no Diário Oficial nº 26.750, do dia 19/06/ 2013

II - quando estiver inapto a dirigir, esta circunstância deverá constar do laudo médico, hipótese em que poderão ser indicados até 03 (três) condutores autorizados, sendo permitida a substituição destes, desde que o beneficiário da isenção, diretamente ou por intermédio de seu representante legal, informe esse fato à repartição do seu domicílio fiscal;

III - o veículo automotor será adquirido ou arrendado em nome do portador da deficiência ou de seu representante legal e, no caso dos interditos, pelos curadores;

§ 4º O disposto no inciso V do "caput" deste artigo somente se aplica aos veículos que não tenham sofrido qualquer infração de trânsito no exercício imediatamente anterior ao da concessão da isenção.

Art. 7º As imunidades de que trata o art. 5º terão eficácia imediata e o reconhecimento das isenções a que se refere o art. 6º desta Lei se dará conforme dispuser ato do Poder Executivo Estadual.

**Parágrafo único.** Verificado pela fiscalização ou autoridade responsável pelo registro e licenciamento, inscrição ou matrícula do veículo, que o requerente não preenchia ou deixou de preencher as condições exigidas para o gozo da imunidade ou isenção, e desde que não tenha havido dolo, fraude ou simulação, o interessado será notificado a recolher o imposto devido.

### CAPÍTULO IV DA BASE DE CÁLCULO

Art. 8º A base de cálculo do imposto é:

I - na hipótese dos incisos I, V, e IX, alíneas "a" e "b", do art. 3º desta lei, o valor de mercado do veículo usado constante da tabela de que trata o § 1º deste artigo;

II - na hipótese do inciso II e IX, alínea "c", do art. 3º desta lei, o valor total constante do documento fiscal de aquisição do veículo pelo consumidor;

III - na hipótese do inciso III do art. 3º desta lei, o valor constante do documento de importação, acrescido dos valores dos tributos devidos e demais despesas decorrentes da importação, ainda que não recolhidos pelo importador;



GOVERNO DE SERGIPE

## LEI Nº. 7.655

DE 17 DE JUNHO DE 2013

Publicada no Diário Oficial nº 26.750, do dia 19/06/ 2013

8

IV - na hipótese do inciso IV do art. 3º desta lei:

a) para o fabricante, o valor médio das operações com veículos do mesmo tipo que tenha comercializado no mês anterior ao da ocorrência do fato gerador;

b) para o revendedor, o valor da operação de aquisição do veículo, constante do documento fiscal de aquisição, inclusive o valor do frete;

c) para o importador, o valor a que se refere o inciso III deste artigo.

V - na hipótese do inciso VI do art. 3º desta Lei, o valor da arrematação, acrescido das despesas cobradas ou debitadas do arrematante e dos valores dos tributos incidentes sobre a operação, ainda que não recolhidos;

VI - na hipótese dos incisos VII e VIII do art. 3º desta Lei, a soma dos valores atualizados de aquisição de suas partes e peças e outras despesas, também atualizadas, que incorrerem na sua montagem.

§ 1º Para efeito do disposto no inciso I deste artigo, o Poder Executivo divulgará o valor de mercado por meio de tabela, considerando na sua elaboração a marca, o modelo, a espécie e o ano de fabricação.

§ 2º A tabela a que se refere o § 1º deste artigo, deverá ser divulgada para vigorar no exercício seguinte, e na fixação dos valores serão observados os preços médios de mercado vigentes no mês de setembro.

§ 3º Havendo veículo cujo modelo não tenha sido comercializado no mês de setembro, adotar-se-á o valor de outro do mesmo padrão.

§ 4º para os veículos usados referidos no inciso VII do art. 3º desta Lei, a base de cálculo será o valor de registro do veículo novo, depreciado à taxa de 10% (dez por cento) em relação à base de cálculo utilizada no ano imediatamente anterior.

§ 5º O Poder Executivo Estadual poderá firmar convênios ou contratar serviços com entidades especializadas para a pesquisa dos valores médios de mercado dos veículos usados.

§ 6º Não será levado em consideração para efeito da base de cálculo do IPVA o estado de conservação do veículo.

A

RS

A.



GOVERNO DE SERGIPE

## LEI Nº. 7.655

DE 17 DE JUNHO DE 2013

Publicada no Diário Oficial nº 26.750, do dia 19/06/ 2013

9

§ 7º Na falta do documento referido no inciso III deste artigo, será considerado, para a fixação da base de cálculo, o valor constante do documento expedido pelo órgão federal competente para a cobrança do tributo devido pela importação, acrescido dos demais impostos incidentes.

§ 8º O Poder Executivo Estadual fixará anualmente calendário estabelecendo as datas de vencimento do pagamento do IPVA.

### CAPÍTULO V DAS ALÍQUOTAS

**Art. 9º** A alíquota do imposto, aplicada sobre a base de cálculo atribuída ao veículo, será de:

I - 1,0% (um por cento), para ônibus microônibus, caminhões e cavalo mecânico;

II - 1,5% (um e meio por cento), para aeronaves;

III - 2,0% (dois por cento), para motocicleta e similares;

IV - 2,0% (dois por cento), para automóveis, caminhonetes, embarcações recreativas ou esportivas, inclusive "jet ski";

V - 2,0% (dois por cento), para qualquer outro veículo automotor não incluído nos incisos anteriores do "caput" deste artigo.

**Parágrafo único.** Para os efeitos do inciso I do "caput" deste artigo, entende-se por caminhão o veículo rodoviário com capacidade de carga igual ou superior a 3.500Kg.

### CAPÍTULO VI DO CONTRIBUINTE E DO RESPONSÁVEL

**Art. 10.** Contribuinte do imposto é o proprietário do veículo.

**Parágrafo único.** No caso de pessoa jurídica, considera-se contribuinte:



GOVERNO DE SERGIPE

## LEI Nº. 7.655

DE 17 DE JUNHO DE 2013

Publicada no Diário Oficial nº 26.750, do dia 19/06/ 2013

10

I - cada um dos seus estabelecimentos para fins de cumprimento das obrigações contidas nesta Lei;

II - o conjunto dos estabelecimentos para fins de garantia do cumprimento das obrigações.

**Art. 11.** São responsáveis pelo pagamento do imposto e acréscimos legais:

I - o adquirente, em relação ao veículo adquirido sem o pagamento do imposto e acréscimos legais do exercício ou exercícios anteriores;

II - o leiloeiro, em relação ao veículo adquirido ou arrematado em leilão e entregue sem comprovação do pagamento do IPVA e acréscimos legais pendentes sobre o mesmo, correspondente ao exercício ou exercícios anteriores;

III - o inventariante, pelos débitos devidos pelo espólio;

IV - o tutor ou o curador, pelos débitos de seu tutelado ou curatelado;

V - a pessoa jurídica que resultar da fusão, incorporação ou cisão de outra ou em outra pessoa jurídica;

VI - o agente público que autorizar ou efetuar o registro, licenciamento ou a transferência de propriedade de veículo automotor neste Estado, sem a comprovação do pagamento ou do reconhecimento da imunidade, da concessão da isenção ou dispensa do pagamento do imposto;

VII - a pessoa jurídica de direito privado, bem como o sócio, diretor, gerente ou administrador, que tomar em locação veículo para uso neste Estado, em relação aos fatos geradores ocorridos nos exercícios em que o veículo estiver sob locação;

VIII - o agente público responsável pela contratação de locação de veículo, para uso neste Estado por pessoa jurídica de direito público, em relação aos fatos geradores ocorridos nos exercícios em que o veículo estiver sob locação;

IX - o sócio, diretor, gerente, administrador ou responsável pela empresa locadora, em relação aos veículos locados ou colocados à disposição para locação neste Estado;





GOVERNO DE SERGIPE

## LEI Nº. 7.655

DE 17 DE JUNHO DE 2013

Publicada no Diário Oficial nº 26.750, do dia 19/06/ 2013

11

X - o titular do domínio ou o possuidor a qualquer título;

XI - todo aquele que efetivamente concorrer para a sonegação do imposto.

§ 1º No caso de veículo abrangido pela imunidade, isenção ou dispensa do pagamento do imposto, o agente público ou o leiloeiro deverá exigir a respectiva comprovação.

§ 2º A responsabilidade prevista nos incisos I, II, VI, VII, VIII, IX, X e XI do “caput” deste artigo é solidária.

§ 3º Para eximir-se da responsabilidade prevista nos incisos VII e VIII deste artigo, a pessoa jurídica ou o agente público deverá exigir comprovação de regular inscrição da empresa locadora no Cadastro de Contribuintes do IPVA, bem como do pagamento do imposto devido a este Estado, relativamente aos veículos objetos da locação.

### CAPÍTULO VII DA APURAÇÃO E DO PAGAMENTO

**Art. 12.** O pagamento do IPVA será efetuado mediante Documento de Arrecadação específico, podendo, a critério do Secretário de Estado da Fazenda, ser efetuado através do documento de licenciamento, registro, inscrição ou matrícula nos órgãos competentes.

**Art. 13.** O valor do imposto será obtido mediante multiplicação da alíquota pela base de cálculo.

**Art. 14.** Nos casos de que tratam os incisos II a VIII, e alíneas “b” e “c” do inciso IX do art. 3º desta Lei, o imposto será calculado de forma proporcional ao número de meses restantes do ano civil.

§ 1º Ocorrendo perda total do veículo, por sinistro, roubo, furto ou outro motivo que descaracterize sua propriedade, seu domínio ou sua posse, o imposto será calculado por duodécimo ou fração, considerada a data do evento, cabendo também restituição proporcional, se a perda se der após o recolhimento do imposto.



GOVERNO DE SERGIPE

## LEI Nº. 7.655

DE 17 DE JUNHO DE 2013

Publicada no Diário Oficial nº 26.750, do dia 19/06/ 2013

12

§ 2º Caso não ocorra a baixa do registro do veículo sinistrado junto ao DETRAN/SE, deverá ser recolhida a diferença do imposto, hipótese em que, também, não será homologada a restituição prevista no parágrafo anterior.

**Art. 15.** Para efeito de contagem do número de meses restantes do ano civil, será incluído o mês da ocorrência do fato gerador.

**Art. 16.** A Secretaria de Estado da Fazenda divulgará, até o mês de dezembro de cada ano, tabela com valores do imposto a ser recolhido no exercício seguinte.

**Art. 17.** A Secretaria de Estado da Fazenda poderá estabelecer desconto de até 10% (dez por cento) sobre o valor do imposto quando o pagamento for efetuado até a data do vencimento.

### CAPÍTULO VIII DA DISPENSA DO PAGAMENTO

**Art. 18.** Fica dispensado o pagamento do imposto relativo ao veículo de propriedade de empresa locadora, nas hipóteses:

I - de transferência para operação do veículo em outro Estado, em caráter não esporádico, a partir do mês seguinte à ocorrência do fato, desde que seja comprovado o pagamento proporcional aos meses restantes do ano civil em favor do Estado de destino, se assim estiver previsto na legislação do referido Estado;

II - prevista na alínea "b" do inciso IX do art. 3º, desta Lei, quando se tratar de veículo destinado à locação avulsa, e a permanência neste Estado seja temporária, conforme disposição regulamentar, observado o disposto no art. 26 desta Lei.

**Parágrafo único.** O imposto pago será restituído proporcionalmente em relação ao período em que se configurar a hipótese prevista no inciso I do "caput" deste artigo.

### CAPÍTULO IX DO RECOLHIMENTO DO IMPOSTO

**Art. 19.** O imposto do veículo usado deverá ser pago à vista ou em até três parcelas mensais e sucessivas, conforme dispuser o regulamento.



GOVERNO DE SERGIPE

13

**1 LEI Nº. 7.655  
DE 17 DE JUNHO DE 2013**

Publicada no Diário Oficial nº 26.750, do dia 19/06/ 2013

**Parágrafo único.** O imposto devido por empresa locadora, nos termos da alínea “b” do inciso IX do art. 3º desta Lei, será pago integralmente no prazo de 30 (trinta) dias, contados da data do fato gerador.

**Art. 20.** O recolhimento do imposto, relativamente a veículo novo, será efetuado conforme dispuser ato do poder executivo.

**Art. 21.** No caso de veículo alienado em hasta pública, o débito vencido e não pago deverá ser deduzido do montante arrecadado na venda e recolhido até o 3º (terceiro) dia útil após a realização do leilão.

**Art. 22.** Nenhum veículo será registrado ou licenciado perante as repartições competentes sem a prova do pagamento do imposto ou de que é imune, isento ou de que está dispensado o seu pagamento.

**Parágrafo único.** O disposto neste artigo aplica-se, igualmente, aos casos que impliquem alteração no registro do veículo.

**Art. 23.** Não se exigirá novo pagamento do imposto já solvido em outra unidade da federação, observado sempre o respectivo exercício fiscal, ressalvadas as hipóteses em que:

I - deveria ter sido integralmente pago ao Fisco deste Estado;

II - seja devido proporcionalmente a este Estado, nos termos das alíneas “b” e “c” do inciso IX do art. 3º e do *caput* do art. 14 e art. 15, desta Lei.

§ 1º Os efeitos da insolvência ou do pagamento do imposto transmitem-se ao novo proprietário do veículo para fins de registro ou alteração de assentamentos perante o órgão de trânsito.

§ 2º Não sendo comprovado o pagamento do imposto a outra unidade federada, o proprietário deverá, para proceder à transferência, recolher o imposto proporcionalmente ao número de meses restantes do exercício fiscal, calculado a partir do mês em que seria devido a este Estado, acrescido dos acréscimos legais, quando for o caso.



GOVERNO DE SERGIPE

## LEI Nº. 7.655

DE 17 DE JUNHO DE 2013

Publicada no Diário Oficial nº 26.750, do dia 19/06/ 2013

14

### CAPÍTULO X DOS ACRÉSCIMOS MORATÓRIOS

**Art. 24.** O pagamento do imposto fora do prazo regularmente estabelecido fica sujeito à multa de mora de 4% (quatro por cento) ao mês, ou fração de mês, calculado sobre o valor atualizado, até o limite de 12% (doze por cento).

§ 1º Na hipótese de fração de mês, o percentual de que trata o “caput” deste artigo será aplicado proporcionalmente ao número de dias em atraso.

§ 2º O crédito tributário, inclusive o decorrente de multa não pago no prazo regularmente estabelecido, será atualizado monetariamente, se for o caso, e acrescido de 1% (um por cento) de juros ao mês ou fração de mês.

§ 3º Os juros de mora incidirão a partir do primeiro dia do mês subsequente ao do vencimento, e a multa de mora, a partir do primeiro dia após o vencimento do crédito tributário.

### CAPÍTULO XI DA ATUALIZAÇÃO MONETÁRIA

**Art. 25.** O crédito tributário, inclusive o decorrente de multas, que não for pago no prazo regularmente estabelecido, terá o seu valor atualizado monetariamente, exceto quando garantido pelo depósito do seu montante integral.

§ 1º A atualização de que trata este artigo será procedida com base na Unidade Fiscal Padrão do Estado de Sergipe – UFP/SE, ou outro indexador fixado pelo Poder Executivo Estadual, que preserve adequadamente o valor real do imposto.

§ 2º A Fazenda Pública Estadual poderá optar pelo índice fixado pela União para atualização dos tributos federais.

§ 3º Nos casos de parcelamento, a atualização será calculada até o mês do deferimento do respectivo pedido, e, a partir deste, até o efetivo pagamento de cada parcela.



GOVERNO DE SERGIPE

## LEI Nº. 7.655

DE 17 DE JUNHO DE 2013

Publicada no Diário Oficial nº 26.750, do dia 19/06/ 2013

15

§ 4º Para determinação do valor do imposto lançado em Auto de Infração, os valores originários deverão ser atualizados nos termos deste artigo, a partir da ocorrência do fato gerador até a data da lavratura do Auto, e a partir desta data o crédito tributário será atualizado até a data do efetivo pagamento.

### CAPÍTULO XII DAS OBRIGAÇÕES ACESSÓRIAS

**Art. 26.** Fica a empresa locadora de veículo que operar neste Estado, em relação a todos os veículos que vierem a ser locados ou colocados à disposição para locação neste Estado obrigada a fornecer os dados necessários à inscrição no Cadastro de Contribuintes do IPVA, inclusive aos veículos a que se refere o inciso II do art. 18 desta Lei.

**Parágrafo único.** O disposto neste artigo somente se aplica aos veículos não cadastrados no Departamento Estadual de Trânsito de Sergipe - DETRAN/SE.

**Art. 27.** Quaisquer alterações ocorridas em relação aos veículos a que se refere o artigo anterior serão comunicadas às autoridades responsáveis pelo Cadastro de Contribuintes do IPVA.

**Art. 28.** O DETRAN/SE e a Secretaria de Estado da Fazenda deverão compatibilizar seus cadastros com a finalidade de atingir maior eficiência administrativa e facilitar o cumprimento das obrigações acessórias.

**Parágrafo único.** O Poder Executivo poderá firmar convênio com o DETRAN/SE e com órgãos dos Ministérios da Marinha, da Aeronáutica e do Sistema Nacional de Trânsito para a troca de informações, no interesse da administração do imposto.

**Art. 29.** São obrigados a fornecer ao fisco, na forma estabelecida pelo Poder Executivo:

I - os fabricantes, revendedores de veículos e os importadores, informações sobre veículos novos vendidos e respectivos adquirentes;

II - os revendedores, informações sobre operações com veículos usados;



GOVERNO DE SERGIPE

**LEI Nº. 7.655****DE 17 DE JUNHO DE 2013**

Publicada no Diário Oficial nº 26.750, do dia 19/06/2013

III - as empresas locadoras, informações sobre os veículos locados ou colocados à disposição para locação neste Estado;

IV - os leiloeiros que realizarem leilões de veículo automotor, relação dos veículos objetos do leilão, bem como valores das transferências e o nome e endereço dos alienantes e dos adquirentes;

V - os notários, informações sobre as transações com veículos perante eles realizadas, sem ônus para as partes do negócio;

VI - as seguradoras de veículos, informações sobre os veículos segurados ou indenizados;

VII - as empresas de arrendamento mercantil, informações sobre os veículos arrendados e seus respectivos arrendatários;

VIII - as instituições financeiras, informações sobre os veículos financiados e os respectivos adquirentes;

**Art. 30.** Todo aquele a quem forem solicitadas informações de interesse da fiscalização está obrigado a prestá-las.

**Parágrafo único.** Os contribuintes e terceiros que tenham informações sobre fatos relacionados ao imposto não poderão embarçar a ação fiscalizadora e, mediante notificação, serão obrigados a exhibir documentos, guias, impressos ou arquivos magnéticos relacionados à administração e à arrecadação.

**Art. 31.** As autoridades responsáveis pelo registro e manutenção de cadastros de veículos ficam obrigadas a fornecer ao fisco os dados dos veículos constantes de seu cadastro e relativos às transferências registradas, bem como a informar o nome e endereço dos alienantes e adquirentes.

### CAPÍTULO XIII DAS INFRAÇÕES E PENALIDADES

**Art. 32.** Infração é toda ação ou omissão voluntária ou não, praticada por pessoa física ou jurídica, decorrente de inobservância a legislação pertinente ao imposto sobre a Propriedade de Veículos Automotores – IPVA.



GOVERNO DE SERGIPE

## LEI Nº. 7.655

DE 17 DE JUNHO DE 2013

Publicada no Diário Oficial nº 26.750, do dia 19/06/ 2013

17

**Art. 33.** Respondem pela infração, conjunta ou isoladamente, todos os que, de qualquer forma, concorrerem para a sua prática ou dela se beneficiarem.

**Art. 34.** Ao contribuinte e aos responsáveis pela prática de infração serão aplicadas as penalidades previstas nesta Lei.

**Art. 35.** Constituem condutas passíveis de imposição de multa:

I - deixar de efetuar o recolhimento do imposto, no todo ou em parte, na forma e no prazo fixado: multa de 100% (cem por cento) do valor do imposto devido;

II - agir em conluio com pessoa física ou jurídica tentando, de qualquer modo, reduzir ou não recolher o valor do imposto: multa de 150% (cento e cinquenta por cento) do imposto devido;

III - adulterar ou falsificar documentos com a finalidade de se eximir, no todo ou em parte, do pagamento do imposto: multa de 200% (duzentos por cento) do valor do imposto devido;

IV - deixar de exhibir no prazo estabelecido, quando notificado, quaisquer documentos exigidos pelo fisco, multa de 20 (vinte) UFP/SE por documento, até o limite de 100 (cem) UFP/SE por veículo;

V - deixar de prestar informações quando obrigado, ou fazê-lo de forma inexata ou incompleta, multa de 20 (vinte) UFP/SE por veículo;

VI - proceder de modo a possibilitar a redução ou supressão do tributo devido por terceiro, multa de 100% (cem por cento) do valor do imposto devido;

VII - deixar de fornecer documentos ou informações necessários à inscrição ou alteração do Cadastro de Contribuintes do IPVA, multa, por exercício, de 20 (vinte) UFP/SE;

VIII - induzir o fisco a proceder à inscrição ou alteração indevidas no Cadastro e Contribuintes do IPVA, multa, por exercício, de 50 (cinquenta) UFP/SE;



GOVERNO DE SERGIPE

**LEI Nº. 7.655****DE 17 DE JUNHO DE 2013**

Publicada no Diário Oficial nº 26.750, do dia 19/06/ 2013

IX - deixar, a locadora de veículos, de cumprir a obrigação acessória prevista no art. 26 desta lei, multa, por exercício, equivalente a 100 (cem) UFP/SE por veículo;

X - cometer qualquer outra infração a dispositivo da legislação relativa ao imposto, sem penalidade específica, multa de 10 UFP/SE.

**Parágrafo único.** Para cálculo das multas baseadas em UFP/SE, deve ser considerado o seu valor na data da lavratura do Auto de Infração.

**CAPÍTULO XIV  
DOS DESCONTOS NO PAGAMENTO DE MULTAS**

**Art. 36.** Fica autorizado o Poder Executivo Estadual a conceder desconto de até 70% (setenta por cento) sobre o valor da multa, desde que recolhida com o imposto, se houver.

§ 1º Não se aplica o disposto no "caput" deste artigo, aos casos de reincidência específica, nem nas hipóteses dispostas nos incisos II e III do art. 35 desta Lei.

§ 2º Considera-se reincidência específica o cometimento da mesma infração, pela mesma pessoa, no período de 05 (cinco) anos, contados da data da constituição definitiva do crédito tributário, hipótese em que a multa cabível será aplicada em dobro.

**CAPÍTULO XV  
DA FISCALIZAÇÃO DO IPVA**

**Art. 37.** A fiscalização do IPVA compete aos funcionários do Fisco Estadual, no exercício dos respectivos cargos.

**Art. 38.** Verificada qualquer das infrações mencionadas nesta Lei, o funcionário do Fisco Estadual lavrará o auto de infração correspondente.

**Parágrafo único.** Com a lavratura do auto de infração e respectiva ciência do autuado, fica instaurado o processo administrativo fiscal.

**Art. 39.** É também responsável pela fiscalização do IPVA o DETRAN/SE, nos atos e serviços concernentes ao controle do veículo e do trânsito.





GOVERNO DE SERGIPE

## LEI Nº. 7.655

DE 17 DE JUNHO DE 2013

Publicada no Diário Oficial nº 26.750, do dia 19/06/ 2013

19

**Art. 40.** O Fisco Estadual procederá à instauração do processo administrativo fiscal para apuração do imposto devido, das infrações e aplicação das respectivas penalidades.

### CAPÍTULO XVI DA CONSULTA

**Art. 41.** É assegurado aos contribuintes do IPVA, bem como àqueles que tenham interesse jurídico, o direito de efetuarem consultas sobre a legislação tributária pertinente.

**Parágrafo único.** A consulta deverá versar sobre matéria específica e determinada, claramente explicitada, indicando se em relação a hipótese já ocorreu ou não o fato gerador da obrigação tributária.

### CAPÍTULO XVII DA RESTITUIÇÃO

**Art. 42.** O valor indevidamente recolhido ao Tesouro do Estado será restituído, no todo ou em parte, a requerimento do sujeito passivo, consoante forma estabelecida em Regulamento.

§ 1º A restituição será autorizada pelo Secretário de Estado da Fazenda ou, mediante delegação, pelo Superintendente-Geral de Gestão Tributária e não Tributária, e somente será feita a quem prove ter efetuado o recolhimento indevido, ou por este estar expressamente autorizado a receber.

§ 2º A restituição total ou parcial do IPVA dá lugar à restituição, na mesma proporção, dos juros de mora, da atualização monetária e das penalidades pecuniárias, salvo as referentes a infrações de caráter formal não prejudicadas pela causa da restituição.

### CAPÍTULO XVIII DAS DISPOSIÇÕES GERAIS

**Art. 43.** As disposições desta lei relativas às empresas locadoras serão aplicáveis aos veículos de propriedade de empresas de arrendamento mercantil ("leasing") quando o arrendatário for empresa locadora.



GOVERNO DE SERGIPE

**LEI Nº. 7.655****DE 17 DE JUNHO DE 2013**

Publicada no Diário Oficial nº 26.750, do dia 19/06/ 2013

**Art. 44.** Pertence ao Município, onde estiver licenciado, inscrito ou matriculado o veículo, 50% (cinquenta por cento) do produto da arrecadação do imposto de que trata esta Lei, incluídos os valores correspondentes à atualização monetária, aos juros e multa de mora, na proporção da referida parcela.

**Art. 45.** O Poder Executivo fica autorizado a regulamentar, aprovar regulamento ou expedir atos regulamentares sobre todas as matérias constantes desta Lei.

**Art. 46.** Ficam remidos ou anistiados os créditos tributários relativos ao Imposto sobre a Propriedade de Veículos Automotores - IPVA, excluídas as infrações de trânsito, dos veículos com potência de até 125 cilindradas, referentes aos fatos geradores ocorridos nos períodos anteriores ao da publicação desta Lei.

### **CAPÍTULO XIX DAS DISPOSIÇÕES TRANSITÓRIAS**

**Art. 47.** Fica instituído o Programa de Recuperação de Créditos da Fazenda Pública Estadual – RECUPERAR –, constituído de medidas facilitadoras para a quitação de débitos para com a Fazenda Pública Estadual, relacionadas com o IPVA.

**Art. 48.** Fica o Poder Executivo Estadual autorizado a receber do sujeito passivo da obrigação tributária o pagamento à vista ou parcelado, em até 48 (quarenta e oito) meses, nas condições desta Lei, os créditos tributários concernentes ao IPVA, cujos fatos geradores tenham ocorrido até 1º de janeiro de 2013, constituídos ou não, inclusive os espontaneamente denunciados pelo contribuinte, inscritos ou não em Dívida Ativa, mesmo em fase de execução fiscal já ajuizada.

§ 1º Considera-se crédito tributário a soma do imposto, das multas, da atualização monetária, dos juros de mora e dos acréscimos previstos na legislação estadual.

§ 2º Os débitos podem ser pagos à vista ou parcelados, da seguinte forma:

I - pagos à vista, com redução de 95% (noventa e cinco por cento) das multas punitivas e moratórias e de 80% (oitenta por cento) dos juros de mora;



GOVERNO DE SERGIPE

**LEI Nº. 7.655****DE 17 DE JUNHO DE 2013**

Publicada no Diário Oficial nº 26.750, do dia 19/06/ 2013

II - parcelados em 02 (duas) até 24 (vinte e quatro) prestações mensais e sucessivas, com redução de 65% (sessenta e cinco por cento) das multas punitivas e moratórias e de 50% (cinquenta por cento) dos juros de mora;

III - parcelados em 25 (vinte e cinco) até 48 (quarenta e oito) prestações mensais e sucessivas, com redução de 50% (cinquenta por cento) das multas punitivas e moratórias e de 40% (quarenta por cento) dos juros de mora;

§ 3º A pessoa física responsabilizada pelo não pagamento ou recolhimento de tributos devidos pela pessoa jurídica poderá efetuar, nos mesmos termos e condições previstos nesta Lei, em relação à totalidade ou à parte determinada dos débitos:

I - pagamento à vista;

II - parcelamento, desde que com anuência da pessoa jurídica, nos termos a serem definidos em regulamento.

§ 4º Na hipótese do inciso II do § 3º deste artigo:

I - a pessoa física que solicitar o parcelamento passa a ser solidariamente responsável, juntamente com a pessoa jurídica, em relação à dívida parcelada;

II - fica suspensa a exigibilidade de crédito tributário, aplicando-se o disposto no art. 125 combinado com o inciso IV do parágrafo único do art. 174, ambos da Lei (Federal) nº 5.172, de 25 de outubro de 1966 - Código Tributário Nacional.

§ 5º Na hipótese de rescisão do parcelamento previsto no inciso II do § 3º deste artigo, a pessoa física e a jurídica devem ser intimadas a pagar o saldo remanescente na forma do Regulamento.

**Art. 49.** O vencimento das parcelas ocorre no dia 15 (quinze) de cada mês, excetuado o da primeira que deve ser paga na data da efetivação do pedido de parcelamento.

**Art. 50.** Os débitos objetos de parcelamentos anteriores ou não, devem ser disciplinados mediante Regulamento, inclusive no que se refere à fixação de parcela mínima para efeito do disposto nesta Lei.



GOVERNO DE SERGIPE

**LEI Nº. 7.655**

**DE 17 DE JUNHO DE 2013**

Publicada no Diário Oficial nº 26.750, do dia 19/06/ 2013

**Art. 51.** A opção pelos parcelamentos de que trata esta Lei importa confissão irrevogável e irretratável dos débitos em nome do sujeito passivo, na condição de contribuinte ou responsável, por ele indicados para compor os referidos parcelamentos, autorizando, em caso de inadimplemento, a adoção das providências previstas na Lei nº 6.840, de 21 de dezembro de 2009, pelo Estado de Sergipe.

**Art. 52.** A adesão ao parcelamento de que trata esta Lei, não dispensa, no caso dos débitos ajuizados, o pagamento dos honorários advocatícios sucumbenciais, apurados sobre o débito tributário consolidado, com aplicação dos descontos previstos no § 2º do art. 48 desta Lei, adotando-se o percentual mínimo previsto no art. 20, § 3º da Lei (Federal) nº 5.869, de 11 de janeiro de 1973 (Código de Processo Civil), observada a mesma forma de pagamento do débito principal.

**Art. 53.** A opção pelo pagamento à vista ou pagamento da 1ª (primeira) parcela de débitos de que trata esta Lei deve ser efetivada mediante requerimento, que deverá ser formalizado até a data fixada em ato do Poder Executivo Estadual.

**Art. 54.** Esta Lei entra em vigor na data de sua publicação, produzindo seus efeitos a partir de 1º de janeiro de 2014, exceto em relação às disposições contidas nos arts. 47 a 53 que produzem efeitos a partir da data indicada na sua regulamentação.

**Art. 55.** Revogam-se as disposições em contrário, especialmente a Lei nº 3.287, de 21 de dezembro de 1992.

**Art. 56.** Revogam-se as disposições em contrário.

Aracaju, 17 de junho de 2013; 192º da Independência e 125º da República.

**JACKSON BARRETO DE LIMA**  
**GOVERNADOR DO ESTADO,**  
**EM EXERCÍCIO**

**Pedro Marcos Lopes**  
**Secretário de Estado de Governo,**  
**em exercício**

Iniciativa do Poder Executivo



GOVERNO DE SERGIPE

**LEI Nº. 8.045**  
**DE 1º DE OUTUBRO DE 2015**  
**PUBLICADA NO DIÁRIO OFICIAL Nº 27.309, DE 02/10/2015**

Altera e acrescenta dispositivos à Lei nº 7.655, de 17 de junho de 2013, que estabelece nova disciplina para o Imposto sobre a Propriedade de Veículos Automotores – IPVA, no âmbito do Estado de Sergipe, e dá providências correlatas.

***O GOVERNADOR DO ESTADO DE SERGIPE,***

Faço saber que a Assembleia Legislativa do Estado aprovou e que eu sanciono a seguinte Lei:

**Art. 1º** Ficam alterados os dispositivos adiante indicados da Lei nº 7.655, de 17 de junho de 2013, que passam a vigorar com as seguintes redações:

I - o inciso V do “caput” do art. 6º:

**“Art. 6º ...**

**I - ...**

***V - o veículo de duas rodas com potência de até 50 (cinquenta) cilindradas, limitado a 01 (um) veículo por beneficiário;***  
.....” (NR)

II - os incisos IV e V do “caput” do art. 9º:

**“Art. 9º ...**

**I - ...**

***IV - 2,5% (dois e meio por cento), para automóveis e veículos utilitários;***

***V - 3,5% (três e meio por cento), para embarcações recreativas ou esportivas, inclusive Jet ski”.***  
.....” (NR)



GOVERNO DE SERGIPE

**LEI Nº. 8.045**  
**DE 1º DE OUTUBRO DE 2015**  
PUBLICADA NO DIÁRIO OFICIAL Nº 27.309, DE 02/10/2015

**Art. 2º** Ficam acrescentados os incisos VI e VII ao “caput” do art. 9º da Lei nº 7.655, de 17 de junho de 2013, com as seguintes redações:

**“Art. 9º ...**

**I - ...**

.....

**VI - 3% (três por cento), para automóveis e veículos utilitários com valor venal a partir de R\$ 120.000,00 (cento e vinte mil reais);**

**VII - 2,5% (dois e meio por cento), para qualquer outro veículo automotor não incluído nos incisos anteriores do “caput” deste artigo.”**

**Art. 3º** Esta Lei entra em vigor na data de sua publicação, produzindo seus efeitos a partir de 1º de janeiro de 2016.

**Art. 4º** Revogam-se as disposições em contrário.

Aracaju, 1º de outubro de 2015; 194º da Independência e 127º da República.

**BELIVALDO CHAGAS SILVA**  
**GOVERNADOR DO ESTADO,**  
**EM EXERCÍCIO**

**João Augusto Gama da Silva**  
**Secretário de Estado do Planejamento, Orçamento e Gestão**

**Jeferson Dantas Passos**  
**Secretário de Estado da Fazenda**

**Benedito de Figueiredo**  
**Secretário de Estado de Governo**